

Robert Bosch GmbH

Power Tools Division
70745 Leinfelden-Echterdingen
Germany

www.boschproductiontools.com

1 619 929 K08 (2011.12) PS / 137 UNI



1 619 929 K08

PUC-EXACT 1 PUC-EXACT 3

 **BOSCH**

de Originalbetriebsanleitung	el Πρωτότυπο οδηγιών χρήσης	sr Originalno uputstvo za rad
en Original instructions	tr Orijinal işletme talimatı	sl Izvirna navodila
fr Notice originale	pl Instrukcja oryginalna	hr Originalne upute za rad
es Manual original	cs Původní návod k používání	et Algupärane kasutusjuhend
pt Manual original	sk Pôvodný návod na použitie	lv Instrukcijas oriģinālvalodā
it Istruzioni originali	hu Eredeti használati utasítás	lt Originali instrukcija
nl Oorspronkelijke gebruiksaanwijzing	ru Оригинальное руководство по эксплуатации	ar تعليمات التشغيل الأصلية
da Original brugsanvisning	uk Оригінальна інструкція з експлуатації	fa راهنمای طرز کار اصلی
sv Bruksanvisning i original	ro Instrucțiuni originale	
no Original driftsinstruks	bg Оригинална инструкция	
fi Alkuperäiset ohjeet		



Deutsch	Seite	5
EnglishPage	9
FrançaisPage	14
Español	Página	18
Português	Página	23
Italiano	Pagina	28
Nederlands	Pagina	33
Dansk	Side	37
Svenska	Sida	41
Norsk	Side	46
Suomi	Sivu	50
Ελληνικά	Σελίδα	54
Türkçe	Sayfa	59
Polski	Strona	63
Česky	Strana	68
Slovensky	Strana	72
Magyar	Oldal	76
Русский	Страница	81
Українська	Сторінка	86
Română	Pagina	91
Български	Страница	96
Srpski	Strana	101
Slovensko	Stran	105
Hrvatski	Stranica	109
Eesti	Lehekülg	113
Latviešu	Lappuse	118
Lietuviškai	Puslapis	123
عربي	صفحة	131
فارسی	صفحه	136

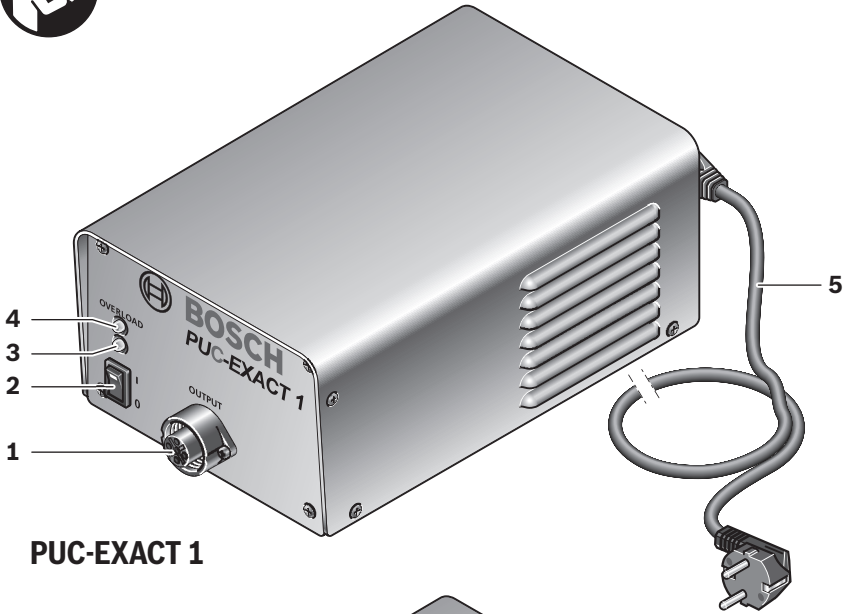

PUC-EXACT 1

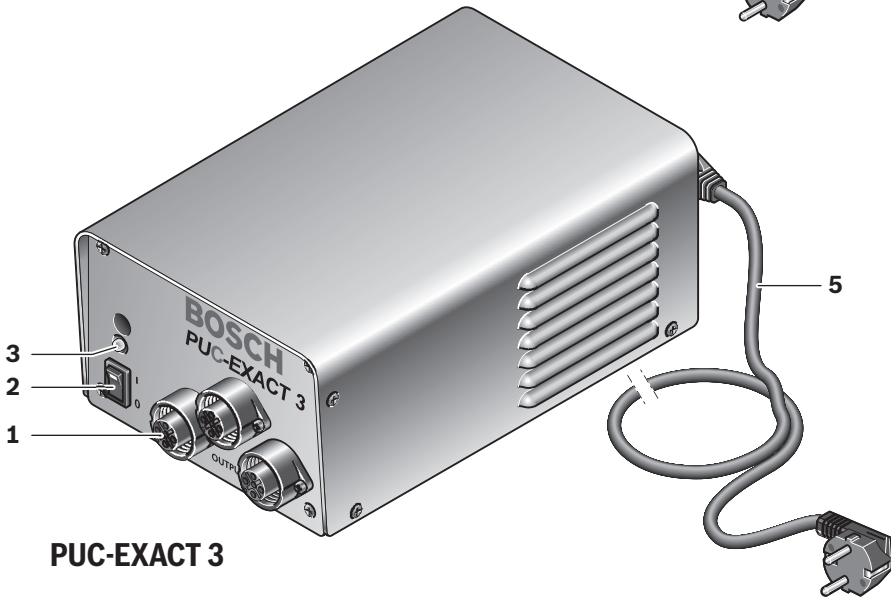

PUC-EXACT 3

4 |

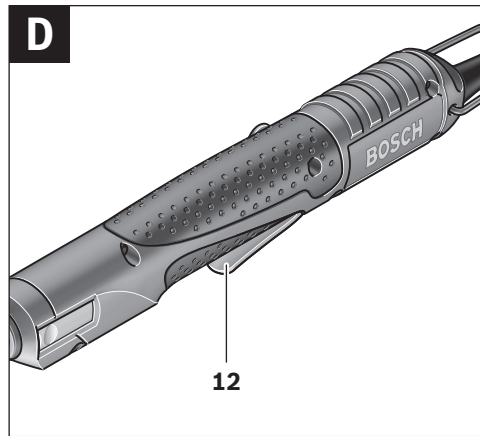
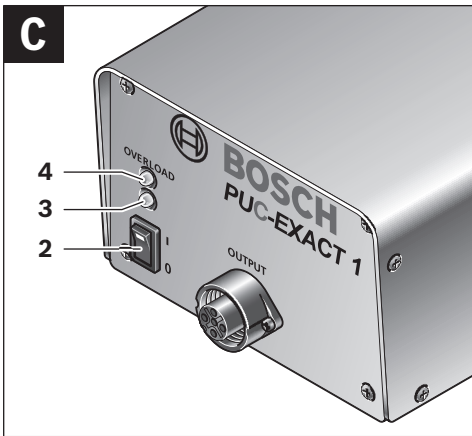
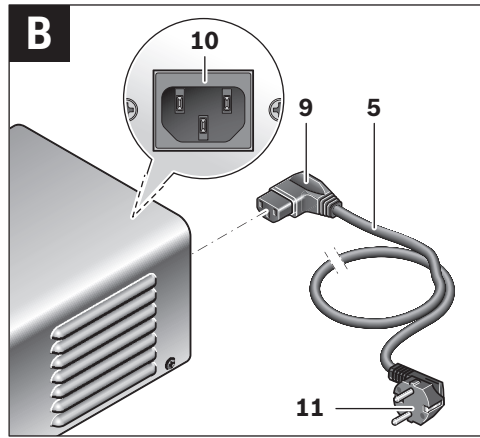
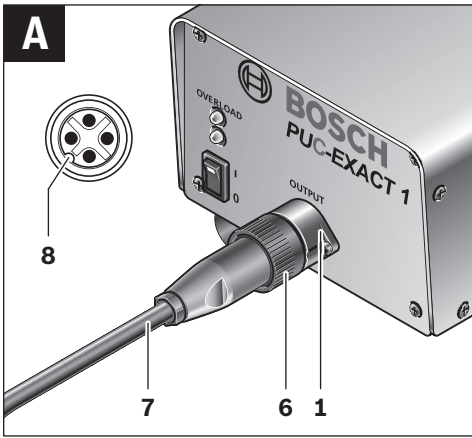

Deutsch

Sicherheitshinweise

Allgemeine Sicherheitshinweise für Elektrowerkzeuge

⚠️ WARNUNG Lesen Sie alle Sicherheitshinweise und Anweisungen. Versäumnisse bei der Einhaltung der Sicherheitshinweise und Anweisungen können elektrischen Schlag, Brand und/oder schwere Verletzungen verursachen.

Bewahren Sie alle Sicherheitshinweise und Anweisungen für die Zukunft auf.

Der in den Sicherheitshinweisen verwendete Begriff „Elektrowerkzeug“ bezieht sich auf netzbetriebene Elektrowerkzeuge (mit Netzkabel) und auf akkubetriebene Elektrowerkzeuge (ohne Netzkabel).

Arbeitsplatzsicherheit

- ▶ **Halten Sie Ihren Arbeitsbereich sauber und gut beleuchtet.** Unordnung oder unbeleuchtete Arbeitsbereiche können zu Unfällen führen.
- ▶ **Arbeiten Sie mit dem Elektrowerkzeug nicht in explosionsgefährdeter Umgebung, in der sich brennbare Flüssigkeiten, Gase oder Stäube befinden.** Elektrowerkzeuge erzeugen Funken, die den Staub oder die Dämpfe entzünden können.
- ▶ **Halten Sie Kinder und andere Personen während der Benutzung des Elektrowerkzeugs fern.** Bei Ablenkung können Sie die Kontrolle über das Gerät verlieren.

Elektrische Sicherheit

- ▶ **Der Anschlussstecker des Elektrowerkzeuges muss in die Steckdose passen. Der Stecker darf in keiner Weise verändert werden. Verwenden Sie keine Adapterstecker gemeinsam mit schutzgeerdeten Elektrowerkzeugen.** Unveränderte Stecker und passende Steckdosen verringern das Risiko eines elektrischen Schlages.
- ▶ **Vermeiden Sie Körperkontakt mit geerdeten Oberflächen wie von Rohren, Heizungen, Herden und Kühlschränken.** Es besteht ein erhöhtes Risiko durch elektrischen Schlag, wenn Ihr Körper geerdet ist.
- ▶ **Halten Sie Elektrowerkzeuge von Regen oder Nässe fern.** Das Eindringen von Wasser in ein Elektrowerkzeug erhöht das Risiko eines elektrischen Schlages.
- ▶ **Zweckentfremden Sie das Kabel nicht, um das Elektrowerkzeug zu tragen, aufzuhängen oder um den Stecker aus der Steckdose zu ziehen. Halten Sie das Kabel fern von Hitze, Öl, scharfen Kanten oder sich bewegenden Geräteteilen.** Beschädigte oder verwickelte Kabel erhöhen das Risiko eines elektrischen Schlages.
- ▶ **Wenn Sie mit einem Elektrowerkzeug im Freien arbeiten, verwenden Sie nur Verlängerungskabel, die auch für den Außenbereich geeignet sind.** Die Anwendung eines für den Außenbereich geeigneten Verlängerungskabels verringert das Risiko eines elektrischen Schlages.

- ▶ **Wenn der Betrieb des Elektrowerkzeuges in feuchter Umgebung nicht vermeidbar ist, verwenden Sie einen Fehlerstromschutzschalter.** Der Einsatz eines Fehlerstromschutzschalters vermindert das Risiko eines elektrischen Schlages.

Sicherheit von Personen

- ▶ **Seien Sie aufmerksam, achten Sie darauf, was Sie tun, und gehen Sie mit Vernunft an die Arbeit mit einem Elektrowerkzeug. Benutzen Sie kein Elektrowerkzeug, wenn Sie müde sind oder unter dem Einfluss von Drogen, Alkohol oder Medikamenten stehen.** Ein Moment der Unachtsamkeit beim Gebrauch des Elektrowerkzeuges kann zu ernsthaften Verletzungen führen.
 - ▶ **Tragen Sie persönliche Schutzausrüstung und immer eine Schutzbrille.** Das Tragen persönlicher Schutzausrüstung, wie Staubmaske, rutschfeste Sicherheitsschuhe, Schutzhelm oder Gehörschutz, je nach Art und Einsatz des Elektrowerkzeuges, verringert das Risiko von Verletzungen.
 - ▶ **Vermeiden Sie eine unbeabsichtigte Inbetriebnahme. Vergewissern Sie sich, dass das Elektrowerkzeug ausgeschaltet ist, bevor Sie es an die Stromversorgung und/oder den Akku anschließen, es aufnehmen oder tragen.** Wenn Sie beim Tragen des Elektrowerkzeuges den Finger am Schalter haben oder das Gerät eingeschaltet an die Stromversorgung anschließen, kann dies zu Unfällen führen.
 - ▶ **Entfernen Sie Einstellwerkzeuge oder Schraubenschlüssel, bevor Sie das Elektrowerkzeug einschalten.** Ein Werkzeug oder Schlüssel, der sich in einem drehenden Geräteteil befindet, kann zu Verletzungen führen.
 - ▶ **Vermeiden Sie eine abnormale Körperhaltung. Sorgen Sie für einen sicheren Stand und halten Sie jederzeit das Gleichgewicht.** Dadurch können Sie das Elektrowerkzeug in unerwarteten Situationen besser kontrollieren.
 - ▶ **Tragen Sie geeignete Kleidung. Tragen Sie keine weite Kleidung oder Schmuck. Halten Sie Haare, Kleidung und Handschuhe fern von sich bewegenden Teilen.** Lockere Kleidung, Schmuck oder lange Haare können von sich bewegenden Teilen erfasst werden.
 - ▶ **Wenn Staubabsaug- und -auffangeinrichtungen montiert werden können, vergewissern Sie sich, dass diese angeschlossen sind und richtig verwendet werden.** Verwendung einer Staubabsaugung kann Gefährdungen durch Staub verringern.
- #### Verwendung und Behandlung des Elektrowerkzeuges
- ▶ **Überlasten Sie das Gerät nicht. Verwenden Sie für Ihre Arbeit das dafür bestimmte Elektrowerkzeug.** Mit dem passenden Elektrowerkzeug arbeiten Sie besser und sicherer im angegebenen Leistungsbereich.
 - ▶ **Benutzen Sie kein Elektrowerkzeug, dessen Schalter defekt ist.** Ein Elektrowerkzeug, das sich nicht mehr ein- oder ausschalten lässt, ist gefährlich und muss repariert werden.
 - ▶ **Ziehen Sie den Stecker aus der Steckdose und/oder entfernen Sie den Akku, bevor Sie Geräteeinstellungen vornehmen, Zubehörteile wechseln oder das Gerät**

6 | Deutsch

weglegen. Diese Vorsichtsmaßnahme verhindert den unbeabsichtigten Start des Elektrowerkzeuges.

- ▶ **Bewahren Sie unbenutzte Elektrowerkzeuge außerhalb der Reichweite von Kindern auf. Lassen Sie Personen das Gerät nicht benutzen, die mit diesem nicht vertraut sind oder diese Anweisungen nicht gelesen haben.** Elektrowerkzeuge sind gefährlich, wenn sie von unerfahrenen Personen benutzt werden.
- ▶ **Pflegen Sie Elektrowerkzeuge mit Sorgfalt. Kontrollieren Sie, ob bewegliche Teile einwandfrei funktionieren und nicht klemmen, ob Teile gebrochen oder so beschädigt sind, dass die Funktion des Elektrowerkzeuges beeinträchtigt ist. Lassen Sie beschädigte Teile vor dem Einsatz des Gerätes reparieren.** Viele Unfälle haben ihre Ursache in schlecht gewarteten Elektrowerkzeugen.
- ▶ **Halten Sie Schneidwerkzeuge scharf und sauber.** Sorgfältig gepflegte Schneidwerkzeuge mit scharfen Schneidkanten verklemmen sich weniger und sind leichter zu führen.
- ▶ **Verwenden Sie Elektrowerkzeug, Zubehör, Einsatzwerkzeuge usw. entsprechend diesen Anweisungen. Berücksichtigen Sie dabei die Arbeitsbedingungen und die ausführende Tätigkeit.** Der Gebrauch von Elektrowerkzeugen für andere als die vorgesehenen Anwendungen kann zu gefährlichen Situationen führen.

Service

- ▶ **Lassen Sie Ihr Elektrowerkzeug nur von qualifiziertem Fachpersonal und nur mit Original-Ersatzteilen reparieren.** Damit wird sichergestellt, dass die Sicherheit des Elektrowerkzeuges erhalten bleibt.





Sicherheitshinweise für Netzgeräte

- ▶ **Spannung und Frequenz des Netzgerätes müssen mit den Angaben auf dem Typenschild des Schraubers übereinstimmen.** Das Netzgerät PUC-EXACT ist ausschließlich für Bosch-Industrie-Geradschrauber der Reihe C-EXACT geeignet. Ansonsten besteht Brand- und Explosionsgefahr.
- ▶ **Halten Sie das Netzgerät sauber.** Durch Verschmutzung besteht die Gefahr eines elektrischen Schlages.
- ▶ **Überprüfen Sie vor jeder Benutzung Netzgerät, Kabel und Stecker. Benutzen Sie das Netzgerät nicht, sofern Sie Schäden feststellen. Öffnen Sie das Netzgerät nicht selbst und lassen Sie es nur von qualifiziertem Fachpersonal und nur mit Original-Ersatzteilen reparieren.** Beschädigte Netzgeräte, Kabel und Stecker erhöhen das Risiko eines elektrischen Schlages.
- ▶ **Betreiben Sie das Netzgerät nicht auf leicht brennbarem Untergrund (z.B. Papier, Textilien etc.) bzw. nicht in brennbarer Umgebung.** Wegen der beim Betrieb auftretenden Erwärmung des Netzgerätes besteht Brandgefahr.
- ▶ **Achten Sie darauf, dass das Netzgerät sicher auf der Arbeitsfläche steht und nicht unbeabsichtigt herabgezogen werden kann.** Ein beschädigtes Netzgerät kann einen elektrischen Schlag verursachen.

- ▶ **Lesen und beachten Sie strikt die Sicherheits- und Arbeitshinweise in der Betriebsanleitung der verwendeten Schrauber C-EXACT.**

Symbole

Die nachfolgenden Symbole können für den Gebrauch des Netzgerätes von Bedeutung sein. Prägen Sie sich bitte die Symbole und ihre Bedeutung ein. Die richtige Interpretation der Symbole hilft Ihnen, das Netzgerät besser und sicherer zu gebrauchen.

Symbol	Bedeutung	
V	Volt	Elektrische Spannung
A	Ampere	Elektrische Stromstärke
W	Watt	Leistung
Hp	Horsepower	
Hz	Hertz	Frequenz
==	Gleichstrom	Strom- und Spannungsart
DC	direct current	
~	Ein-Phasen-Wechselstrom	Strom- und Spannungsart
AC	alternating current	
⊕	Schutzklasse I lt. DIN: Schutz-erde (Schutzleiter)	Produkte der Schutzklasse I müssen in gewissen Fällen geerdet werden.
CE	CE-Kennzeichnung	Mit der CE-Kennzeichnung bestätigt Bosch die Konformität des Produkts mit den zutreffenden Richtlinien der Europäischen Gemeinschaft.
	CSA-Prüfzeichen	Produkte mit diesem Prüfzeichen wurden von der „Canadian Standards Association“ geprüft und erfüllen die geltenden Sicherheits- und Leistungsstandards in Kanada und den USA.
	Warnhinweis	Weist den Benutzer auf die korrekte Handhabung des Produkts hin oder warnt vor Gefahren.
	Gebotszeichen	Gibt Hinweise auf die korrekte Handhabung, z.B. Produkte nur in geschlossenen Einsatzorten verwenden, Bedienungsanleitung lesen und Gerät nicht in den Hausmüll werfen.
		
		

Produkt- und Leistungsbeschreibung



Lesen Sie alle Sicherheitshinweise und Anweisungen. Versäumnisse bei der Einhaltung der Sicherheitshinweise und Anweisungen können elektrischen Schlag, Brand und/oder schwere Verletzungen verursachen.

Bitte klappen Sie die Aufklappseite mit der Darstellung des Netzgerätes auf, und lassen Sie diese Seite aufgeklappt, während Sie die Betriebsanleitung lesen.

Bestimmungsgemäßer Gebrauch

Das Netzgerät ist ausschließlich bestimmt zur Stromversorgung von Bosch-Industrie-Geradschraubern der Reihe C-EXACT in geschlossenen Räumen.

Abgebildete Komponenten

Die Nummerierung der abgebildeten Komponenten bezieht sich auf die Darstellung des Netzgerätes auf den Grafikseiten.

- 1 Anschlussbuchse am Netzgerät PUC-EXACT
- 2 Ein-/Ausschalter
- 3 LED-Anzeige Betriebsbereitschaft
- 4 LED-Anzeige Störung (Überlast) (PUC-EXACT-1)
- 5 Netzkabel
- 6 Hülse am Gerätekabel
- 7 Gerätekabel zum Anschluss an das Netzgerät PUC-EXACT
- 8 Nut in der Kupplung des Gerätekabels 7
- 9 Anschlussstecker des Netzkabels
- 10 Anschlussbuchse für Netzkabel
- 11 Netzstecker
- 12 Ein-/Ausschalter des Schraubers (Hebelstart)

Abgebildetes oder beschriebenes Zubehör gehört nicht zum Standard-Lieferumfang.

Technische Daten

Netzgerät		PUC-EXACT-1	PUC-EXACT-3
Sachnummer		0 602 495 001	0 602 495 003
Anzahl Anschlussbuchsen		1	3
Netzanschluss (Wechselstrom)			
– Eingangsspannung	V	100–240	100–240
– Eingangsleistung	W	400	400
	Hp	0,54	0,54
– Eingangsfrequenz	Hz	50/60	50/60
Ausgang (Gleichstrom)			
– Ausgangsspannung	V	36	36
– Ausgangsstrom	A	11	6,7
Lagertemperatur	°C	–20 bis +70	–20 bis +70
	°F	–4 bis +158	–4 bis +158
Betriebstemperatur	°C	–5 bis +50	–5 bis +50
	°F	+23 bis +122	+23 bis +122
Relative Luftfeuchte	%	20–95 frei von Betauung	20–95 frei von Betauung
Gewicht entsprechend EPTA-Procedure 01/2003	kg	2,6	2,6
	lbs	5,7	5,7
Schutzklasse		⊕/I	⊕/I

Montage

Betriebs- und Lagerumgebung

Das Netzgerät ist ausschließlich für den gewerblichen Betrieb in geschlossenen Räumen geeignet.

Sie können es fest montieren oder auf einer flachen, nicht brennbaren Arbeitsfläche aufstellen.

Beachten Sie für einen einwandfreien Betrieb die Angaben zu Betriebstemperatur und Luftfeuchtigkeit (siehe „Technische Daten“, Seite 7).

Anschluss des Schraubers (siehe Bild A)

► **Verwenden Sie ausschließlich Originalkabel! Prüfen Sie vor jeder Benutzung Gerät, Kabel und Stecker auf etwaige Beschädigungen.** Die Kabel dürfen nicht repariert, sondern müssen ausgetauscht werden.

Verbinden Sie immer erst das Elektrowerkzeug mit dem Netzgerät PUC-EXACT, bevor Sie das Netzgerät an das Stromnetz anschließen.

- Stecken Sie das Gerätekabel **7** in die Anschlussbuchse **1** des Netzgerätes PUC-EXACT. Achten Sie darauf, dass die Nut **8** in der Kupplung des Gerätekabels auf den Zapfen in der Anschlussbuchse passt. Schrauben Sie die Hülse **6** im Uhrzeigersinn auf die Anschlussbuchse.

8 | Deutsch

Trennung des Schraubers vom Netzgerät

- Schrauben Sie die Hülse **6** gegen den Uhrzeigersinn von der Anschlussbuchse **1** des Netzgerätes und ziehen Sie das Gerätekabel **7** aus der Anschlussbuchse.

Anschluss an die Energieversorgung (siehe Bild B)

- ▶ **Beachten Sie die Netzspannung!** Die Spannung der Stromquelle muss mit den Angaben auf dem Typenschild des Netzgerätes übereinstimmen.

Verwenden Sie zum Anschluss des Netzgeräts an die Energieversorgung nur für Ihre Stromquelle geeignete Netzkabel. Tauschen Sie das standardmäßig mitgelieferte Netzkabel für Schutzkontaktsteckdosen gegebenenfalls gegen ein für Ihre Stromquelle geeignetes Netzkabel aus.

Achten Sie bei **elektrischen Geradschraubern mit Hebelstart** darauf, dass Sie den Schrauber nicht auf den Hebel legen, bevor Sie das Netzgerät PUC-EXACT an das Stromnetz anschließen. So verhindern Sie eine unbeabsichtigte Inbetriebnahme des Schraubers.

Achten Sie bei **elektrischen Geradschraubern mit Schubstart** darauf, dass Sie keinen axialen Druck auf den Schrauber ausüben, wenn Sie das Netzgerät PUC-EXACT an das Stromnetz anschließen. So verhindern Sie eine unbeabsichtigte Inbetriebnahme des Schraubers.

- Stecken Sie zuerst den Anschlussstecker **9** des Netzkabels **5** in die Anschlussbuchse **10** des Netzgerätes PUC-EXACT. Nun können Sie den PUC-EXACT an die Energieversorgung anschließen, indem Sie den Netzstecker **11** in eine Steckdose mit Schutzkontakt stecken.

Verbinden Sie immer zuerst das Netzkabel mit dem Netzgerät PUC-EXACT, bevor Sie den Netzstecker **11** in die Steckdose stecken, sonst besteht die Gefahr eines elektrischen Schlages.

Trennung von der Energieversorgung

- Ziehen Sie zuerst den Netzstecker **11** aus der Steckdose. Ziehen Sie dann den Anschlussstecker **9** des Netzkabels aus der Anschlussbuchse **10** des Netzgerätes.

Trennen Sie immer zuerst die Verbindung zur Steckdose, um einen elektrischen Schlag zu vermeiden.

Betrieb**Inbetriebnahme****Ein-/Ausschalten des Netzgeräts PUC-EXACT (siehe Bild C)**

Sie müssen zuerst das Netzgerät PUC-EXACT in Betrieb nehmen, bevor Sie das Elektrowerkzeug C-EXACT einschalten können (siehe „Anschluss an die Energieversorgung“, Seite 8).

- Zum **Einschalten des Netzgeräts** drücken Sie den Ein-/Ausschalter **2** am Netzgerät in Position **1**. Die grün leuchtende LED-Anzeige **3** zeigt an, wenn das Netzgerät betriebsbereit ist. PUC-EXACT-1: Leuchtet die LED-Anzeige **4**, liegt eine Störung vor.

- Zum **Ausschalten des Netzgeräts** drücken Sie den Ein-/Ausschalter am Netzgerät **2** in Position **0**.

Ein-/Ausschalten des Elektrowerkzeugs**Elektrische Geradschrauber mit Hebelstart (siehe Bild D)**

- Zum **Einschalten** des Elektrowerkzeugs drücken Sie den Ein-/Ausschalter **2** bis zum Anschlag.

Das Elektrowerkzeug **schaltet sich automatisch aus**, sobald das eingestellte Drehmoment erreicht ist.

- ▶ **Bei vorzeitigem Loslassen des Ein-/Ausschalters 2 wird das voreingestellte Drehmoment nicht erreicht.**

Elektrische Geradschrauber mit Schubstart

- Zum **Einschalten** des Elektrowerkzeugs setzen Sie das Einsatzwerkzeug auf die Schraube auf und üben axial leichten Druck auf den Schrauber aus.

Das Elektrowerkzeug **schaltet sich automatisch aus**, sobald das eingestellte Drehmoment erreicht ist.

- ▶ **Bei vorzeitiger Entlastung des Schraubers, z. B. wenn das Einsatzwerkzeug des Schraubers von der Schraube rutscht, wird das voreingestellte Drehmoment nicht erreicht.**

Arbeitshinweise

Achten Sie beim Arbeiten darauf, dass das Netzgerät nicht unbeabsichtigt von der Arbeitsfläche gezogen wird. Befestigen Sie das Netzgerät entweder sicher an der Wand oder verlegen Sie die Anschlusskabel so, dass Sie nicht darüber stolpern können.

Überlastschutz (PUC-EXACT-1)

Bei Überlastung des Netzgerätes leuchtet die LED-Anzeige **4** auf und signalisiert eine Störung.

- Stellen Sie die Arbeit ein. Schalten Sie den Schrauber und das Netzgerät aus.
- Überprüfen Sie den Schrauber und das Gerätekabel. Tauschen Sie defekte Teile aus.
- Nehmen Sie anschließend das Netzgerät und den Schrauber wieder in Betrieb.

Leuchtet die LED-Anzeige **4** dann immer noch, ist das Netzgerät defekt. Lassen Sie es von einer autorisierten Kundendienststelle für Bosch-Elektrowerkzeuge reparieren.

Wartung und Service**Wartung und Reinigung**

- ▶ **Trennen Sie das Netzgerät PUC-EXACT vom Netz, bevor Sie Reinigungsarbeiten durchführen.** Dadurch vermeiden Sie die Gefahr eines elektrischen Schlages. Das Ausschalten des Netzgeräts ist nicht ausreichend.

Das Netzgerät ist wartungsfrei. Halten Sie Gerät und Lüftungsschlitze stets frei und sauber.

Reinigen Sie die Anschlussbuchsen, Kupplungen und Stecker des vom Stromnetz getrennten Netzgerätes regelmäßig mit einem trockenen, fusselfreien Tuch und entfernen Sie Staub- und Schmutzpartikel.

Sollte das Netzgerät trotz sorgfältiger Herstellungs- und Prüfverfahren einmal ausfallen, ist die Reparatur von einer autorisierten Kundendienststelle für Bosch-Elektrowerkzeuge ausführen zu lassen.

Geben Sie bei allen Rückfragen und Ersatzteilbestellungen bitte unbedingt die 10-stellige Sachnummer laut Typenschild des Netzgerätes an.

Wenn ein Ersatz der Anschlussleitung erforderlich ist, dann ist dies von Bosch oder einer autorisierten Kundendienststelle für Bosch-Elektrowerkzeuge auszuführen, um Sicherheitsgefährdungen zu vermeiden.

- ▶ **Lassen Sie Wartungs- und Reparaturarbeiten nur von qualifiziertem Fachpersonal durchführen.** Damit wird sichergestellt, dass die Sicherheit des Netzgerätes erhalten bleibt.

Eine autorisierte Bosch-Kundendienststelle führt diese Arbeiten schnell und zuverlässig aus.

- ▶ **Entsorgen Sie Schmier- und Reinigungsmittel umweltgerecht. Beachten Sie die gesetzlichen Vorschriften.**

Zubehör

Über das komplette Qualitätszubehörprogramm können Sie sich im Internet unter www.bosch-pt.com und www.boschproductiontools.com oder bei Ihrem Fachhändler informieren.

Kundendienst und Kundenberatung

Der Kundendienst beantwortet Ihre Fragen zu Reparatur und Wartung Ihres Produkts sowie zu Ersatzteilen. Explosionszeichnungen und Informationen zu Ersatzteilen finden Sie auch unter:

www.bosch-pt.com

Das Bosch-Kundenberater-Team hilft Ihnen gerne bei Fragen zu Kauf, Anwendung und Einstellung von Produkten und Zubehör.

Die Robert Bosch GmbH haftet für die vertragsgemäße Lieferung dieses Produkts im Rahmen der gesetzlichen/länderspezifischen Bestimmungen. Bei Beanstandungen an dem Produkt wenden Sie sich bitte an folgende Stelle:

Deutschland

Robert Bosch GmbH
Servicezentrum Elektrowerkzeuge
Zur Luhne 2
37589 Kalefeld – Willershausen
© Service: +49 (1805) 70 74 10*
Fax: +49 (1805) 70 74 11*
(*Festnetzpreis 14 ct/min, höchstens 42 ct/min aus Mobilfunknetzen)
E-Mail: Servicezentrum.Elektrowerkzeuge@de.bosch.com
Tel. Kundenberatung: +49 (1803) 33 57 99
(Festnetzpreis 9 ct/min, höchstens 42 ct/min aus Mobilfunknetzen)
Fax: +49 (711) 7 58 19 30
E-Mail: ProductionTools@de.bosch.com
www.boschproductiontools.com

Österreich/Schweiz

Fax: +49 (711) 7 58 24 36
www.boschproductiontools.com

Entsorgung

Netzgeräte, Zubehör und Verpackungen sollen einer umweltgerechten Wiederverwertung zugeführt werden.

Werfen Sie Netzgeräte nicht in den Hausmüll!

Nur für EU-Länder:



Gemäß der Europäischen Richtlinie 2002/96/EG über Elektro- und Elektronik-Altgeräte und ihrer Umsetzung in nationales Recht müssen nicht mehr gebrauchsfähige Elektrowerkzeuge getrennt gesammelt und einer umweltgerechten Wiederverwertung zugeführt werden.

Änderungen vorbehalten.

English

Safety Notes

General Power Tool Safety Warnings

⚠ WARNING Read all safety warnings and all instructions. Failure to follow the warnings and instructions may result in electric shock, fire and/or serious injury.

Save all warnings and instructions for future reference.

The term "power tool" in the warnings refers to your mains-operated (corded) power tool or battery-operated (cordless) power tool.

Work area safety

- ▶ **Keep work area clean and well lit.** Cluttered or dark areas invite accidents.
- ▶ **Do not operate power tools in explosive atmospheres, such as in the presence of flammable liquids, gases or dust.** Power tools create sparks which may ignite the dust or fumes.
- ▶ **Keep children and bystanders away while operating a power tool.** Distractions can cause you to lose control.

Electrical safety

- ▶ **Power tool plugs must match the outlet. Never modify the plug in any way. Do not use any adapter plugs with earthed (grounded) power tools.** Unmodified plugs and matching outlets will reduce risk of electric shock.
- ▶ **Avoid body contact with earthed or grounded surfaces, such as pipes, radiators, ranges and refrigerators.** There is an increased risk of electric shock if your body is earthed or grounded.
- ▶ **Do not expose power tools to rain or wet conditions.** Water entering a power tool will increase the risk of electric shock.

10 | English

- ▶ **Do not abuse the cord. Never use the cord for carrying, pulling or unplugging the power tool. Keep cord away from heat, oil, sharp edges and moving parts.** Damaged or entangled cords increase the risk of electric shock.
- ▶ **When operating a power tool outdoors, use an extension cord suitable for outdoor use.** Use of a cord suitable for outdoor use reduces the risk of electric shock.
- ▶ **If operating a power tool in a damp location is unavoidable, use a residual current device (RCD) protected supply.** Use of an RCD reduces the risk of electric shock.

Personal safety

- ▶ **Stay alert, watch what you are doing and use common sense when operating a power tool. Do not use a power tool while you are tired or under the influence of drugs, alcohol or medication.** A moment of inattention while operating power tools may result in serious personal injury.
- ▶ **Use personal protective equipment. Always wear eye protection.** Protective equipment such as dust mask, non-skid safety shoes, hard hat, or hearing protection used for appropriate conditions will reduce personal injuries.
- ▶ **Prevent unintentional starting. Ensure the switch is in the off-position before connecting to power source and/or battery pack, picking up or carrying the tool.** Carrying power tools with your finger on the switch or energising power tools that have the switch on invites accidents.
- ▶ **Remove any adjusting key or wrench before turning the power tool on.** A wrench or a key left attached to a rotating part of the power tool may result in personal injury.
- ▶ **Do not overreach. Keep proper footing and balance at all times.** This enables better control of the power tool in unexpected situations.
- ▶ **Dress properly. Do not wear loose clothing or jewellery. Keep your hair, clothing and gloves away from moving parts.** Loose clothes, jewellery or long hair can be caught in moving parts.
- ▶ **If devices are provided for the connection of dust extraction and collection facilities, ensure these are connected and properly used.** Use of dust collection can reduce dust-related hazards.

Power tool use and care

- ▶ **Do not force the power tool. Use the correct power tool for your application.** The correct power tool will do the job better and safer at the rate for which it was designed.
- ▶ **Do not use the power tool if the switch does not turn it on and off.** Any power tool that cannot be controlled with the switch is dangerous and must be repaired.
- ▶ **Disconnect the plug from the power source and/or the battery pack from the power tool before making any adjustments, changing accessories, or storing power tools.** Such preventive safety measures reduce the risk of starting the power tool accidentally.
- ▶ **Store idle power tools out of the reach of children and do not allow persons unfamiliar with the power tool or**

these instructions to operate the power tool. Power tools are dangerous in the hands of untrained users.

- ▶ **Maintain power tools. Check for misalignment or binding of moving parts, breakage of parts and any other condition that may affect the power tool's operation. If damaged, have the power tool repaired before use.** Many accidents are caused by poorly maintained power tools.
- ▶ **Keep cutting tools sharp and clean.** Properly maintained cutting tools with sharp cutting edges are less likely to bind and are easier to control.
- ▶ **Use the power tool, accessories and tool bits etc. in accordance with these instructions, taking into account the working conditions and the work to be performed.** Use of the power tool for operations different from those intended could result in a hazardous situation.

Service

- ▶ **Have your power tool serviced by a qualified repair person using only identical replacement parts.** This will ensure that the safety of the power tool is maintained.

Safety Warnings for Power Supply Units

- ▶ **The voltage and frequency of the power supply unit must correspond with the data on the type plate of the screwdriver.** The PUC-EXACT power supply unit is suitable exclusively for Bosch industrial straight screwdrivers of the C-EXACT series. Otherwise there is danger of fire and explosion.
- ▶ **Keep the power supply unit clean.** Contamination may result in danger of electric shock.
- ▶ **Before each use, check the power supply unit, cable and plug. If damage is detected, do not use the power supply unit. Never open the power supply unit yourself, and have repairs carried out only by a qualified repair person using only identical replacement parts.** Damaged power supply units, cables and plugs increase the risk of an electric shock.
- ▶ **Do not operate the power supply unit on easily inflammable surfaces (e. g. paper, textiles, etc.) or in inflammable environments.** The heating of the power supply unit during operation can pose a fire hazard.
- ▶ **Pay attention that the power supply unit is positioned securely on the working surface and cannot be pulled off accidentally.** A damaged power supply unit can cause an electric shock.
- ▶ **Read and strictly observe the safety warnings and working instructions in the operating instructions of the C-EXACT screwdrivers being used.**

Symbols

The following symbols could have a meaning for the use of the power supply unit. Please take note of the symbols and their meaning. The correct interpretation of the symbols will help you to use the power supply unit in a better and safer manner.

Symbol	Meaning	
V	Volt	Electric voltage
A	Ampere	Electric current
W	Watt	Power output
Hp	Horsepower	
Hz	Hertz	Frequency
—	Direct current	Type of current and voltage
DC	direct current	
~	Single-phase alternating current	Type of current and voltage
AC	alternating current	
⊕	Protection class I according to DIN: Protective earth (protective conductor)	In certain cases, products of protection class I must be connected to earth.
CE	CE Marking	With the CE Marking, Bosch confirms the conformity of the product with the appropriate guidelines of the European Community.
	CSA Certification Marks	Products with this certification mark were tested by the "Canadian Standards Association" and meet the applicable safety and performance standards in Canada and the USA.
	Warning indication	Informs the user of the correct product handling or warns against hazards.
	Mandatory signs	Provide information on correct handling, for example: Use product only in enclosed work sites, Read operating instructions and Do not discard unit into household waste.
		
		

Technical Data

Power supply unit		PUC-EXACT-1	PUC-EXACT-3
Article number		0 602 495 001	0 602 495 003
Number of connection sockets		1	3
Mains supply (alternating current)			
- Input voltage	V	100 - 240	100 - 240
- Input power	W	400	400
	Hp	0.54	0.54
- Input frequency	Hz	50/60	50/60

Product Description and Specifications



Read all safety warnings and all instructions. Failure to follow the warnings and instructions may result in electric shock, fire and/or serious injury.

While reading the operating instructions, unfold the fold-out page with the illustration of the power supply unit and leave it open.

Intended Use

The power supply unit is intended exclusively for the power supply of Bosch industrial straight screwdrivers of the C-EXACT series in enclosed locations.

Product Features

The numbering of the product features refers to the illustration of the power supply unit on the graphics pages.

- 1 Connection socket on power supply unit PUC-EXACT
- 2 On/Off switch
- 3 LED indicator, operational readiness
- 4 LED indicator, malfunction (overload) (PUC-EXACT-1)
- 5 Mains cable
- 6 Socket sleeve on tool cord
- 7 Tool cord for connecting to the power supply unit PUC-EXACT
- 8 Groove in the coupling of the tool cord 7
- 9 Connection plug of the power cord
- 10 Connection socket for power cord
- 11 Power plug
- 12 On/Off switch of the screwdriver (lever start)

The accessories illustrated or described are not included as standard delivery.

12 | English

Power supply unit		PUC-EXACT-1	PUC-EXACT-3
Output (direct current)	V		
– Output voltage		36	36
– Output current	A	11	6.7
Storage temperature	°C	–20 to +70	–20 to +70
	°F	–4 to +158	–4 to +158
Operating temperature	°C	–5 to +50	–5 to +50
	°F	+23 to +122	+23 to +122
Relative humidity		20 – 95, free of moisture con- densation	20 – 95, free of moisture con- densation
Weight according to EPTA-Procedure 01/2003	kg	2.6	2.6
	lbs	5.7	5.7
Protection class		⊕/I	⊕/I

Assembly

Operating and Storage Environment

The measuring tool is suitable exclusively for commercial operation in enclosed locations.

It can be firmly mounted or placed on a flat, non-flammable work surface.

For proper operation, please observe the information on operating temperature and humidity (see “Technical Data”, page 11).

Connecting the Screwdriver (see figure A)

- **Use only original cables! Before each use, check the power tool, cables and plugs for possible damage.** Cables may not be repaired, but must be exchanged.

Always connect the power tool to the PUC-EXACT power supply unit first, before connecting the power supply unit to the power supply.

- Insert tool cord **7** into connection socket **1** of the PUC-EXACT power supply unit. Pay attention that the groove **8** in the coupling of the tool cable fits onto the cog in the connection socket. Screw sleeve **6** clockwise onto the connection socket.

Disconnecting the Screwdriver from the Power Supply Unit

- Screw the socket sleeve **6** in anticlockwise direction from the connection socket **1** of the power supply unit, and pull the tool cord **7** from the connection socket.

Connection to the Power Supply (see figure B)

- **Observe the mains voltage!** The voltage of the power source must correspond with the data on the type plate of the power supply unit.

For connection of the power supply unit to the power supply, use only mains cables suitable for your power source. If required, exchange the supplied standard mains cable for socket outlets with the earthing contact against a mains cable suitable for your power source.

For **corded straight screwdrivers with lever start**, pay attention not to place the screwdriver down on the lever before

having connected the PUC-EXACT power supply unit to the power supply. This prevents accidental starting of the screwdriver.

For **corded straight screwdrivers with push start**, pay attention not to apply axial pressure to the screwdriver when connecting the PUC-EXACT power supply unit to the power supply. This prevents accidental starting of the screwdriver.

- Firstly, insert the connection plug **9** of the power cord **5** into the connection socket **10** of the PUC-EXACT power supply unit. The PUC-EXACT can now be connected to the power supply by inserting the power plug **11** into a grounding-type outlet.

Always connect the power cord with the PUC-EXACT power supply unit first before inserting the power plug **11** into the outlet, otherwise there is danger of an electric shock.

Disconnecting from the Power Supply

- Firstly, pull the power plug **11** from the socket outlet. Then pull the connection plug **9** of the power cord out of connection socket **10** of the power supply unit.

Always disconnect the connection to the socket outlet first, in order to prevent electric shock.

Operation

Starting Operation

Switching the PUC-EXACT Power Supply Unit On/Off (see figure C)

The PUC-EXACT power supply unit must be put into operation first before you can switch on the C-EXACT power tool (see “Anschluss an die Energieversorgung”, page 12).

- To **switch on the power supply unit**, press the On/Off switch **2** on the power supply unit to position **1**. The green lit LED indicator **3** indicates when the power supply unit is ready for operation.
PUC-EXACT-1: When LED indicator **4** lights up, a malfunction is given.
- To **switch off the power supply unit**, press the On/Off switch **2** on the power supply unit to position **0**.

Switching the Power Tool On/Off

Corded Straight Screwdrivers with Lever Start (see figure D)

– To **start** the machine press the on/off switch **2** to the stop. The machine **switches off automatically** as soon as the pre-set torque is reached.

▶ **When the on/off switch 2 is released prematurely, the preset torque is not reached.**

Corded Straight Screwdrivers with Push Start

– To **start** the machine, position the tool bit onto the screw and apply light axial pressure to the screwdriver.

The machine **switches off automatically** as soon as the pre-set torque is reached.

▶ **When the screwdriver is released too early, e.g., when the machine's tool bit slips off of the screw, the preset torque is not reached.**

Working Advice

While working, pay attention that the power supply unit is not accidentally pulled from the working surface. Either fasten the power supply unit securely to the wall or lay the connection cables/cords in such a manner that you cannot trip over them.

Overload Protection (PUC-EXACT-1)

In case of overload of the power supply unit, LED indicator **4** lights up and signals a malfunction.

- Stop working. Switch the screwdriver and the power supply unit off.
- Check the screwdriver and the power supply unit. Replace any defective components.
- Afterwards, start the operation of the power supply unit and the screwdriver again.

If LED indicator **4** still lights up, the power supply unit is defective. Have the power supply unit repaired through an authorized customer service agent for Bosch power tools.

Maintenance and Service

Maintenance and Cleaning

▶ **Disconnect the PUC-EXACT power supply unit from power before performing any cleaning.** This prevents the danger of an electric shock. Switching off the power supply unit is not sufficient.

The power supply unit is maintenance-free. Keep the device and the ventilation slots clean at all times.

Clean the connection sockets, couplings and plugs of the power supply unit, after it has been disconnected from the mains supply, using a dry, lint-free cloth and remove dust and dirt particles.

If the power supply unit should fail despite the care taken in manufacture and testing, repair should be carried out by an authorised customer services agent for Bosch power tools.

In all correspondence and spare parts orders, please always include the 10-digit number given on the nameplate of the power supply unit.

If the replacement of the supply cord is necessary, this has to be done by Bosch or an authorized Bosch service agent in order to avoid a safety hazard.

▶ **Have maintenance and repair work carried out only through qualified persons.** This will ensure that the safety of the power supply unit is maintained.

An authorized Bosch after-sales service agent will carry out this work quickly and reliably.

Observe all applicable environmental regulations when disposing of old grease and solvents.

Accessories

Information about the complete quality accessory program can be found on the Internet at

www.bosch-pt.com and

www.boschproductiontools.com or at your dealer.

After-sales Service and Customer Assistance

Our after-sales service responds to your questions concerning maintenance and repair of your product as well as spare parts. Exploded views and information on spare parts can also be found under:

www.bosch-pt.com

Our customer service representatives can answer your questions concerning possible applications and adjustment of products and accessories.

Robert Bosch GmbH is responsible for the delivery of this product in accordance with the sales contract within the framework of the legal/country-specific regulations. For claims with respect to the product, please contact the following location:

Fax: +49 (711) 7 58 24 36

www.boschproductiontools.com

Disposal

Power supply units, accessories and packaging should be sorted for environmental-friendly recycling.

Do not dispose of power supply units into household waste!

Only for EC countries:



According to the European Guideline 2002/96/EC for Waste Electrical and Electronic Equipment and its implementation into national right, power tools that are no longer usable must be collected separately and disposed of in an environmentally correct manner.

Subject to change without notice.

Français

Avertissements de sécurité

Avertissements de sécurité généraux pour l'outil

⚠ AVERTISSEMENT Lire tous les avertissements de sécurité et toutes les instructions. Ne pas suivre les avertissements et instructions peut donner lieu à un choc électrique, un incendie et/ou une blessure sérieuse.

Conservé tous les avertissements et toutes les instructions pour pouvoir s'y reporter ultérieurement.

Le terme « outil » dans les avertissements fait référence à votre outil électrique alimenté par le secteur (avec cordon d'alimentation) ou votre outil fonctionnant sur batterie (sans cordon d'alimentation).

Sécurité de la zone de travail

- ▶ **Conservé la zone de travail propre et bien éclairée.** Les zones en désordre ou sombres sont propices aux accidents.
- ▶ **Ne pas faire fonctionner les outils électriques en atmosphère explosive, par exemple en présence de liquides inflammables, de gaz ou de poussières.** Les outils électriques produisent des étincelles qui peuvent enflammer les poussières ou les fumées.
- ▶ **Maintenir les enfants et les personnes présentes à l'écart pendant l'utilisation de l'outil.** Les distractions peuvent vous faire perdre le contrôle de l'outil.

Sécurité électrique

- ▶ **Il faut que les fiches de l'outil électrique soient adaptées au socle. Ne jamais modifier la fiche de quelque façon que ce soit. Ne pas utiliser d'adaptateurs avec des outils à branchement de terre.** Des fiches non modifiées et des socles adaptés réduiront le risque de choc électrique.
- ▶ **Éviter tout contact du corps avec des surfaces reliées à la terre telles que les tuyaux, les radiateurs, les cuisinières et les réfrigérateurs.** Il existe un risque accru de choc électrique si votre corps est relié à la terre.
- ▶ **Ne pas exposer les outils à la pluie ou à des conditions humides.** La pénétration d'eau à l'intérieur d'un outil augmentera le risque de choc électrique.
- ▶ **Ne pas maltraiter le cordon. Ne jamais utiliser le cordon pour porter, tirer ou débrancher l'outil. Maintenir le cordon à l'écart de la chaleur, du lubrifiant, des arêtes ou des parties en mouvement.** Les cordons endommagés ou emmêlés augmentent le risque de choc électrique.
- ▶ **Lorsqu'on utilise un outil à l'extérieur, utiliser un prolongateur adapté à l'utilisation extérieure.** L'utilisation d'un cordon adapté à l'utilisation extérieure réduit le risque de choc électrique.
- ▶ **Si l'usage d'un outil dans un emplacement humide est inévitable, utiliser une alimentation protégée par un**

dispositif à courant différentiel résiduel (RCD). L'usage d'un RCD réduit le risque de choc électrique.

Sécurité des personnes

- ▶ **Rester vigilant, regarder ce que vous êtes en train de faire et faire preuve de bon sens dans l'utilisation de l'outil. Ne pas utiliser un outil lorsque vous êtes fatigué ou sous l'emprise de drogues, d'alcool ou de médicaments.** Un moment d'inattention en cours d'utilisation d'un outil peut entraîner des blessures graves des personnes.
- ▶ **Utiliser un équipement de sécurité. Toujours porter une protection pour les yeux.** Les équipements de sécurité tels que les masques contre les poussières, les chaussures de sécurité antidérapantes, les casques ou les protections acoustiques utilisés pour les conditions appropriées réduiront les blessures des personnes.
- ▶ **Éviter tout démarrage intempestif. S'assurer que l'interrupteur est en position arrêt avant de brancher l'outil au secteur et/ou au bloc de batteries, de le ramasser ou de le porter.** Porter les outils en ayant le doigt sur l'interrupteur ou brancher des outils dont l'interrupteur est en position marche est source d'accidents.
- ▶ **Retirer toute clé de réglage avant de mettre l'outil en marche.** Une clé laissée fixée sur une partie tournante de l'outil peut donner lieu à des blessures de personnes.
- ▶ **Ne pas se précipiter. Garder une position et un équilibre adaptés à tout moment.** Cela permet un meilleur contrôle de l'outil dans des situations inattendues.
- ▶ **S'habiller de manière adaptée. Ne pas porter de vêtements amples ou de bijoux. Garder les cheveux, les vêtements et les gants à distance des parties en mouvement.** Des vêtements amples, des bijoux ou les cheveux longs peuvent être pris dans des parties en mouvement.
- ▶ **Si des dispositifs sont fournis pour le raccordement d'équipements pour l'extraction et la récupération des poussières, s'assurer qu'ils sont connectés et correctement utilisés.** Utiliser des collecteurs de poussière peut réduire les risques dus aux poussières.

Utilisation et entretien de l'outil

- ▶ **Ne pas forcer l'outil. Utiliser l'outil adapté à votre application.** L'outil adapté réalisera mieux le travail et de manière plus sûre au régime pour lequel il a été construit.
- ▶ **Ne pas utiliser l'outil si l'interrupteur ne permet pas de passer de l'état de marche à arrêt et vice versa.** Tout outil qui ne peut pas être commandé par l'interrupteur est dangereux et il faut le faire réparer.
- ▶ **Débrancher la fiche de la source d'alimentation en courant et/ou le bloc de batteries de l'outil avant tout réglage, changement d'accessoires ou avant de ranger l'outil.** De telles mesures de sécurité préventives réduisent le risque de démarrage accidentel de l'outil.
- ▶ **Conservé les outils à l'arrêt hors de la portée des enfants et ne pas permettre à des personnes ne connaissant pas l'outil ou les présentes instructions de le faire fonctionner.** Les outils sont dangereux entre les mains d'utilisateurs novices.

- **Observer la maintenance de l'outil. Vérifier qu'il n'y a pas de mauvais alignement ou de blocage des parties mobiles, des pièces cassées ou toute autre condition pouvant affecter le fonctionnement de l'outil. En cas de dommages, faire réparer l'outil avant de l'utiliser.** De nombreux accidents sont dus à des outils mal entretenus.
- **Garder affûtés et propres les outils permettant de couper.** Des outils destinés à couper correctement entretenus avec des pièces coupantes tranchantes sont moins susceptibles de bloquer et sont plus faciles à contrôler.
- **Utiliser l'outil, les accessoires et les lames etc., conformément à ces instructions, en tenant compte des conditions de travail et du travail à réaliser.** L'utilisation de l'outil pour des opérations différentes de celles prévues pourrait donner lieu à des situations dangereuses.

Maintenance et entretien

- **Faire entretenir l'outil par un réparateur qualifié utilisant uniquement des pièces de rechange identiques.** Cela assurera que la sécurité de l'outil est maintenue.

Avertissements de sécurité pour blocs d'alimentation

- **Tension et fréquence du bloc d'alimentation doivent correspondre aux indications figurant sur la plaque signalétique de la visseuse.** Le bloc d'alimentation PUC-EXACT n'est approprié que pour les visseuses droites industrielles Bosch de la série C-EXACT. Sinon, il y a risque d'incendie et d'explosion.
- **Maintenir le bloc d'alimentation propre.** Un encrassement signifie risque de choc électrique.
- **Avant toute utilisation, contrôler le bloc d'alimentation, la fiche et le câble. Ne pas utiliser le bloc d'alimentation si des défauts sont constatés. Ne pas ouvrir le bloc d'alimentation soi-même et ne le faire réparer que par une personne qualifiée et seulement avec des pièces de rechange d'origine.** Un bloc d'alimentation, un câble et/ou une fiche endommagés augmentent le risque d'un choc électrique.
- **Ne pas utiliser le bloc d'alimentation sur un support facilement inflammable (tel que papier, textiles etc.) ou dans un environnement inflammable.** L'échauffement du bloc d'alimentation lorsqu'il est mis en fonctionnement, augmente le risque d'incendie.
- **Veiller à ce que le bloc d'alimentation soit bien installé sur la surface de travail et ne puisse pas tomber par mégarde.** Un bloc d'alimentation endommagé peut entraîner un choc électrique.
- **Lire et respecter scrupuleusement les indications de sécurité et de travail se trouvant dans les instructions d'utilisation de vos visseuses C-EXACT.**

Symboles

Les symboles suivants peuvent être importants pour l'utilisation du bloc d'alimentation. Veuillez mémoriser ces symboles et leurs significations. L'interprétation correcte des symboles vous permettra de mieux utiliser votre bloc d'alimentation en toute sécurité.

Symbole	Signification	
V	Volt	Tension électrique
A	Ampère	Intensité de courant électrique
W	Watt	Puissance
Hp	Horsepower	
Hz	Hertz	Fréquence
—	Courant continu	Type ou caractéristique du courant
DC	direct current	
~	Courant alternatif monophasé	Type ou caractéristique du courant
AC	alternating current	
⊕	Classe de protection I conf. à DIN : Terre protectrice (conducteur de protection)	Les produits de la classe de protection I doivent être mis à la terre dans certains cas.
CE	Marquage CE	Avec le marquage CE, Bosch confirme que le produit est conforme aux réglementations correspondantes de la Communauté Européenne.
CSA	Timbre de contrôle CSA	Les produits munis de ce timbre ont été contrôlés par la « Canadian Standards Association » et répondent aux standards de sécurité et de performance en vigueur au Canada et aux Etats-Unis.
⚠	Avertissement	Renseigne l'utilisateur sur l'utilisation correcte du produit ou met en garde contre un danger.
🏠	Signal d'obligation	Renseigne sur l'utilisation correcte du produit, par ex. n'utiliser le produit que dans des locaux fermés, lire les instructions d'utilisation et ne pas jeter l'appareil avec les ordures ménagères.
♻️		

Description et performances du produit



Il est impératif de lire toutes les consignes de sécurité et toutes les instructions. Le non-respect des avertissements et instructions indiqués ci-après peut conduire à une électrocution, un incendie et/ou de graves blessures.

Dépliez le volet sur lequel le bloc d'alimentation est représenté de manière graphique. Laissez le volet déplié pendant la lecture de la présente notice d'utilisation.

Utilisation conforme

Le bloc d'alimentation n'est destiné que pour une alimentation en courant de visseuses droites industrielles Bosch de la série C-EXACT dans des locaux fermés.

Éléments de l'appareil

La numérotation des éléments se réfère à la représentation du bloc d'alimentation sur les pages graphiques.

- 1 Prise de raccordement du bloc d'alimentation PUC-EXACT
- 2 Interrupteur Marche/Arrêt
- 3 LED état de fonctionnement
- 4 LED perturbation (surcharge) (PUC-EXACT-1)
- 5 Câble de secteur
- 6 Douille au câble d'appareil
- 7 Câble de l'appareil pour le raccordement au bloc d'alimentation PUC-EXACT
- 8 Rainure dans le dispositif de couplage du câble de l'appareil 7
- 9 Fiche de raccordement du câble de secteur
- 10 Prise de raccordement du câble de secteur
- 11 Fiche de secteur
- 12 Interrupteur Marche/Arrêt de la visseuse (démarrage par levier)

Les accessoires décrits ou illustrés ne sont pas tous compris dans la fourniture d'origine.

Caractéristiques techniques

Bloc d'alimentation		PUC-EXACT-1	PUC-EXACT-3
N° d'article		0 602 495 001	0 602 495 003
Nombre de prises de raccordement		1	3
Branchement au secteur (courant alternatif)			
- Tension d'entrée	V	100 - 240	100 - 240
- Puissance d'entrée	W	400	400
	Hp	0,54	0,54
- Fréquence d'entrée	Hz	50/60	50/60
Sortie (courant continu)			
- Tension de sortie	V	36	36
- Courant de sortie	A	11	6,7
Température de stockage			
	°C	-20 à +70	-20 à +70
	°F	-4 à +158	-4 à +158
Température de fonctionnement			
	°C	-5 à +50	-5 à +50
	°F	+23 à +122	+23 à +122
Humidité relative de l'air		%	20 - 95 sans rosée
Poids suivant EPTA-Procédure 01/2003		kg	2,6
	lbs	5,7	5,7
Classe de protection		⊕/I	⊕/I

Montage

Fonctionnement et stockage

Le bloc d'alimentation est exclusivement conçu comme outillage professionnelle pour une utilisation dans des locaux fermés.

Vous pouvez monter durablement l'appareil ou l'installer sur une surface plane non inflammable.

Pour un fonctionnement impeccable, respectez les indications concernant la température de service et l'humidité d'air (voir « Caractéristiques techniques », page 16).

Raccordement de la visseuse (voir figure A)

► **N'utilisez que des câbles d'origine ! Avant chaque utilisation, assurez-vous que l'appareil, les câbles et les fiches ne soient pas endommagés.** Ne réparez jamais les câbles, vous devez les échanger.

Reliez toujours d'abord l'outil électroportatif au bloc d'alimentation PUC-EXACT, avant de connecter le bloc d'alimentation au réseau électrique.

- Introduisez le câble d'appareil 7 dans la prise de raccordement 1 du bloc d'alimentation PUC-EXACT. Veillez à ce que la rainure 8 se trouvant dans le couplage du câble d'appa-

reil corresponde à l'ergot se trouvant dans la prise de raccordement. Vissez la douille **6** dans le sens des aiguilles d'une montre sur la prise de raccordement.

Séparation de la visseuse du bloc d'alimentation

- Dévissez la douille **6** dans le sens inverse des aiguilles d'une montre de la prise de raccordement **1** du bloc d'alimentation et retirez le câble d'appareil **7** de la prise de raccordement.

Raccordement au système d'alimentation en énergie (voir figure B)

- ▶ **Tenez compte de la tension du réseau !** La tension de la source d'alimentation doit correspondre aux indications se trouvant sur la plaque signalétique du bloc d'alimentation.

N'utilisez que des câbles de secteur appropriés pour votre source de courant pour raccorder le bloc d'alimentation à l'alimentation en énergie. Le cas échéant, remplacez le câble de secteur pour prises de courant de sécurité compris dans la fourniture standard par un câble de secteur approprié pour votre source de courant.

Veillez pour les **visseuses droites électriques avec démarrage par levier** à ne pas déposer la visseuse sur le levier avant de connecter le bloc d'alimentation PUC-EXACT au réseau électrique. Ceci permet d'éviter une mise en service involontaire de la visseuse.

Veillez pour les **visseuses droites électriques avec démarrage par poussée** à ne pas exercer de pression axiale sur la visseuse lorsque vous connectez le bloc d'alimentation PUC-EXACT au réseau électrique. Ceci permet d'éviter une mise en service involontaire de la visseuse.

- Enfoncez d'abord la fiche de raccordement **9** du câble de secteur **5** dans la prise de raccordement **10** du bloc d'alimentation PUC-EXACT. Il est alors possible de connecter le PUC-EXACT à l'alimentation en énergie en enfonçant la fiche de secteur **11** dans une prise de courant avec mise à terre.

Raccordez toujours d'abord le câble de secteur au bloc d'alimentation PUC-EXACT avant d'enfoncer la fiche de secteur **11** dans la prise de courant, sinon il y a risque de choc électrique.

Séparation de l'alimentation en énergie

- Retirez d'abord la fiche **11** de la prise de courant. Retirez ensuite la fiche de raccordement **9** du câble de secteur de la prise de raccordement **10** du bloc d'alimentation.

Séparez toujours la connexion vers la prise de courant d'abord pour éviter un choc électrique.

Mise en marche

Mise en service

Mise en marche/Arrêt du bloc d'alimentation PUC-EXACT (voir figure C)

Vous devez d'abord mettre en marche le bloc d'alimentation PUC-EXACT avant de pouvoir mettre en marche l'outil électroportatif C-EXACT (voir « Raccordement au système d'alimentation en énergie », page 17).

- Pour **mettre en marche le bloc d'alimentation**, poussez l'interrupteur Marche/Arrêt **2** du bloc d'alimentation en position **1**.

La LED verte **3** indique que le bloc d'alimentation est prêt à être mis en service.

PUC-EXACT-1 : La LED **4** allumée indique une perturbation.

- Pour **arrêter le bloc d'alimentation**, poussez l'interrupteur Marche/Arrêt du bloc d'alimentation **2** en position **0**.

Mise en marche/Arrêt de l'outil électroportatif

Visseuses droites électriques avec démarrage par levier (voir figure D)

- Pour la **mise en marche** de l'outil électroportatif, appuyez sur l'interrupteur Marche/Arrêt **2**.

L'outil électroportatif **s'arrête automatiquement**, dès que le couple réglé est atteint.

- ▶ **Si l'interrupteur Marche/Arrêt 2 est relâché trop tôt, le couple présélectionné n'est pas atteint.**

Visseuses droites électriques avec démarrage par poussée

- Pour **mettre en marche** l'outil électroportatif, poser l'outil de travail sur la vis et exercer une légère pression axiale sur la visseuse.

L'outil électroportatif **s'arrête automatiquement**, dès que le couple réglé est atteint.

- ▶ **Dans le cas d'une décharge prématurée de la visseuse, par ex. lorsque l'outil électroportatif de la visseuse glisse de la vis, le couple présélectionné n'est pas atteint.**

Instructions d'utilisation

Lors du travail, veillez à ce que le bloc d'alimentation ne glisse pas par mégarde de la surface de travail. Attachez le bloc d'alimentation solidement au mur ou placez les câbles de raccordement de sorte à ne pas pouvoir se prendre les pieds dedans.

Protection contre la surcharge (PUC-EXACT-1)

En cas de surcharge du bloc d'alimentation, la LED **4** s'allume et indique une perturbation.

- Arrêtez le travail. Arrêtez la visseuse et le bloc d'alimentation.
- Contrôlez la visseuse et le câble de l'appareil. Remplacez les parties défectueuses.
- Ensuite, remettez en marche le bloc d'alimentation et la visseuse.

Si la LED **4** reste allumée, c'est que le bloc d'alimentation est défectueux. Faites-le réparer par une station de Service Après-Vente agréée pour outillage Bosch.

Entretien et Service Après-Vente

Nettoyage et entretien

- ▶ **Débranchez le bloc d'alimentation PUC-EXACT du secteur avant d'effectuer des travaux de nettoyage.** Cela évite le risque de choc électrique. Il ne suffit pas d'arrêter simplement le bloc d'alimentation.

18 | Español

Le bloc d'alimentation ne nécessite aucun entretien. Tenez l'appareil et les ouïes de ventilation toujours dégagés et propres.

Après avoir débranché le bloc d'alimentation du réseau électrique, nettoyez régulièrement les prises de raccordement, les raccords ainsi que les fiches à l'aide d'un chiffon sec non pelucheux et enlevez les particules de poussière et d'encrassement.

Si, malgré tous les soins apportés à la fabrication et au contrôle du bloc d'alimentation, celui-ci devait avoir un défaut, la réparation ne doit être confiée qu'à une station de Service Après-Vente agréée pour outillage Bosch.

Pour toute demande de renseignement ou commande de pièces de rechange, précisez-nous impérativement le numéro d'article à dix chiffres du bloc d'alimentation indiqué sur la plaque signalétique.

Dans le cas où un remplacement de la fiche de raccordement s'avère nécessaire, ceci ne doit être effectué que par Bosch ou une station de Service Après-Vente agréée pour outillage Bosch afin d'éviter des dangers de sécurité.

► **Ne faites effectuer les travaux de réparation et d'entretien que par du personnel qualifié.** Ceci permet d'assurer la sécurité du bloc d'alimentation.

Un atelier de Service Après-Vente Bosch autorisé effectuera ce travail rapidement et de façon fiable.

Éliminer les produits de graissage et de nettoyage en respectant les directives concernant la protection de l'environnement. Respecter les règlements en vigueur.

Accessoires

Vous pouvez vous informer sur le programme complet d'accessoires de qualité sous www.bosch-pt.com et www.boschproductiontools.com ou auprès de votre revendeur spécialisé.

Service Après-Vente et Assistance Des Clients

Notre Service Après-Vente répond à vos questions concernant la réparation et l'entretien de votre produit et les pièces de rechange. Vous trouverez des vues éclatées ainsi que des informations concernant les pièces de rechange également sous :

www.bosch-pt.com

Les conseillers techniques Bosch sont à votre disposition pour répondre à vos questions concernant l'achat, l'utilisation et le réglage de vos produits et de leurs accessoires.

Robert Bosch GmbH garantit la livraison conformément au contrat de ce produit dans le cadre des législations/règlements locaux en vigueur. En cas de réclamations, veuillez s'adresser à :

Fax : +49 (711) 7 58 24 36

www.boschproductiontools.com

Élimination des déchets

Les blocs d'alimentation, ainsi que leurs accessoires et emballages, doivent pouvoir suivre chacun une voie de recyclage appropriée.

Ne jetez pas les blocs d'alimentation avec les ordures ménagères !

Seulement pour les pays de l'Union Européenne :

Conformément à la directive européenne 2002/96/CE relative aux déchets d'équipements électriques et électroniques et sa mise en vigueur conformément aux législations nationales, les outils électroportatifs dont on ne peut plus se servir doivent être isolés et suivre une voie de recyclage appropriée.

Sous réserve de modifications.

Español**Instrucciones de seguridad****Advertencias de peligro generales para herramientas eléctricas**

⚠ ADVERTENCIA Lea íntegramente estas advertencias de peligro e instrucciones. En caso de no atenderse a las advertencias de peligro e instrucciones siguientes, ello puede ocasionar una descarga eléctrica, un incendio y/o lesión grave.

Guardar todas las advertencias de peligro e instrucciones para futuras consultas.

El término herramienta eléctrica empleado en las siguientes advertencias de peligro se refiere a herramientas eléctricas de conexión a la red (con cable de red) y a herramientas eléctricas accionadas por acumulador (o sea, sin cable de red).

Seguridad del puesto de trabajo

► **Mantenga limpio y bien iluminado su puesto de trabajo.** El desorden o una iluminación deficiente en las áreas de trabajo pueden provocar accidentes.

► **No utilice la herramienta eléctrica en un entorno con peligro de explosión, en el que se encuentren combustibles líquidos, gases o material en polvo.** Las herramientas eléctricas producen chispas que pueden llegar a inflamar los materiales en polvo o vapores.

► **Mantenga alejados a los niños y otras personas de su puesto de trabajo al emplear la herramienta eléctrica.** Una distracción le puede hacer perder el control sobre la herramienta eléctrica.

Seguridad eléctrica

► **El enchufe de la herramienta eléctrica debe corresponder a la toma de corriente utilizada. No es admisible modificar el enchufe en forma alguna. No emplear adaptadores en herramientas eléctricas dotadas con una toma de tierra.** Los enchufes sin modificar adecuados a las respectivas tomas de corriente reducen el riesgo de una descarga eléctrica.

► **Evite que su cuerpo toque partes conectadas a tierra como tuberías, radiadores, cocinas y refrigeradores.** El

riesgo a quedar expuesto a una sacudida eléctrica es mayor si su cuerpo tiene contacto con tierra.

- ▶ **No exponga la herramienta eléctrica a la lluvia y evite que penetren líquidos en su interior.** Existe el peligro de recibir una descarga eléctrica si penetran ciertos líquidos en la herramienta eléctrica.
- ▶ **No utilice el cable de red para transportar o colgar la herramienta eléctrica, ni tire de él para sacar el enchufe de la toma de corriente. Mantenga el cable de red alejado del calor, aceite, esquinas cortantes o piezas móviles.** Los cables de red dañados o enredados pueden provocar una descarga eléctrica.
- ▶ **Al trabajar con la herramienta eléctrica a la intemperie utilice solamente cables de prolongación apropiados para su uso en exteriores.** La utilización de un cable de prolongación adecuado para su uso en exteriores reduce el riesgo de una descarga eléctrica.
- ▶ **Si fuese imprescindible utilizar la herramienta eléctrica en un entorno húmedo, es necesario conectarla a través de un fusible diferencial.** La aplicación de un fusible diferencial reduce el riesgo a exponerse a una descarga eléctrica.

Seguridad de personas

- ▶ **Esté atento a lo que hace y emplee la herramienta eléctrica con prudencia. No utilice la herramienta eléctrica si estuviese cansado, ni tampoco después de haber consumido alcohol, drogas o medicamentos.** El no estar atento durante el uso de la herramienta eléctrica puede provocarle serias lesiones.
- ▶ **Utilice un equipo de protección personal y en todo caso unas gafas de protección.** El riesgo a lesionarse se reduce considerablemente si, dependiendo del tipo y la aplicación de la herramienta eléctrica empleada, se utiliza un equipo de protección adecuado como una mascarilla antipolvo, zapatos de seguridad con suela antideslizante, casco, o protectores auditivos.
- ▶ **Evite una puesta en marcha fortuita. Asegurarse de que la herramienta eléctrica esté desconectada antes de conectarla a la toma de corriente y/o al montar el acumulador, al recogerla, y al transportarla.** Si transporta la herramienta eléctrica sujetándola por el interruptor de conexión/desconexión, o si alimenta la herramienta eléctrica estando ésta conectada, ello puede dar lugar a un accidente.
- ▶ **Retire las herramientas de ajuste o llaves fijas antes de conectar la herramienta eléctrica.** Una herramienta de ajuste o llave fija colocada en una pieza rotante puede producir lesiones al poner a funcionar la herramienta eléctrica.
- ▶ **Evite posturas arriesgadas. Trabaje sobre una base firme y mantenga el equilibrio en todo momento.** Ello le permitirá controlar mejor la herramienta eléctrica en caso de presentarse una situación inesperada.
- ▶ **Lleve puesta una vestimenta de trabajo adecuada. No utilice vestimenta amplia ni joyas. Mantenga su pelo, vestimenta y guantes alejados de las piezas móviles.** La

vestimenta suelta, el pelo largo y las joyas se pueden enganchar con las piezas en movimiento.

- ▶ **Siempre que sea posible utilizar unos equipos de aspiración o captación de polvo, asegúrese que éstos estén montados y que sean utilizados correctamente.** El empleo de estos equipos reduce los riesgos derivados del polvo.

Uso y trato cuidadoso de herramientas eléctricas

- ▶ **No sobrecargue la herramienta eléctrica. Use la herramienta eléctrica prevista para el trabajo a realizar.** Con la herramienta adecuada podrá trabajar mejor y más seguro dentro del margen de potencia indicado.
- ▶ **No utilice herramientas eléctricas con un interruptor defectuoso.** Las herramientas eléctricas que no se pueden conectar o desconectar son peligrosas y deben hacerse reparar.
- ▶ **Saque el enchufe de la red y/o desmonte el acumulador antes de realizar un ajuste en la herramienta eléctrica, cambiar de accesorio o al guardar la herramienta eléctrica.** Esta medida preventiva reduce el riesgo a conectar accidentalmente la herramienta eléctrica.
- ▶ **Guarde las herramientas eléctricas fuera del alcance de los niños. No permita la utilización de la herramienta eléctrica a aquellas personas que no estén familiarizadas con su uso o que no hayan leído estas instrucciones.** Las herramientas eléctricas utilizadas por personas inexpertas son peligrosas.
- ▶ **Cuide la herramienta eléctrica con esmero. Controle si funcionan correctamente, sin atascarse, las partes móviles de la herramienta eléctrica, y si existen partes rotas o deterioradas que pudieran afectar al funcionamiento de la herramienta eléctrica. Haga reparar estas piezas defectuosas antes de volver a utilizar la herramienta eléctrica.** Muchos de los accidentes se deben a herramientas eléctricas con un mantenimiento deficiente.
- ▶ **Mantenga los útiles limpios y afilados.** Los útiles mantenidos correctamente se dejan guiar y controlar mejor.
- ▶ **Utilice la herramienta eléctrica, accesorios, útiles, etc. de acuerdo a estas instrucciones, considerando en ello las condiciones de trabajo y la tarea a realizar.** El uso de herramientas eléctricas para trabajos diferentes de aquellos para los que han sido concebidas puede resultar peligroso.

Servicio

- ▶ **Únicamente haga reparar su herramienta eléctrica por un profesional, empleando exclusivamente piezas de repuesto originales.** Solamente así se mantiene la seguridad de la herramienta eléctrica.

Instrucciones de seguridad para fuentes de alimentación

- ▶ **La tensión y frecuencia de la fuente de alimentación deberá coincidir con las indicaciones en la placa de características de la atornilladora.** La fuente de alimentación PUC-EXACT es apropiada exclusivamente para atornilladoras industriales rectas Bosch de la serie C-EXACT. En caso

20 | Español

de no atenerse a ello podría originarse un incendio o explosión.

- ▶ **Mantenga limpia la fuente de alimentación.** La suciedad es susceptible de provocar una descarga eléctrica.
- ▶ **Antes de cada uso compruebe el estado de la fuente de alimentación, del cable y del enchufe. No utilice la fuente de alimentación si detecta algún daño. No abra la fuente de alimentación por su propia cuenta, y solamente déjela reparar por un profesional, empleando para ello piezas de recambio originales.** Una fuente de alimentación, cable, o enchufe dañado comporta un mayor riesgo de electrocución.
- ▶ **No deje funcionar la fuente de alimentación sobre una base fácilmente combustible (p. ej. papel, tela, etc.) ni en un entorno inflamable.** El calentamiento que experimenta la fuente de alimentación durante el funcionamiento puede provocar un incendio.
- ▶ **Al trabajar con la fuente de alimentación cuide que ésta esté firmemente colocada sobre la base de trabajo y que no pueda caerse accidentalmente.** Una fuente de alimentación defectuosa puede comportar una electrocución.
- ▶ **Lea y atégase estrictamente a las instrucciones de seguridad y de operación que figuran en las instrucciones de uso de las atornilladoras empleadas C-EXACT.**

Símbolos

Los símbolos mostrados a continuación pueden ser de importancia en el uso de la fuente de alimentación. Es importante que retenga en su memoria estos símbolos y su significado. La interpretación correcta de estos símbolos le ayudará a manejar mejor, y de forma más segura, la fuente de alimentación.

Simbología	Significado	
V	Voltio	Tensión eléctrica
A	Amperios	Intensidad de corriente eléctrica
W	Watt	Potencia
Hp	Horsepower	
Hz	Hertz	Frecuencia
—	Corriente continua	Tipo o una característica de corriente
DC	direct current	
~	Corriente alterna monofásica	Tipo o una característica de corriente
AC	alternating current	
⊕	Grado de protección I seg. DIN: toma de tierra (conductor de protección)	Los productos con grado de protección I deberán conectarse a tierra en ciertos casos.

Simbología Significado

	Indicativo CE	El indicativo CE empleado por Bosch atestigua la conformidad del producto con las respectivas directivas de la Comunidad Europea.
	Marca de control CSA	Los productos identificados con esta marca de control han sido controlados por la "Canadian Standards Association" y han superado los estándares de seguridad y rendimiento vigentes en el Canadá y EE.UU.
	Advertencia de peligro	Informa al usuario sobre el correcto manejo del producto o advierte sobre posibles peligros.
	Señal preceptiva	Informaciones para la aplicación correcta, p. ej., solamente emplear los productos en recintos cerrados, leer las instrucciones de manejo, y no arrojar el aparato a la basura.
		
		

Descripción y prestaciones del producto



Lea íntegramente estas advertencias de peligro e instrucciones. En caso de no atenerse a las advertencias de peligro e instrucciones siguientes, ello puede ocasionar una descarga eléctrica, un incendio y/o lesión grave.

Despliegue y mantenga abierta la solapa con la imagen de la fuente de alimentación mientras lee las instrucciones de servicio.

Utilización reglamentaria

La fuente de alimentación es apropiada exclusivamente para alimentar atornilladoras industriales rectas Bosch de la serie C-EXACT en recintos cerrados.

Componentes principales

La numeración de los componentes está referida a la imagen de la fuente de alimentación en las páginas ilustradas.

- 1 Conector hembra del alimentador de red PUC-EXACT
- 2 Interruptor de conexión/desconexión
- 3 LED indicador de disponibilidad de servicio
- 4 Testigo LED de fallo (sobrecarga) (PUC-EXACT-1)
- 5 Cable de red
- 6 Casquillo del conector

- 7 Cable del aparato para conexión al alimentador de red PUC-EXACT
- 8 Muesca en el conector del aparato 7
- 9 Conector macho del cable de red
- 10 Conector hembra para el cable de red

- 11 Enchufe de red
- 12 Conexión/desconexión de la atornilladora (arranque por palanca)

Los accesorios descritos e ilustrados no corresponden al material que se adjunta de serie.

Datos técnicos

Fuente de alimentación		PUC-EXACT-1	PUC-EXACT-3
Nº de artículo		0 602 495 001	0 602 495 003
Nº de conectores hembra		1	3
Conexión de red (alterna)			
– Tensión de entrada	V	100 – 240	100 – 240
– Potencia de entrada	W	400	400
	Hp	0,54	0,54
– Frecuencia de entrada	Hz	50/60	50/60
Salida (corriente continua)	V		
– Tensión de salida		36	36
– Corriente de salida	A	11	6,7
Temperatura de almacenamiento	°C	– 20 a +70	– 20 a +70
	°F	– 4 a +158	– 4 a +158
Temperatura de operación	°C	– 5 a +50	– 5 a +50
	°F	+23 a +122	+23 a +122
Humedad relativa	%	20 – 95, sin alcanzar el punto de rocío	20 – 95, sin alcanzar el punto de rocío
Peso según EPTA-Procedure 01/2003	kg	2,6	2,6
	l	5,7	5,7
Clase de protección		⊕/I	⊕/I

Montaje

Entorno de funcionamiento y almacenaje

La fuente de alimentación es apta para ser utilizada exclusivamente en el ámbito profesional en recintos cerrados. Puede montarse de forma estacionaria o colocarse sobre una base plana no combustible.

Para que el funcionamiento sea correcto, deberán observarse los rangos de operación para la temperatura y humedad del aire (ver "Datos técnicos", página 21).

Conexión de la atornilladora (ver figura A)

► **¡Utilice exclusivamente cables originales! Antes de cada uso inspeccione el aparato, los cables y conectores en cuanto a posibles deterioros.** Los cables dañados no deberán repararse, sino que deberán reemplazarse.

Siempre conecte primero la herramienta eléctrica al alimentador de red PUC-EXACT, antes de conectar éste a la red.

- Insertar el cable del aparato 7 en el conector hembra 1 del alimentador de red PUC-EXACT. Preste atención a hacer coincidir la muesca 8 del conector del cable de red con el resalte del conector hembra. Enrosque en el sentido de las agujas del reloj el casquillo 6 en el conector hembra.

Desconexión de la atornilladora de la fuente de alimentación

- Afloje en sentido contrario a las agujas del reloj el casquillo 6 del conector hembra 1 de la fuente de alimentación, y extraiga el cable del aparato 7.

Conexión a la alimentación (ver figura B)

► **¡Observe la tensión de red!** La tensión de alimentación deberá coincidir con las indicaciones en la placa de características de la fuente de alimentación.

Conecte la fuente de alimentación empleando únicamente cables de red apropiados para la alimentación utilizada. Si procede, sustituya el cable de red suministrado de serie para tomas de corriente con contacto de protección por otro apropiado para la alimentación prevista.

Preste atención a no depositar las **atornilladoras rectas eléctricas de arranque por palanca** sobre la palanca de accionamiento cuando vaya a conectar el alimentador PUC-EXACT a la red. Ello le ayudará a evitar una puesta en marcha fortuita de la atornilladora.

En las **atornilladoras rectas eléctricas de arranque por empuje** observe que no presione axialmente la atornilladora al conectar a la red el alimentador de red PUC-EXACT. Ello le ayudará a evitar una puesta en marcha fortuita de la atornilladora.

22 | Español

- Inserte primero el conector **9** del cable de red **5** en el conector hembra **10** del alimentador de red PUC-EXACT. Seguidamente puede Ud. conectar el PUC-EXACT a la alimentación, insertando para ello el enchufe de red **11** en una toma de corriente provista de un contacto de protección.

Siempre conecte primero el cable de red al alimentador PUC-EXACT antes de conectar el enchufe **11** a la toma de corriente para evitar así una posible descarga eléctrica.

Desconexión de la alimentación

- Primeramente, saque el enchufe **11** de la toma de corriente. A continuación, saque el conector macho **9** del cable de red del conector hembra **10** incorporado en la fuente de alimentación.

Siempre desconecte primero el cable de conexión a la red para prevenir una posible descarga eléctrica.

Operación**Puesta en marcha****Conexión/desconexión del alimentador de red PUC-EXACT (ver figura C)**

Es necesario conectar primero el alimentador de red PUC-EXACT para poder poner en marcha la herramienta eléctrica C-EXACT (ver "Conexión a la alimentación", página 21).

- Para **conectar la fuente de alimentación** presione el interruptor de conexión/desconexión **2** a la posición **1**. El indicador LED **3** verde señala que la fuente de alimentación se encuentra en disposición de funcionamiento. PUC-EXACT-1: El testigo LED **4** se enciende en caso de presentarse un fallo.
- Para **desconectar el alimentador de red** presione el interruptor de conexión/desconexión **2** en la posición **0**.

Conexión/desconexión de la herramienta eléctrica**Atornilladora recta eléctrica de arranque por palanca (ver figura D)**

- Para **conectar** la herramienta eléctrica presione hasta el fondo el interruptor de conexión/desconexión **2**.

La herramienta eléctrica **se desconecta automáticamente**, en el momento de alcanzarse el par de giro ajustado.

- ▶ **En caso de soltar antes de tiempo el interruptor de conexión/desconexión 2 no se alcanza el par de giro preajustado.**

Atornilladora recta eléctrica de arranque por empuje

- Para **conectar** la herramienta eléctrica aplique el útil contra el tornillo, y apriete levemente la atornilladora en sentido axial.

La herramienta eléctrica **se desconecta automáticamente**, en el momento de alcanzarse el par de giro ajustado.

- ▶ **En caso de descargar antes de tiempo la atornilladora, p.ej., si el útil resbalase del tornillo, no se logra el par de giro ajustado.**

Instrucciones para la operación

Al trabajar con la fuente de alimentación cuide que ésta no pueda ser arrastrada y caerse accidentalmente. Fije firmemente a la pared la fuente de alimentación, o disponga el cable de conexión de manera que no pueda tropezar con él.

Protección contra sobrecarga (PUC-EXACT-1)

En caso de sobrecarga de la fuente de alimentación, el testigo LED **4** se enciende para señalar el fallo.

- Interrumpa su trabajo. Desconecte la atornilladora y la fuente de alimentación.
- Inspeccione la atornilladora y el cable del aparato. Sustituya las piezas defectuosas.
- Seguidamente, vuelva a poner a funcionar la fuente de alimentación y la atornilladora.

Si el testigo LED **4** sigue estando encendido, ello es señal de que la fuente de alimentación está averiada. Acuda a un servicio técnico autorizado para herramientas eléctricas Bosch para su reparación.

Mantenimiento y servicio**Mantenimiento y limpieza**

- ▶ **Desenchufe el alimentador PUC-EXACT de la red antes de efectuar trabajos de limpieza.** De esta manera evita exponerse a una descarga eléctrica. No es suficiente con apagar el alimentador de red.

La fuente de alimentación está exenta de mantenimiento. Siempre mantenga libres y limpios el aparato y las rejillas de refrigeración.

Desconecte la fuente de alimentación de la alimentación y limpie con regularidad los conectores hembra, conectores de empalme y enchufes con un paño seco, que no suelte pelusas, y retire las partículas de polvo y suciedad.

Si a pesar de los esmerados procesos de fabricación y control, la fuente de alimentación llegase a averiarse, la reparación deberá encargarse a un taller de servicio autorizado para herramientas eléctricas Bosch.

Para cualquier consulta o pedido de piezas de recambio es imprescindible indicar el nº de artículo de 10 dígitos que figura en la placa de características de la fuente de alimentación.

La sustitución de un cable de conexión deteriorado deberá ser realizada por Bosch o por un servicio técnico autorizado para herramientas eléctricas Bosch con el fin de garantizar la seguridad del aparato.

- ▶ **Los trabajos de mantenimiento y reparación solamente deberán ser realizados por personal técnico cualificado.** Solamente así se mantiene la seguridad de la fuente de alimentación.

Un servicio técnico autorizado Bosch realiza estos trabajos rápida y concienzudamente.

Desheche los lubricantes y agentes limpiadores respetando el medio ambiente. Observe las prescripciones legales al respecto.

Accesorios especiales

Información sobre el programa completo de accesorios de calidad la obtiene en internet bajo www.bosch-pt.com y www.boschproductiontools.com, o en su comercio especializado habitual.

Servicio técnico y atención al cliente

El servicio técnico le asesorará en las consultas que pueda Ud. tener sobre la reparación y mantenimiento de su producto, así como sobre piezas de recambio. Los dibujos de despiece e informaciones sobre las piezas de recambio los podrá obtener también en internet bajo:

www.bosch-pt.com

Nuestro equipo de asesores técnicos le orientará gustosamente en cuanto a la adquisición, aplicación y ajuste de los productos y accesorios.

Robert Bosch GmbH se responsabiliza del suministro contractual de este producto dentro del marco de las disposiciones legales y específicas de cada país. En caso de reclamación dirijase por favor al siguiente punto:

Fax: +49 (711) 7 58 24 36

www.boschproductiontools.com

Eliminación

Las fuentes de alimentación, accesorios y embalajes deberán someterse a un proceso de recuperación que respete el medio ambiente.

¡No arroje las fuentes de alimentación a la basura!

Sólo para los países de la UE:



Conforme a la Directiva Europea 2002/96/CE sobre aparatos eléctricos y electrónicos inservibles, tras su transposición en ley nacional, deberán acumularse por separado las herramientas eléctricas para ser sometidas a un reciclaje ecológico.

Reservado el derecho de modificación.

Português

Indicações de segurança

Indicações gerais de advertência para ferramentas eléctricas

ATENÇÃO Devem ser lidas todas as indicações de advertência e todas as instruções. O desrespeito das advertências e instruções apresentadas abaixo pode causar choque eléctrico, incêndio e/ou graves lesões.

Guarde bem todas as advertências e instruções para futura referência.

O termo "Ferramenta eléctrica" utilizado a seguir nas indicações de advertência, refere-se a ferramentas eléctricas operadas com corrente de rede (com cabo de rede) e a ferramentas eléctricas operadas com acumulador (sem cabo de rede).

Segurança da área de trabalho

- ▶ **Mantenha a sua área de trabalho sempre limpa e bem iluminada.** Desordem ou áreas de trabalho insuficientemente iluminadas podem levar a acidentes.
- ▶ **Não trabalhar com a ferramenta eléctrica em áreas com risco de explosão, nas quais se encontrem líquidos, gases ou pós inflamáveis.** Ferramentas eléctricas produzem faíscas, que podem inflamar pós ou vapores.
- ▶ **Manter crianças e outras pessoas afastadas da ferramenta eléctrica durante a utilização.** No caso de distração é possível que perca o controlo sobre o aparelho.

Segurança eléctrica

- ▶ **A ficha de conexão da ferramenta eléctrica deve caber na tomada. A ficha não deve ser modificada de maneira alguma. Não utilizar uma ficha de adaptação junto com ferramentas eléctricas protegidas por ligação à terra.** Fichas não modificadas e tomadas apropriadas reduzem o risco de um choque eléctrico.
- ▶ **Evitar que o corpo possa entrar em contacto com superfícies ligadas à terra, como tubos, aquecimentos, fogões e frigoríficos.** Há um risco elevado devido a choque eléctrico, se o corpo estiver ligado à terra.
- ▶ **Manter o aparelho afastado de chuva ou humidade.** A infiltração de água numa ferramenta eléctrica aumenta o risco de choque eléctrico.
- ▶ **Não deverá utilizar o cabo para outras finalidades. Jamais utilizar o cabo para transportar a ferramenta eléctrica, para pendurá-la, nem para puxar a ficha da tomada. Manter o cabo afastado de calor, óleo, cantos afiados ou partes do aparelho em movimento.** Cabos danificados ou emaranhados aumentam o risco de um choque eléctrico.
- ▶ **Se trabalhar com uma ferramenta eléctrica ao ar livre, só deverá utilizar cabos de extensão apropriados para áreas exteriores.** A utilização de um cabo de extensão apropriado para áreas exteriores reduz o risco de um choque eléctrico.
- ▶ **Se não for possível evitar o funcionamento da ferramenta eléctrica em áreas húmidas, deverá ser utilizado um disjuntor de corrente de avaria.** A utilização de um disjuntor de corrente de avaria reduz o risco de um choque eléctrico.

Segurança de pessoas

- ▶ **Esteja atento, observe o que está a fazer e tenha prudência ao trabalhar com a ferramenta eléctrica. Não utilizar uma ferramenta eléctrica quando estiver fadigado ou sob a influência de drogas, álcool ou medicamentos.** Um momento de descuido ao utilizar a ferramenta eléctrica, pode levar a lesões graves.
- ▶ **Utilizar equipamento de protecção pessoal e sempre óculos de protecção.** A utilização de equipamento de protecção pessoal, como máscara de protecção contra pó, sapatos de segurança antiderrapantes, capacete de segurança ou protecção auricular, de acordo com o tipo e aplicação da ferramenta eléctrica, reduz o risco de lesões.

24 | Português

- ▶ **Evitar uma colocação em funcionamento involuntária. Assegure-se de que a ferramenta eléctrica esteja desligada, antes de conectá-la à alimentação de rede e/ou acumulador, antes de levantá-la ou de transportá-la.** Se tiver o dedo no interruptor ao transportar a ferramenta eléctrica ou se o aparelho for conectado à alimentação de rede enquanto estiver ligado, poderão ocorrer acidentes.
- ▶ **Remover ferramentas de ajuste ou chaves de boca antes de ligar a ferramenta eléctrica.** Uma ferramenta ou chave que se encontre numa parte do aparelho em movimento pode levar a lesões.
- ▶ **Evite uma posição anormal. Mantenha uma posição firme e mantenha sempre o equilíbrio.** Desta forma é mais fácil controlar a ferramenta eléctrica em situações inesperadas.
- ▶ **Usar roupa apropriada. Não usar roupa larga nem jóias. Mantenha os cabelos, roupas e luvas afastadas de partes em movimento.** Roupas frouxas, cabelos longos ou jóias podem ser agarrados por peças em movimento.
- ▶ **Se for possível montar dispositivos de aspiração ou de recolha, assegure-se de que estejam conectados e utilizados correctamente.** A utilização de uma aspiração de pó pode reduzir o perigo devido ao pó.

Utilização e manuseio cuidadoso de ferramentas eléctricas

- ▶ **Não sobrecarregue o aparelho. Utilize a ferramenta eléctrica apropriada para o seu trabalho.** É melhor e mais seguro trabalhar com a ferramenta eléctrica apropriada na área de potência indicada.
- ▶ **Não utilizar uma ferramenta eléctrica com um interruptor defeituoso.** Uma ferramenta eléctrica que não pode mais ser ligada nem desligada, é perigosa e deve ser reparada.
- ▶ **Puxar a ficha da tomada e/ou remover o acumulador antes de executar ajustes no aparelho, de substituir acessórios ou de guardar o aparelho.** Esta medida de segurança evita o arranque involuntário da ferramenta eléctrica.
- ▶ **Guardar ferramentas eléctricas não utilizadas fora do alcance de crianças. Não permita que pessoas que não estejam familiarizadas com o aparelho ou que não tenham lido estas instruções, utilizem o aparelho.** Ferramentas eléctricas são perigosas se forem utilizadas por pessoas inesperientes.
- ▶ **Tratar a ferramenta eléctrica com cuidado. Controlar se as partes móveis do aparelho funcionam perfeitamente e não emperram, e se há peças quebradas ou danificadas que possam prejudicar o funcionamento da ferramenta eléctrica. Permitir que peças danificadas sejam reparadas antes da utilização.** Muitos acidentes têm como causa, a manutenção insuficiente de ferramentas eléctricas.
- ▶ **Mantém as ferramentas de corte afiadas e limpas.** Ferramentas de corte cuidadosamente tratadas e com cantos de corte afiados emperram com menos frequência e podem ser conduzidas com maior facilidade.

- ▶ **Utilizar a ferramenta eléctrica, acessórios, ferramentas de aplicação, etc. conforme estas instruções. Considerar as condições de trabalho e a tarefa a ser executada.** A utilização de ferramentas eléctricas para outras tarefas a não ser as aplicações previstas, pode levar a situações perigosas.

Serviço

- ▶ **Só permita que o seu aparelho seja reparado por pessoal especializado e qualificado e só com peças de reposição originais.** Desta forma é assegurado o funcionamento seguro do aparelho.





Indicações de segurança para unidades de alimentação a partir da rede

- ▶ **A tensão e a frequência da unidade de alimentação a partir da rede devem coincidir com as indicações que constam na placa de características da aparafusadora.** A unidade de alimentação a partir da rede PUC-EXACT é exclusivamente apropriada para aparafusadoras rectas industriais da Bosch C-EXACT. Caso contrário há perigo de incêndio ou explosão.
- ▶ **Mantém limpa a unidade de alimentação a partir da rede.** Há risco de choque eléctrico devido a sujidade.
- ▶ **Controlar a unidade de alimentação a partir da rede, o cabo e a ficha, antes de cada utilização. Não utilizar a unidade de alimentação a partir da rede se forem verificados danos. Não abrir a unidade de alimentação a partir da rede por conta própria. Ela só deve ser reparada por profissionais especializados e só devem ser utilizadas peças sobressalentes originais.** Unidades de alimentação a partir da rede, cabos e fichas danificados aumentam o risco de um choque eléctrico.
- ▶ **Não operar a unidade de alimentação a partir da rede sobre uma base facilmente inflamável (por ex. papel, tecidos etc.) ou em ambiente combustível.** Há perigo de incêndio devido ao aquecimento da unidade de alimentação a partir da rede durante o funcionamento.
- ▶ **Assegure-se de que a unidade de alimentação a partir da rede esteja firmemente apoiada sobre a superfície de trabalho e que não possa, sem querer, ser puxada para baixo.** Uma unidade de alimentação a partir de rede danificada pode causar um choque eléctrico.
- ▶ **Leia e siga estritamente as indicações de segurança e de trabalho contidas nas instruções de serviço da sua aparafusadora C-EXACT-EXACT.**

Símbolos

Os seguintes símbolos podem ser importantes para a utilização da sua unidade de alimentação a partir da rede. Memorize bem os símbolos e os seus significados. A interpretação correcta dos símbolos ajuda a usar a unidade de alimentação a partir da rede de forma melhor e mais segura.

Símbolo	Significado
V	Volt Tensão eléctrica
A	Ampère Intensidade da corrente eléctrica

Símbolo	Significado	
W	Watt	Potência
Hp	Horsepower	
Hz	Hertz	Frequência
---	Corrente contínua	Tipo de corrente e de tensão
CC	direct current	
~	Corrente alternada monofásica	Tipo de corrente e de tensão
CA	alternating current	
⊕	Classe de protecção I lt. DIN: terra de protecção (condutor de protecção)	Em alguns casos, os produtos da classe de protecção I devem ser ligados à terra.
CE	Marcação CE	Com a marcação CE a Bosch afirma que o produto atende os requisitos das directivas aplicáveis da Comunidade Europeia.
	Marca de controlo CSA	Produtos com esta marca de controlo foram controlados pela "Canadian Standards Association" e cumprem os padrões de segurança e de potência vigentes no Canadá e nos EUA.
	Mensagem de aviso	Informa o utilizador a respeito do manuseio correcto do produto ou avisa quanto a perigos.
	Sinal de obrigação	Indica o manuseio correcto, p. ex., que só se deve utilizar o produto em locais fechados, que se deve ler as instruções de serviço e não deitar o aparelho no lixo doméstico.
		
		

Dados técnicos

Unidade de alimentação a partir da rede		PUC-EXACT-1	PUC-EXACT-3
Nº do produto		0 602 495 001	0 602 495 003
Número de tomadas de conexão		1	3
Conexão à rede (corrente alternada)			
- Tensão de entrada	V	100 – 240	100 – 240
- Potência de entrada	W	400	400
	Hp	0,54	0,54
- Frequência de entrada	Hz	50/60	50/60

Descrição do produto e da potência



Devem ser lidas todas as indicações de advertência e todas as instruções. O desrespeito das advertências e instruções apresentadas abaixo pode causar choque eléctrico, incêndio e/ou graves lesões.

Abrir a página de esquemas contendo a apresentação da unidade de alimentação a partir da rede, e deixar esta página aberta enquanto estiver lendo as instruções de serviço.

Utilização conforme as disposições

A unidade de alimentação a partir da rede é exclusivamente apropriada para a alimentação a partir da rede de aparafusadoras rectas industriais Bosch da linha C-EXACT em recintos fechados.

Componentes ilustrados

A numeração dos componentes ilustrados refere-se à apresentação da unidade de alimentação a partir da rede nas páginas de esquemas.

- 1 Tomada de conexão na unidade de alimentação a partir da rede PUC-EXACT
- 2 Interruptor de ligar-desligar
- 3 Indicação LED da prontidão de funcionamento
- 4 Indicação LED de avaria (sobrecarga) (PUC-EXACT-1)
- 5 Cabo de rede
- 6 Bucha no cabo do aparelho
- 7 Cabo do aparelho para a conexão à unidade de alimentação a partir da rede PUC-EXACT
- 8 Ranhura no acoplamento do cabo do aparelho 7
- 9 Ficha de conexão do cabo de rede
- 10 Bucha de conexão para o cabo de rede
- 11 Ficha de rede
- 12 Interruptor de ligar-desligar da aparafusadora (Partida com alavanca)

Accessórios apresentados ou descritos não pertencem ao volume de fornecimento.

26 | Português

Unidade de alimentação a partir da rede		PUC-EXACT-1	PUC-EXACT-3
Saída (corrente contínua)	V		
- Tensão de saída		36	36
- Corrente de saída	A	11	6,7
Temperatura de armazenamento	°C	-20 até +70	-20 até +70
	°F	-4 até +158	-4 até +158
Temperatura de funcionamento	°C	-5 até +50	-5 até +50
	°F	+23 até +122	+23 até +122
Humidade relativa do ar		20 - 95 sem formação de orvalho	20 - 95 sem formação de orvalho
Peso conforme EPTA-Procedure 01/2003	kg	2,6	2,6
	lbs	5,7	5,7
Classe de protecção		⊕/I	⊕/I

Montagem

Área de funcionamento e de armazenamento

A unidade para alimentação a partir da rede é exclusivamente apropriada para o funcionamento em recintos fechados. O aparelho pode ser montado de forma firme ou instalado sobre uma superfície de trabalho plana e não inflamável.

Para um funcionamento impecável é necessário observar as indicações sobre a temperatura de funcionamento e sobre a humidade do ar (veja "Dados técnicos", página 25).

Conexão da aparafusadora (veja figura A)

► **Só deve ser utilizado o cabo original! Sempre controlar se o aparelho, os cabos e as fichas apresentam danos antes de os colocar em funcionamento.** Os cabos não devem ser reparados, mas substituídos.

Sempre conectar a ferramenta eléctrica com a unidade de alimentação a partir da rede PUC-EXACT, antes de ligar a unidade de alimentação a partir da rede à rede eléctrica.

- Enfiar o cabo do aparelho **7** na tomada de conexão **1** da unidade de alimentação a partir da rede PUC-EXACT. Observe que a ranhura **8** no acoplamento do cabo do aparelho caiba no pino da tomada de conexão. Atarraxe a bucha **6** no sentido dos ponteiros do relógio, sobre a bucha de conexão.

Separar a aparafusadora da unidade de alimentação a partir da rede

- Desatarraxar a bucha **6**, no sentido contrário dos ponteiros do relógio, da tomada de conexão **1** da unidade de alimentação a partir da rede e puxe o cabo do aparelho **7** da tomada de conexão.

Conexão à alimentação de energia (veja figura B)

► **Observar a tensão de rede!** A tensão da fonte de corrente deve coincidir com a placa de características da unidade de alimentação a partir da rede.

Para a conexão do aparelho de alimentação a partir da rede à alimentação de energia devem sempre ser usados cabos de rede apropriados para a sua fonte de corrente eléctrica. Se necessário deverá trocar o cabo de rede fornecido com o apa-

relho, e que é apropriado para tomadas com contacto de segurança, por um cabo de rede apropriado para a sua fonte de corrente eléctrica.

No caso de **aparafusadoras rectas eléctricas com partida por alavanca**, deverá observar que a aparafusadora não seja depositada sobre a alavanca, antes de conectar a unidade de alimentação a partir da rede PUC-EXACT à rede eléctrica. Assim poderá evitar que a aparafusadora seja ligada acidentalmente.

No caso de **aparafusadoras rectas eléctricas com partida por impulso**, deverá observar que não seja exercida nenhuma pressão axial sobre a aparafusadora, ao conectar a unidade de alimentação a partir da rede PUC-EXACT à rede eléctrica. Assim poderá evitar que a aparafusadora seja ligada acidentalmente.

- Primeiro deverá enfiar a ficha de conexão **9** do cabo de rede **5** na tomada de conexão **10** da unidade de alimentação a partir da rede PUC-EXACT. Agora poderá conectar a PUC-EXACT ao abastecimento de energia eléctrica, enfiando a ficha de rede **11** na tomada com contacto de segurança.

Antes deverá sempre conectar o cabo de rede à unidade de alimentação a partir da rede PUC-EXACT, antes de introduzir a ficha de rede **11** na tomada, caso contrário há risco de um choque eléctrico.

Separação da alimentação de energia eléctrica

- Primeiro deverá puxar a ficha de rede **11** da tomada. Em seguida deverá puxar a ficha de conexão **9** do cabo de rede da tomada de conexão **10** da unidade de alimentação a partir da rede.

Separar primeiramente a conexão à tomada, para evitar um choque eléctrico.

Funcionamento

Colocação em funcionamento

Ligar e desligar a unidade de alimentação a partir da rede PUC-EXACT (veja figura C)

Primeiro é necessário colocar a unidade de alimentação a partir da rede PUC-EXACT em funcionamento, antes de poder li-

gar a ferramenta eléctrica C-EXACT (veja “Conexão à alimentação de energia”, página 26).

- Para **ligar a unidade de alimentação a partir da rede** é necessário premir o interruptor de ligar-desligar **2** na unidade de alimentação a partir da rede para a posição **1**. A indicação LED verde **3** iluminada, indica quando a unidade de alimentação a partir da rede está pronta para funcionar.
- PUC-EXACT-1: Quando a indicação LED **4** está iluminada, significa que há uma avaria.
- Para **desligar a unidade de alimentação a partir da rede** deverá premir o interruptor de ligar-desligar **2** da unidade de alimentação a partir da rede para a posição **I**.

Ligar e desligar a ferramenta eléctrica

Aparafusadora recta eléctrica com partida por alavanca (veja figura D)

- Para **ligar** a ferramenta eléctrica, deverá apertar o interruptor de ligar-desligar **2** até o fim.

A ferramenta eléctrica **se desliga automaticamente** assim que o binário ajustado for alcançado.

- ▶ **O binário pré-ajustado não é alcançado se o interruptor de ligar-desligar 2 for solto antecipadamente.**

Aparafusadora recta eléctrica com partida por impulso

- Para **ligar** a ferramenta eléctrica, deverá colocar a ferramenta de trabalho sobre o parafuso e exercer leve pressão axial sobre o parafuso.

A ferramenta eléctrica **se desliga automaticamente** assim que o binário ajustado for alcançado.

- ▶ **Se a aparafusadora for aliviada antecipadamente, por exemplo se a ferramenta de trabalho da aparafusadora escorregar do parafuso, o binário pré-ajustado não será alcançado.**

Indicações de trabalho

Ao trabalhar, observe que a unidade de alimentação a partir da rede não seja puxado involuntariamente da superfície de trabalho. A unidade de alimentação a partir da rede deve ser firmemente fixa na parede, ou instale o cabo de conexão, de modo que não se possa tropeçar por ele.

Protecção contra sobrecarga (PUC-EXACT-1)

Em caso de sobrecarga da unidade de alimentação a partir da rede, a indicação LED **4** se ilumina e sinaliza uma avaria.

- Pare de trabalhar. Desligue a aparafusadora e a unidade de alimentação a partir da rede.
- Controle a aparafusadora e o cabo do aparelho. Substitua as peças defeituosas.
- Em seguida poderá colocar a unidade de alimentação a partir da rede e a aparafusadora novamente em funcionamento.

Se a indicação LED **4** ainda estiver iluminada, significa que a unidade de alimentação a partir da rede está com defeito. Ela deverá então ser reparada por uma oficina de serviço pós-venda autorizada para ferramentas eléctricas Bosch.

Manutenção e serviço

Manutenção e limpeza

- ▶ **Separar a unidade de alimentação a partir da rede PUC-EXACT da rede eléctrica, antes de realizar trabalhos de limpeza.** Assim evita-se o perigo de um choque eléctrico. Não é suficiente desligar a unidade de alimentação a partir da rede.

A unidade de alimentação a partir da rede. Manter o aparelho e as aberturas de ventilação sempre limpas.

Limpar regularmente as tomadas, os acoplamentos e ficha da unidade de alimentação a partir da rede, separada da rede, com um pano seco, que não solte fiapos e remover as partículas de pó e de sujidade.

Se a unidade de alimentação a partir da rede falhar apesar de cuidadosos processos de fabricação e de teste, a reparação deverá ser executada por uma oficina de serviço autorizada para ferramentas eléctricas Bosch.

Para todas as questões e encomendas de peças sobressalentes é imprescindível indicar o número de produto de 10 dígitos como consta no logotipo da unidade de alimentação a partir da rede.

Se for necessário substituir o cabo de conexão, isto deverá ser realizado pela Bosch ou por uma oficina de serviço pós-venda autorizada para todas as ferramentas eléctricas Bosch para evitar riscos de segurança.

- ▶ **Permitir que os trabalhos de manutenção e de reparação sejam executados por pessoal qualificado.** Desta forma é assegurada a segurança da unidade de alimentação a partir da rede.

Uma oficina de serviço pós-venda Bosch autorizada executa estes trabalhos de forma rápida e fiável.

Eliminar óleos e materiais de limpeza de acordo com as regras de protecção do meio ambiente. Observar as normas legais.

Acessórios

Informações a respeito de todo o programa de acessórios de qualidade podem se encontradas em www.bosch-pt.com e www.boschproductiontools.com ou através do seu revendedor especializado.

Serviço pós-venda e assistência ao cliente

O serviço pós-venda responde às suas perguntas a respeito de serviços de reparação e de manutenção do seu produto, assim como das peças sobressalentes. Desenhos explodidos e informações sobre peças sobressalentes encontram-se em: **www.bosch-pt.com**

A nossa equipa de consultores Bosch esclarece com prazer todas as suas dúvidas a respeito da compra, aplicação e ajuste dos produtos e acessórios.

A Robert Bosch GmbH é responsável pela entrega contratual deste produto, em conformidade com as disposições legais/específicas de cada país. Em caso de reclamações do produto, entre em contacto com o seguinte departamento:

Fax: +49 (711) 7 58 24 36
www.boschproductiontools.com

Eliminação

As unidades de alimentação a partir da rede, os acessórios e as embalagens devem ser dispostos para reciclagem da matéria prima de forma ecológica.

Não deitar unidades de alimentação a partir da rede no lixo doméstico!

Apenas países da União Europeia:



De acordo com a directiva europeia 2002/96/CE para aparelhos eléctricos e electrónicos velhos, e com as respectivas realizações nas leis nacionais, as ferramentas eléctricas que não servem mais para a utilização, devem ser enviadas separadamente a uma reciclagem ecológica.

Sob reserva de alterações.

Italiano

Norme di sicurezza

Avvertenze generali di pericolo per elettroutensili

AVVERTENZA Leggere tutte le avvertenze di pericolo e le istruzioni operative. In caso di mancato rispetto delle avvertenze di pericolo e delle istruzioni operative si potrà creare il pericolo di scosse elettriche, incendi e/o incidenti gravi.

Conservare tutte le avvertenze di pericolo e le istruzioni operative per ogni esigenza futura.

Il termine «elettrotensile» utilizzato nelle avvertenze di pericolo si riferisce ad utensili elettrici alimentati dalla rete (con linea di allacciamento) ed ad utensili elettrici alimentati a batteria (senza linea di allacciamento).

Sicurezza della postazione di lavoro

- ▶ **Tenere la postazione di lavoro sempre pulita e ben illuminata.** Il disordine oppure zone della postazione di lavoro non illuminate possono essere causa di incidenti.
- ▶ **Evitare d'impiegare l'elettrotensile in ambienti soggetti al rischio di esplosioni nei quali si abbia presenza di liquidi, gas o polveri infiammabili.** Gli elettroutensili producono scintille che possono far infiammare la polvere o i gas.
- ▶ **Tenere lontani i bambini ed altre persone durante l'impiego dell'elettrotensile.** Eventuali distrazioni potranno comportare la perdita del controllo sull'elettrotensile.

Sicurezza elettrica

- ▶ **La spina di allacciamento alla rete dell'elettrotensile deve essere adatta alla presa. Evitare assolutamente di apportare modifiche alla spina. Non impiegare spine adattatrici assieme ad elettroutensili dotati di collegamento a terra.** Le spine non modificate e le prese adatte allo scopo riducono il rischio di scosse elettriche.

- ▶ **Evitare il contatto fisico con superfici collegate a terra, come tubi, riscaldamenti, cucine elettriche e frigoriferi.** Sussiste un maggior rischio di scosse elettriche nel momento in cui il corpo è messo a massa.
- ▶ **Custodire l'elettrotensile al riparo dalla pioggia o dall'umidità.** La penetrazione dell'acqua in un elettroutensile aumenta il rischio di una scossa elettrica.
- ▶ **Non usare il cavo per scopi diversi da quelli previsti ed, in particolare, non usarlo per trasportare o per appendere l'elettrotensile oppure per estrarre la spina dalla presa di corrente. Non avvicinare il cavo a fonti di calore, olio, spigoli taglienti e neppure a parti della macchina che siano in movimento.** I cavi danneggiati o aggrovigliati aumentano il rischio d'insorgenza di scosse elettriche.
- ▶ **Qualora si voglia usare l'elettrotensile all'aperto, impiegare solo ed esclusivamente cavi di prolunga che siano adatti per l'impiego all'esterno.** L'uso di un cavo di prolunga omologato per l'impiego all'esterno riduce il rischio d'insorgenza di scosse elettriche.
- ▶ **Qualora non fosse possibile evitare di utilizzare l'elettrotensile in ambiente umido, utilizzare un interruttore di sicurezza.** L'uso di un interruttore di sicurezza riduce il rischio di una scossa elettrica.

Sicurezza delle persone

- ▶ **È importante concentrarsi su ciò che si sta facendo e maneggiare con giudizio l'elettrotensile durante le operazioni di lavoro. Non utilizzare mai l'elettrotensile in caso di stanchezza oppure quando ci si trovi sotto l'effetto di droghe, bevande alcoliche e medicinali.** Un attimo di distrazione durante l'uso dell'elettrotensile può essere causa di gravi incidenti.
- ▶ **Indossare sempre equipaggiamento protettivo individuale nonché occhiali protettivi.** Indossando abbigliamento di protezione personale come la maschera per polveri, scarpe di sicurezza che non scivolino, elmetto di protezione oppure protezione acustica a seconda del tipo e dell'applicazione dell'elettrotensile, si riduce il rischio di incidenti.
- ▶ **Evitare l'accensione involontaria dell'elettrotensile. Prima di collegarlo alla rete di alimentazione elettrica e/o alla batteria ricaricabile, prima di prenderlo oppure prima di iniziare a trasportarlo, assicurarsi che l'elettrotensile sia spento.** Tenendo il dito sopra l'interruttore mentre si trasporta l'elettrotensile oppure collegandolo all'alimentazione di corrente con l'interruttore inserito, si vengono a creare situazioni pericolose in cui possono verificarsi seri incidenti.
- ▶ **Prima di accendere l'elettrotensile togliere gli attrezzi di regolazione o la chiave inglese.** Un accessorio oppure una chiave che si trovi in una parte rotante della macchina può provocare seri incidenti.
- ▶ **Evitare una posizione anomala del corpo. Avere cura di mettersi in posizione sicura e di mantenere l'equilibrio in ogni situazione.** In questo modo è possibile controllare meglio l'elettrotensile in caso di situazioni inaspettate.

- ▶ **Indossare vestiti adeguati. Non indossare vestiti larghi, né portare bracciali e catenine. Tenere i capelli, i vestiti ed i guanti lontani da pezzi in movimento.** Vestiti lenti, gioielli o capelli lunghi potranno impigliarsi in pezzi in movimento.
- ▶ **In caso fosse previsto il montaggio di dispositivi di aspirazione della polvere e di raccolta, assicurarsi che gli stessi siano collegati e che vengano utilizzati correttamente.** L'utilizzo di un'aspirazione polvere può ridurre lo svilupparsi di situazioni pericolose dovute alla polvere.

Tattamento accurato ed uso corretto degli elettrooutensili

- ▶ **Non sottoporre la macchina a sovraccarico. Per il proprio lavoro, utilizzare esclusivamente l'elettrooutensile esplicitamente previsto per il caso.** Con un elettrooutensile adatto si lavora in modo migliore e più sicuro nell'ambito della sua potenza di prestazione.
- ▶ **Non utilizzare mai elettrooutensili con interruttori difettosi.** Un elettrooutensile con l'interruttore rotto è pericoloso e deve essere aggiustato.
- ▶ **Prima di procedere ad operazioni di regolazione sulla macchina, prima di sostituire parti accessorie oppure prima di posare la macchina al termine di un lavoro, estrarre sempre la spina dalla presa della corrente e/o estrarre la batteria ricaricabile.** Tale precauzione eviterà che l'elettrooutensile possa essere messo in funzione involontariamente.
- ▶ **Quando gli elettrooutensili non vengono utilizzati, conservarli al di fuori del raggio di accesso di bambini. Non fare usare l'elettrooutensile a persone che non siano abituate ad usarlo o che non abbiano letto le presenti istruzioni.** Gli elettrooutensili sono macchine pericolose quando vengono utilizzati da persone non dotate di sufficiente esperienza.
- ▶ **Eseguire la manutenzione dell'elettrooutensile operando con la dovuta diligenza. Accertarsi che le parti mobili della macchina funzionino perfettamente, che non s'inzeppino e che non ci siano pezzi rotti o danneggiati al punto da limitare la funzione dell'elettrooutensile stesso. Prima di iniziare l'impiego, far riparare le parti danneggiate.** Numerosi incidenti vengono causati da elettrooutensili la cui manutenzione è stata effettuata poco accuratamente.
- ▶ **Mantenere gli utensili da taglio sempre affilati e puliti.** Gli utensili da taglio curati con particolare attenzione e con taglienti affilati s'inzeppano meno frequentemente e sono più facili da condurre.
- ▶ **Utilizzare l'elettrooutensile, gli accessori opzionali, gli utensili per applicazioni specifiche ecc., sempre attenendosi alle presenti istruzioni. Così facendo, tenere sempre presente le condizioni di lavoro e le operazioni da eseguire.** L'impiego di elettrooutensili per usi diversi da quelli consentiti potrà dar luogo a situazioni di pericolo.

Assistenza

- ▶ **Fare riparare l'elettrooutensile solo ed esclusivamente da personale specializzato e solo impiegando pezzi di ricambio originali.** In tale maniera potrà essere salvaguardata la sicurezza dell'elettrooutensile.

Indicazioni di sicurezza per apparecchi di rete

- ▶ **Tensione e frequenza dell'apparecchio di rete devono coincidere con i dati riportati sulla targhetta di identificazione dell'avvitatore.** L'apparecchio di rete PUC-EXACT è adatto esclusivamente per avvitatore assiale industriale Bosch della serie C-EXACT. In caso contrario esiste pericolo di incendio ed esplosione.
- ▶ **Mantenere pulito l'apparecchio di rete.** Tramite accumuli di sporcizia esiste il pericolo di una scossa elettrica.
- ▶ **Prima di ogni impiego controllare apparecchio di rete, cavo e spina. Non utilizzare l'apparecchio di rete qualora fossero riscontrati dei danni. Non aprire da soli l'apparecchio di rete e farlo riparare solo da personale specializzato impiegando esclusivamente pezzi di ricambio originali.** Apparecchi di rete, cavi e spine danneggiati aumentano il rischio di una scossa elettrica.
- ▶ **Non mettere in funzione l'apparecchio di rete su una base facilmente infiammabile (p. es. carta, tessuti ecc.) e in un ambiente facilmente infiammabile.** Esiste pericolo di incendio a causa del riscaldamento dell'apparecchio di rete che si verifica durante il funzionamento.
- ▶ **Prestare attenzione affinché l'apparecchio di rete sia posizionato in modo sicuro sulla superficie di lavoro e non possa essere fatto cadere accidentalmente.** Un apparecchio di rete danneggiato può causare una scossa elettrica.
- ▶ **Leggere ed osservare rigorosamente le indicazioni di sicurezza e le indicazioni operative dell'avvitatore utilizzato C-EXACT.**

Simboli

I seguenti simboli sono molto importanti per l'utilizzo dell'apparecchio di rete. È importante conoscere bene i simboli ed il rispettivo significato. Un'interpretazione corretta dei simboli contribuisce ad utilizzare meglio ed in modo più sicuro l'apparecchio di rete.

Simbolo	Significato	
V	Volt	Tensione elettrica
A	Ampere	Intensità della corrente elettrica
W	Watt	Potenza
Hp	Horsepower	
Hz	Hertz	Frequenza
—	Corrente continua	Tipo di corrente e tipo di tensione
DC	direct current	
~	Corrente alternata monofase	Tipo di corrente e tipo di tensione
AC	alternating current	

30 | Italiano

Simbolo	Significato	
	Classe di protezione I It. DIN: Collegamento a terra (conduttore di protezione)	In determinati casi i prodotti della classe di protezione I devono essere collegati a terra.
	Contrassegno CE	Con il contrassegno CE Bosch conferma la conformità del prodotto alle relative direttive della Comunità Europea.
	Marchio di controllo CSA	Prodotti con questo marchio di controllo sono stati controllati dal «Canadian Standards Association» e soddisfano gli standard di sicurezza e prestazioni validi in Canada ed in USA.
	Indicazione di avvertimento	Indica all'utente l'uso corretto del prodotto oppure avverte da pericoli.
	Segnale d'obbligo	Fornisce indicazioni relativamente all'uso corretto, p. es. utilizzare i prodotti esclusivamente in luoghi di impiego chiusi, leggere le istruzioni per l'uso e non gettare l'apparecchio tra i rifiuti domestici.

Descrizione del prodotto e caratteristiche



Leggere tutte le avvertenze di pericolo e le istruzioni operative. In caso di mancato rispetto delle avvertenze di pericolo e delle istruzioni operative si potrà creare il pericolo di scosse elettriche, incendi e/o incidenti gravi.

Aprire la pagina con l'illustrazione dell'apparecchio di rete e lasciare aperto questo lato durante la lettura delle istruzioni d'uso.

Uso conforme alle norme

L'apparecchio di rete è destinato esclusivamente all'alimentazione di corrente di avvitatori assiali industriali Bosch della serie C-EXACT in ambienti chiusi.

Componenti illustrati

La numerazione dei componenti si riferisce all'illustrazione dell'apparecchio di rete riportata sulle pagine con la rappresentazione grafica.

- 1 Connettore sull'apparecchio di rete PUC-EXACT
- 2 Interruttore di avvio/arresto
- 3 Indicatore LED pronto al funzionamento
- 4 Indicatore LED guasto (sovraccarico) (PUC-EXACT-1)
- 5 Cavo di rete
- 6 Boccola sul cavo dell'apparecchio
- 7 Cavo dell'apparecchio per il collegamento all'apparecchio di rete PUC-EXACT
- 8 Scanalatura nel connettore del cavo dell'apparecchio 7
- 9 Spina di collegamento del cavo di rete
- 10 Connettore per cavo di rete
- 11 Spina di rete
- 12 Interruttore di accensione/spegnimento dell'avvitatore (avviamento a leva)

L'accessorio illustrato o descritto nelle istruzioni per l'uso non è compreso nella fornitura standard.

Dati tecnici

Apparecchio di rete		PUC-EXACT-1	PUC-EXACT-3
Codice prodotto		0 602 495 001	0 602 495 003
Quantità connettori		1	3
Collegamento alla rete (corrente alternata)			
– Tensione di ingresso	V	100–240	100–240
– Potenza di ingresso	W	400	400
	Hp	0,54	0,54
– Frequenza di entrata	Hz	50/60	50/60
Uscita (corrente continua)	V		
– Tensione di uscita		36	36
– Corrente di uscita	A	11	6,7
Temperatura di magazzino	°C	–20 fino a +70	–20 fino a +70
	°F	–4 fino a +158	–4 fino a +158

Apparecchio di rete		PUC-EXACT-1	PUC-EXACT-3
Temperatura di esercizio	°C	-5 fino a +50	-5 fino a +50
	°F	+23 fino a +122	+23 fino a +122
Umidità relativa dell'aria	%	20 - 95 senza rugiada	20 - 95 senza rugiada
Peso in funzione della EPTA-Procedure 01/2003	kg	2,6	2,6
	lbs	5,7	5,7
Classe di sicurezza		⊕/I	⊕/I

Montaggio

Ambiente di funzionamento e di magazzinaggio

L'apparecchio di rete è adatto esclusivamente per il funzionamento industriale in ambienti chiusi.

L'apparecchio può essere montato in modo fisso oppure installato su una superficie di lavoro piana, non infiammabile.

Per un funzionamento corretto osservare le indicazioni relative alla temperatura d'esercizio e l'umidità (vedi «Dati tecnici», pagina 30).

Collegamento dell'avvitatore (vedi figura A)

► **Utilizzare esclusivamente cavi originali! Primo di ogni utilizzo controllare apparecchio, cavo e spina in merito ad eventuali danneggiamenti.** I cavi non devono essere riparati bensì devono essere sostituiti.

Collegare sempre prima l'elettrotensile all'apparecchio di rete PUC-EXACT e allacciare poi l'apparecchio di rete alla rete elettrica.

- Inserire il cavo dell'apparecchio **7** nel connettore **1** dell'apparecchio di rete PUC-EXACT. Prestare attenzione affinché la scanalatura **8** nel connettore del cavo dell'apparecchio combaci perfettamente con il perno del connettore. Avvitare la boccola **6** in senso orario sul connettore.

Separazione dell'avvitatore dall'apparecchio di rete

- Svitare la boccola **6** in senso antiorario dal connettore **1** dell'apparecchio di rete e togliere il cavo dell'apparecchio **7** dal connettore.

Collegamento all'alimentazione elettrica (vedi figura B)

► **Osservare la tensione di rete!** La tensione riportata sulla targhetta di identificazione dell'apparecchio di rete deve corrispondere alla tensione della rete elettrica di alimentazione.

Per il collegamento dell'apparecchio di rete all'alimentazione elettrica utilizzare esclusivamente cavi di rete adatti per la fonte di corrente. Sostituire eventualmente il cavo di rete standard per presa con contatto di terra fornito in dotazione con un cavo di rete adatto per la fonte di corrente.

Negli **avvitatori assiali elettrici con avviamento a leva** controllare che l'avvitatore non appoggi sulla leva prima di collegare l'apparecchio di rete PUC-EXACT alla rete elettrica. In questo modo viene evitata la messa in funzione accidentale dell'avvitatore.

Negli **avvitatori assiali elettrici con avviamento a spinta** controllare di non esercitare alcuna pressione assiale sull'av-

vitatore in fase di collegamento dell'apparecchio di rete PUC-EXACT alla rete elettrica. In questo modo viene evitata la messa in funzione accidentale dell'avvitatore.

- Inserire prima la spina di collegamento **9** dell'apparecchio di rete **5** nel connettore **10** dell'apparecchio di rete PUC-EXACT. A questo punto è possibile collegare il PUC-EXACT all'alimentazione elettrica inserendo la spina di rete **11** in una presa con contatto di terra.

Collegare sempre prima il cavo di rete con l'apparecchio di rete PUC-EXACT e inserire poi la spina di rete **11** nella presa; in caso contrario esiste il pericolo di una scossa elettrica.

Separazione dall'alimentazione elettrica

- Staccare innanzitutto la spina di rete **11** dalla presa elettrica. Staccare poi la spina di collegamento **9** del cavo di rete dal connettore **10** dell'apparecchio di rete.

Per evitare una scossa elettrica staccare sempre per primo il collegamento alla presa elettrica.

Uso

Messa in funzione

Accensione/spegnimento dell'apparecchio di rete PUC-EXACT (vedi figura C)

È necessario innanzitutto mettere in funzione l'apparecchio di rete PUC-EXACT prima di poter accendere l'elettrotensile C-EXACT (vedi «Collegamento all'alimentazione elettrica», pagina 31).

- Per l'**accensione dell'apparecchio di rete** premere l'interruttore di avvio/arresto **2** sull'apparecchio di rete in posizione **1**.

L'indicatore LED **3** illuminato in verde indica se l'apparecchio di rete è pronto al funzionamento.

PUC-EXACT-1: Se l'indicatore LED **4** è illuminato significa che è presente un guasto.

- Per **spegnere l'apparecchio di rete** premere l'interruttore di avvio/arresto sull'apparecchio di rete **2** in posizione **0**.

Accensione/spegnimento dell'elettrotensile

Avvitatore assiale elettrico con avviamento a leva (vedi figura D)

- Per **accendere** l'elettrotensile premere l'interruttore di avvio/arresto **2** fino all'arresto.

L'elettrotensile **si spegne automaticamente** non appena è raggiunta la coppia regolata.

- **Rilasciando anticipatamente l'interruttore avvio/arresto 2 non si raggiunge il momento di coppia registrato.**

Avvitatore assiale elettrico con avviamento a spinta

- Per l'**accensione** dell'elettrotensile applicare l'utensile sulla vite ed esercitare una leggera pressione assiale sull'avvitatore.

L'elettrotensile **si spegne automaticamente** non appena è raggiunta la coppia regolata.

- **In caso di rilascio prematuro dell'avvitatore, ad es. se l'utensile dell'avvitatore scivola dalla vite, la coppia preregolata non viene raggiunta.**

Indicazioni operative

Durante il lavoro prestare attenzione affinché l'apparecchio di rete non venga fatto cadere accidentalmente dalla superficie di lavoro. Fissare l'apparecchio di rete in modo sicuro ad una parete oppure posare il cavo di collegamento in modo tale che non sia possibile inciamparci sopra.

Protezione contro il sovraccarico (PUC-EXACT-1)

In caso di sovraccarico dell'apparecchio di rete è illuminato l'indicatore LED **4** e segnala un guasto.

- Interrompere il lavoro. Spegnerne l'avvitatore e l'apparecchio di rete.
- Controllare l'avvitatore ed il cavo dell'apparecchio. Sostituire i pezzi difettosi.
- Al termine rimettere in funzione l'apparecchio di rete e l'avvitatore.

Se l'indicatore LED **4** continua a rimanere acceso significa che l'apparecchio di rete è guasto. Farlo riparare da un Centro di Assistenza Clienti autorizzato per elettrotensili Bosch.

Manutenzione ed assistenza**Manutenzione e pulizia**

- **Staccare l'apparecchio di rete PUC-EXACT dalla rete prima di effettuare interventi di pulizia.** In questo modo viene evitato il pericolo di una scossa elettrica. Lo spegnimento dell'apparecchio di rete non è sufficiente.

L'apparecchio di rete non necessita manutenzione. Mantenere sempre liberi e puliti apparecchio e fessure di ventilazione. Pulire regolarmente con un panno asciutto che non perde peli i connettori, i giunti e le spine dell'apparecchio di rete staccato dall'alimentazione di corrente e rimuovere particelle di polvere e sporcizia.

Se nonostante gli accurati procedimenti di produzione e di controllo l'apparecchio di rete dovesse guastarsi, la riparazione deve essere effettuata da un Centro di Assistenza Clienti autorizzato per elettrotensili Bosch.

Per ogni tipo di richiesta o di ordinazione di pezzi di ricambio, è indispensabile comunicare sempre il codice prodotto a dieci cifre riportato sulla targhetta di identificazione dell'apparecchio di rete.

Qualora si rendesse necessaria una sostituzione del cavo di collegamento, la stessa deve essere effettuata dalla Bosch oppure da un centro di assistenza clienti autorizzato per elettrotensili Bosch per evitare pericoli per la sicurezza.

- **Gli interventi di manutenzione e di riparazione possono essere effettuati esclusivamente da personale specializzato qualificato.** In questo modo sarà salvaguardata la sicurezza dell'apparecchio di rete.

Questo tipo di lavoro viene eseguito in maniera veloce ed affidabile da ogni Centro di assistenza Clienti Bosch.

Avere cura di smaltire i lubrificanti ed i detersivi in maniera compatibile con le esigenze dell'ecologia. Attenersi alle vigenti normative di legge.

Accessori

Visitando i siti www.bosch-pt.com e www.boschproductiontools.com, oppure rivolgendo Vi al Vostro rivenditore di fiducia è possibile informarsi sulla completa gamma dei prodotti di accessori di qualità.

Servizio di assistenza ed assistenza clienti

Il servizio di assistenza risponde alle Vostre domande relative alla riparazione ed alla manutenzione del Vostro prodotto nonché concernenti le parti di ricambio. Disegni in vista esplosa ed informazioni relative alle parti di ricambio sono consultabili anche sul sito:

www.bosch-pt.com

Il team assistenza clienti Bosch è a Vostra disposizione per rispondere alle domande relative all'acquisto, impiego e regolazione di apparecchi ed accessori.

La Robert Bosch GmbH risponde per la fornitura di questo prodotto come da contratto e conformemente alle specifiche prescrizioni legali vigenti nei rispettivi Paesi. In caso di anomalia di funzionamento del prodotto, si prega di rivolgersi presso:

Fax: +49 (711) 7 58 24 36

www.boschproductiontools.com

Smaltimento

Avviare ad un riciclaggio rispettoso dell'ambiente apparecchi di rete, accessori ed imballaggi non più utilizzabili.

Non gettare apparecchi di rete tra i rifiuti domestici!

Solo per i Paesi della CE:

Conformemente alla norma della direttiva 2002/96/CE sui rifiuti di apparecchiature elettriche ed elettroniche (RAEE) ed all'attuazione del recepimento nel diritto nazionale, gli elettrotensili diventati inservibili devono essere raccolti separatamente ed essere inviati ad una riutilizzazione ecologica.

Con ogni riserva di modifiche tecniche.

Nederlands

Veiligheidsvoorschriften

Algemene veiligheidswaarschuwingen voor elektrische gereedschappen

⚠ WAARSCHUWING Lees alle veiligheidsaanschuwingen en alle voorschriften. Als de waarschuwingen en voorschriften niet worden opgevolgd, kan dit een elektrische schok, brand of ernstig letsel tot gevolg hebben.

Bewaar alle waarschuwingen en voorschriften voor toekomstig gebruik.

Het in de waarschuwingen gebruikte begrip „elektrisch gereedschap” heeft betrekking op elektrische gereedschappen voor gebruik op het stroomnet (met netsnoer) en op elektrische gereedschappen voor gebruik met een accu (zonder netsnoer).

Veiligheid van de werkomgeving

- ▶ **Houd uw werkomgeving schoon en goed verlicht.** Een rommelige of onverlichte werkomgeving kan tot ongevallen leiden.
- ▶ **Werk met het elektrische gereedschap niet in een omgeving met explosiegevaar waarin zich brandbare vloeistoffen, brandbare gassen of brandbaar stof bevinden.** Elektrische gereedschappen veroorzaken vonken die het stof of de dampen tot ontsteking kunnen brengen.
- ▶ **Houd kinderen en andere personen tijdens het gebruik van het elektrische gereedschap uit de buurt.** Wanneer u wordt afgeleid, kunt u de controle over het gereedschap verliezen.

Elektrische veiligheid

- ▶ **De aansluitstekker van het elektrische gereedschap moet in het stopcontact passen. De stekker mag in geen geval worden veranderd. Gebruik geen adapterstekkers in combinatie met geaarde elektrische gereedschappen.** Onveranderde stekkers en passende stopcontacten beperken het risico van een elektrische schok.
- ▶ **Voorkom aanraking van het lichaam met geaarde oppervlakken, bijvoorbeeld van buizen, verwarmingen, fornuizen en koelkasten.** Er bestaat een verhoogd risico door een elektrische schok wanneer uw lichaam geaard is.
- ▶ **Houd het gereedschap uit de buurt van regen en vocht.** Het binnendringen van water in het elektrische gereedschap vergroot het risico van een elektrische schok.
- ▶ **Gebruik de kabel niet voor een verkeerd doel, om het elektrische gereedschap te dragen of op te hangen of om de stekker uit het stopcontact te trekken. Houd de kabel uit de buurt van hitte, olie, scherpe randen en bewegende gereedschapsdelen.** Beschadigde of in de war geraakte kabels vergroten het risico van een elektrische schok.
- ▶ **Wanneer u buitenshuis met elektrisch gereedschap werkt, dient u alleen verlengkabels te gebruiken die**

voor gebruik buitenshuis zijn goedgekeurd. Het gebruik van een voor gebruik buitenshuis geschikte verlengkabel beperkt het risico van een elektrische schok.

- ▶ **Als het gebruik van het elektrische gereedschap in een vochtige omgeving onvermijdelijk is, dient u een aardlekschakelaar te gebruiken.** Het gebruik van een aardlekschakelaar vermindert het risico van een elektrische schok.

Veiligheid van personen

- ▶ **Wees alert, let goed op wat u doet en ga met verstand te werk bij het gebruik van het elektrische gereedschap. Gebruik geen elektrisch gereedschap wanneer u moe bent of onder invloed staat van drugs, alcohol of medicijnen.** Een moment van onoplettendheid bij het gebruik van het elektrische gereedschap kan tot ernstige verwondingen leiden.
- ▶ **Draag persoonlijke beschermende uitrusting. Draag altijd een veiligheidsbril.** Het dragen van persoonlijke beschermende uitrusting zoals een stofmasker, slipvaste werkschoenen, een veiligheidshelm of gehoorbescherming, afhankelijk van de aard en het gebruik van het elektrische gereedschap, vermindert het risico van verwondingen.
- ▶ **Voorkom per ongeluk inschakelen. Controleer dat het elektrische gereedschap uitgeschakeld is voordat u de stekker in het stopcontact steekt of de accu aansluit en voordat u het gereedschap oppakt of draagt.** Wanneer u bij het dragen van het elektrische gereedschap uw vinger aan de schakelaar hebt of wanneer u het gereedschap ingeschakeld op de stroomvoorziening aansluit, kan dit tot ongevallen leiden.
- ▶ **Verwijder instelgereedschappen of schroefsleutels voordat u het elektrische gereedschap inschakelt.** Een instelgereedschap of sleutel in een draaiend deel van het gereedschap kan tot verwondingen leiden.
- ▶ **Voorkom een onevenwichtige lichaamshouding. Zorg ervoor dat u stevig staat en steeds in evenwicht blijft.** Daardoor kunt u het elektrische gereedschap in onverwachte situaties beter onder controle houden.
- ▶ **Draag geschikte kleding. Draag geen loshangende kleding of sieraden. Houd haren, kleding en handschoenen uit de buurt van bewegende delen.** Loshangende kleding, lange haren en sieraden kunnen door bewegende delen worden meegenomen.
- ▶ **Wanneer stofafzuigings- of stofopvangvoorzieningen kunnen worden gemonteerd, dient u zich ervan te verzekeren dat deze zijn aangesloten en juist worden gebruikt.** Het gebruik van een stofafzuiging beperkt het gevaar door stof.

Zorgvuldige omgang met en zorgvuldig gebruik van elektrische gereedschappen

- ▶ **Overbelast het gereedschap niet. Gebruik voor uw werkzaamheden het daarvoor bestemde elektrische gereedschap.** Met het passende elektrische gereedschap werkt u beter en veiliger binnen het aangegeven capaciteitsbereik.

34 | Nederlands

- ▶ **Gebruik geen elektrisch gereedschap waarvan de schakelaar defect is.** Elektrisch gereedschap dat niet meer kan worden in- of uitgeschakeld, is gevaarlijk en moet worden gerepareerd.
- ▶ **Trek de stekker uit het stopcontact of neem de accu uit het elektrische gereedschap voordat u het gereedschap instelt, toebehoren wisselt of het gereedschap weglegt.** Deze voorzorgsmaatregel voorkomt onbedoeld starten van het elektrische gereedschap.
- ▶ **Bewaar niet-gebruikte elektrische gereedschappen buiten bereik van kinderen. Laat het gereedschap niet gebruiken door personen die er niet mee vertrouwd zijn en deze aanwijzingen niet hebben gelezen.** Elektrische gereedschappen zijn gevaarlijk wanneer deze door onervaren personen worden gebruikt.
- ▶ **Verzorg het elektrische gereedschap zorgvuldig. Controleer of bewegende delen van het gereedschap correct functioneren en niet vastklemmen en of onderdelen zodanig gebroken of beschadigd zijn dat de werking van het elektrische gereedschap nadelig wordt beïnvloed. Laat deze beschadigde onderdelen voor het gebruik repareren.** Veel ongevallen hebben hun oorzaak in slecht onderhouden elektrische gereedschappen.
- ▶ **Houd snijdende inzetgereedschappen scherp en schoon.** Zorgvuldig onderhouden snijdende inzetgereedschappen met scherpe snijkanten klemmen minder snel vast en zijn gemakkelijker te geleiden.
- ▶ **Gebruik elektrisch gereedschap, toebehoren, inzetgereedschappen en dergelijke volgens deze aanwijzingen. Let daarbij op de arbeidsomstandigheden en de uit te voeren werkzaamheden.** Het gebruik van elektrische gereedschappen voor andere dan de voorziene toepassingen kan tot gevaarlijke situaties leiden.

Service

- ▶ **Laat het elektrische gereedschap alleen repareren door gekwalificeerd en vakkundig personeel en alleen met originele vervangingsonderdelen.** Daarmee wordt gewaarborgd dat de veiligheid van het gereedschap in stand blijft.

Veiligheidsvoorschriften voor voedingsapparaten

- ▶ **Spanning en frequentie van het voedingsapparaat moeten overeenkomen met de gegevens op het typeplaatje van de schroevendraaier.** Het voedingsapparaat PUC-EXACT is uitsluitend geschikt voor rechte Bosch-industrieschroevendraaiers van de serie C-EXACT. Anders bestaat er brand- en explosiegevaar.
- ▶ **Houd het voedingsapparaat schoon.** Door vervuiling bestaat er gevaar voor een elektrische schok.
- ▶ **Controleer voor elk gebruik voedingsapparaat, kabel en stekker. Gebruik het voedingsapparaat niet nadat u een beschadiging heeft vastgesteld. Open het voedingsapparaat niet zelf en laat het alleen door gekwalificeerd personeel en alleen met originele vervangingsonderdelen repareren.** Beschadigde voedingsapparaten,

kabels en stekkers vergroten het risico van een elektrische schok.

- ▶ **Gebruik het voedingsapparaat niet op een gemakkelijk brandbare ondergrond (zoals papier of textiel) of in een brandbare omgeving.** Vanwege de bij het gebruik optredende verwarming van het voedingsapparaat bestaat brandgevaar.
- ▶ **Let erop dat het voedingsapparaat stabiel op het werkkoppervlak staat en niet per ongeluk naar beneden getrokken kan worden.** Een beschadigd voedingsapparaat kan een elektrische schok veroorzaken.
- ▶ **Lees de veiligheidsvoorschriften en de tips voor de werkzaamheden in de gebruiksaanwijzing van de door u gebruikte schroevendraaier C-EXACT.**

Symbolen

De volgende symbolen kunnen voor het gebruik van het voedingsapparaat van belang zijn. Zorg ervoor dat u de symbolen en hun betekenis herkent. Het juiste begrip van de symbolen helpt u het voedingsapparaat goed en veilig te gebruiken.

Symbol	Betekenis	
V	Volt	Elektrische spanning
A	Ampère	Elektrische stroomsterkte
W	Watt	Capaciteit
Hp	Paardenkracht	
Hz	Hertz	Frequentie
≡	Gelijkstroom	Stroom- en spanningstype
DC	direct current	
~	Eenfasewisselstroom	Stroom- en spanningstype
AC	alternating current	
	Veiligheidsklasse I volgens DIN: veiligheidsaarde (aardleiding)	Gereedschappen van veiligheidsklasse I moeten in bepaalde gevallen worden geaard.
	CE-markering	Met de CE-markering bevestigt Bosch de conformiteit van het product met de toepasselijke richtlijnen van de Europese Gemeenschap.
	CSA-keurmerk	Producten met dit keurmerk zijn gekeurd door de Canadese keuringsinstantie „Canadian Standards Association” en voldoen aan de veiligheids- en prestatienormen die in Canada en de Verenigde Staten gelden.
	Waarschuwing	Wijst de gebruiker op correct gebruik van het product of waarschuwt voor gevaren.

Symbol Betekenis

Gebodsteken Geeft aanwijzingen voor correct gebruik aan, zoals: gebruik producten alleen in een afgesloten ruimte, lees de gebruiksaanwijzing en werp het apparaat niet bij het huisvuil.

**Product- en vermogensbeschrijving**

Lees alle veiligheidswaarschuwingen en alle voorschriften. Als de waarschuwingen en voorschriften niet worden opgevolgd, kan dit een elektrische schok, brand of ernstig letsel tot gevolg hebben.

Vouw de uitvouwbare pagina met de afbeelding van het voedingsapparaat open en laat deze pagina opgevouwen terwijl u de gebruiksaanwijzing leest.

Gebruik volgens bestemming

Het voedingsapparaat is uitsluitend bestemd voor de stroomvoorziening van rechte Bosch-industrieschroevendraaiers van de serie C-EXACT in gesloten ruimten.

Afgebeelde componenten

De componenten zijn genummerd zoals op de afbeeldingen van het voedingsapparaat op de pagina's met afbeeldingen.

- 1 Aansluitbus aan voedingsapparaat PUC-EXACT
- 2 Aan/uit-schakelaar
- 3 LED-indicatie gereedheid voor bedrijf
- 4 LED-indicatie storing (overbelasting) (PUC-EXACT-1)
- 5 Netsnoer
- 6 Huls van gereedschapkabel
- 7 Gereedschapkabel voor aansluiting aan voedingsapparaat PUC-EXACT
- 8 Groef in koppeling van gereedschapkabel 7
- 9 Aansluitstekker van netkabel
- 10 Aansluitbus voor netkabel
- 11 Netstekker
- 12 Aan/uit-schakelaar van de schroevendraaier (hendelstart)

Niet elk afgebeeld en beschreven toebehoren wordt standaard meegeleverd.

Technische gegevens

Voedingsapparaat		PUC-EXACT-1	PUC-EXACT-3
Zaaknummer		0 602 495 001	0 602 495 003
Aantal aansluitbussen		1	3
Netaansluiting (wisselstroom)			
– Ingangsspanning	V	100–240	100–240
– Ingangsvermogen	W	400	400
	Hp	0,54	0,54
– Ingangsfrequentie	Hz	50/60	50/60
Uitgang (gelijkstroom)	V		
– Uitgangsspanning		36	36
– Uitgangsstroom	A	11	6,7
Bewaartemperatuur	°C	–20 tot +70	–20 tot +70
	°F	–4 tot +158	–4 tot +158
Bedrijfstemperatuur	°C	–5 tot +50	–5 tot +50
	°F	+23 tot +122	+23 tot +122
Relatieve luchtvochtigheid	%	20–95 vrij van bedauwing	20–95 vrij van bedauwing
Gewicht volgens EPTA-Procedure 01/2003	kg	2,6	2,6
	lbs	5,7	5,7
Isolatieklasse		⊕/I	⊕/I

Montage**Bedrijfs- en bewaaromgeving**

Het voedingsapparaat is uitsluitend bestemd voor gebruik in een gesloten ruimte.

U kunt het vast monteren of op een vlak, niet-brandbaar werkblad opstellen.

Neem voor een correcte werking de gegevens over bedrijfstemperatuur en luchtvochtigheid (zie „Technische gegevens”, pagina 35) in acht.

Aansluiting van de schroevendraaier (zie afbeelding A)

- **Gebruik uitsluitend originele kabels. Controleer voor elk gebruik gereedschap, kabel en stekker op eventuele beschadigingen.** De kabels mogen niet worden gerepareerd, maar moeten worden vervangen.

Verbind altijd eerst het elektrische gereedschap met het voedingsapparaat PUC-EXACT voordat u het voedingsapparaat op het stroomnet aansluit.

- Steek de gereedschapskabel **7** in de aansluitbus **1** van het voedingsapparaat PUC-EXACT. Let erop dat de groef **8** in de koppeling van de gereedschapskabel op de pen in de aansluitbus past. Schroef de huls **6** met de wijzers van de klok mee op de aansluitbus.

Schroevendraaier van het voedingsapparaat loskoppelen

- Schroef de huls **6** tegen de wijzers van de klok van de aansluitbus **1** van het voedingsapparaat en trek de apparaatkabel **7** uit de aansluitbus.

Aansluiting op de energievoorziening (zie afbeelding B)

- **Let op de netspanning!** De spanning van de stroombron moet overeenkomen met de gegevens op het typeplaatje van het voedingsapparaat.

Gebruik voor de aansluiting van het voedingsapparaat aan de energievoorziening alleen voor uw stroombron geschikte netkabels. Vervang de standaard meegeleverde netkabel voor geaarde stopcontacten indien nodig door een voor uw stroombron geschikte netkabel.

Let er bij de **elektrische rechte schroevendraaier met hendelstart** op dat u de schroevendraaier niet op de hendel legt voordat u het voedingsapparaat PUC-EXACT op het stroomnet aansluit. Zo voorkomt u per ongeluk inschakelen van de schroevendraaier.

Let er bij de **elektrische rechte schroevendraaier met duwstart** op dat u geen axiale druk op de schroevendraaier uitoefent als u het voedingsapparaat PUC-EXACT op het stroomnet aansluit. Zo voorkomt u per ongeluk inschakelen van de schroevendraaier.

- Steek eerst de aansluitstekker **9** van de netkabel **5** in de aansluitbus **10** van het voedingsapparaat PUC-EXACT. Nu kunt u de PUC-EXACT op de energievoorziening aansluiten door de netstekker **11** in een geaard stopcontact te steken.

Verbind altijd eerst de netkabel met het voedingsapparaat PUC-EXACT voordat u de stekker **11** in het stopcontact steekt. Anders bestaat er gevaar voor een elektrische schok.

Verbinding met energievoorziening verbreken

- Trek eerst de netstekker **11** uit het stopcontact. Trek vervolgens de aansluitstekker **9** van de netkabel uit de aansluitbus **10** van het voedingsapparaat.

Onderbreek altijd eerst de verbinding met het stopcontact, om een elektrische schok te voorkomen.

Gebruik

Ingebruikneming

Voedingsapparaat in- en uitschakelen PUC-EXACT (zie afbeelding C)

U moet eerst het voedingsapparaat PUC-EXACT inschakelen voordat u het elektrische gereedschap C-EXACT kunt inschakelen (zie „Aansluiting op de energievoorziening”, pagina 36).

- **Als u het voedingsapparaat wilt inschakelen** duwt u de aan/uit-schakelaar **2** van het voedingsapparaat in stand **1**. De groen verlichte LED-indicatie **3** geeft aan wanneer het voedingsapparaat gereed voor gebruik is. PUC-EXACT-1: Als de LED-indicatie **4** brandt, is er sprake van een storing.
- Als u het **voedingsapparaat wilt uitschakelen**, duwt u de aan/uit-schakelaar van het voedingsapparaat **2** in stand **0**.

Elektrisch gereedschap in- en uitschakelen

Elektrische rechte schroevendraaier met hendelstart (zie afbeelding D)

- Als u het elektrische gereedschap wilt **inschakelen**, drukt u de aan/uit-schakelaar **2** in tot deze niet meer verder kan.

Het elektrische gereedschap **wordt automatisch uitgeschakeld** zodra het ingestelde draaimoment bereikt is.

- **Als u de aan/uit-schakelaar 2 te vroeg loslaat, wordt het vooraf ingestelde draaimoment niet bereikt.**

Elektrische rechte schroevendraaier met duwstart

- Als u het elektrische gereedschap wilt **inschakelen**, plaatst u het inzetgereedschap op de schroef en oefent u een lichte druk axiaal op de schroevendraaier uit.

Het elektrische gereedschap **wordt automatisch uitgeschakeld** zodra het ingestelde draaimoment bereikt is.

- **Als de schroevendraaier te vroeg wordt ontlast, bijvoorbeeld wanneer het inzetgereedschap van de schroef glijdt, wordt het vooraf ingestelde draaimoment niet bereikt.**

Tips voor de werkzaamheden

Let er tijdens de werkzaamheden op dat het voedingsapparaat niet per ongeluk van het werkblad wordt getrokken. Bevestig het voedingsapparaat stevig aan de muur of leg de aansluitkabel zo neer dat u er niet over kunt struikelen.

Beveiliging tegen overbelasting (PUC-EXACT-1)

Bij overbelasting van het voedingsapparaat gaat de LED-indicatie **4** branden en signaleert deze een storing.

- Staak uw werkzaamheden. Schakel de schroevendraaier en het voedingsapparaat uit.
- Controleer de schroevendraaier en de apparaatkabel. Vervang defecte onderdelen.
- Neem vervolgens het voedingsapparaat en de schroevendraaier weer in gebruik.

Als de LED-indicatie **4** dan nog steeds brandt, is het voedingsapparaat defect. Laat het door een erkende klantenservice-werkplaats voor Bosch elektrische gereedschappen repareren.

Onderhoud en service

Onderhoud en reiniging

- **Verbreek de verbinding van het voedingsapparaat PUC-EXACT met het stroomnet voordat u reinigingswerkzaamheden uitvoert.** Daardoor voorkomt u het gevaar van een elektrische schok. Het uitschakelen van het voedingsapparaat is niet voldoende.

Het voedingsapparaat is onderhoudsvrij. Houd het apparaat en de ventilatieopeningen altijd vrij en schoon.

Reinig de aansluitbussen, koppelingen en stekkers van het voedingsapparaat, nadat de verbinding met het stroomnet is verbroken, regelmatig met een droge, pluisvrije doek en verwijder stof- en vuildeeltjes.

Mocht het voedingsapparaat ondanks zorgvuldige fabricage- en testmethoden toch defect raken, dient de reparatie te worden uitgevoerd door een erkende klantenservice voor Bosch elektrische gereedschappen.

Vermeld bij vragen en bestellingen van vervangingsonderdelen altijd het uit tien cijfers bestaande zaaknummer volgens het typeplaatje van het voedingsapparaat.

Als de aansluitkabel moet worden vervangen, moeten deze werkzaamheden door Bosch of een erkende klantenservice voor Bosch elektrische gereedschappen worden uitgevoerd om veiligheidsrisico's te voorkomen.

- **Laat onderhouds- en reparatiewerkzaamheden alleen uitvoeren door gekwalificeerd vakpersoneel.** Daarmee wordt gewaarborgd dat de veiligheid van het voedingsapparaat in stand blijft.

Een erkende Bosch-klantenservice voert deze werkzaamheden snel en vakkundig uit.

Voer smeer- en reinigingsmiddelen op een voor het milieu verantwoorde wijze af. Neem de wettelijke voorschriften in acht.

Toebehoren

Meer informatie over het volledige programma met kwaliteitstoebehoren vindt u op het internet op www.bosch-pt.com en www.boschproductiontools.com, of vraag uw vakhandel om advies.

Klantenservice en advies

Onze klantenservice beantwoordt uw vragen over reparatie en onderhoud van uw product en over vervangingsonderdelen. Explosietekeningen en informatie over vervangingsonderdelen vindt u ook op:

www.bosch-pt.com

De medewerkers van onze klantenservice adviseren u graag bij vragen over de aankoop, het gebruik en de instelling van producten en toebehoren.

Robert Bosch GmbH is aansprakelijk voor de levering volgens overeenkomst van dit product in het kader van de wettelijke of landspecifieke bepalingen. Neem bij klachten over het product contact op met de volgende instantie:

Fax: +49 (711) 7 58 24 36

www.boschproductiontools.com

Afvalverwijdering

Voedingsapparaten, toebehoren en verpakkingen moeten op een voor het milieu verantwoorde wijze worden gerecycled.

Gooi voedingsapparaten niet bij het huisvuil.

Alleen voor landen van de EU:



Volgens de Europese richtlijn 2002/96/EG over elektrische en elektronische oude apparaten en de omzetting van de richtlijn in nationaal recht moeten niet meer bruikbare elektrische gereedschappen apart worden ingezameld en op een voor het milieu verantwoorde wijze worden hergebruikt.

Wijzigingen voorbehouden.

Dansk

Sikkerhedsinstrukser

Generelle sikkerhedsinstrukser til el-værktøj

ADVARSEL Læs alle sikkerhedsinstrukser og anvisninger. I tilfælde af manglende overholdelse af sikkerhedsinstrukserne og anvisningerne er der risiko for elektrisk stød, brand og/eller alvorlige kvæstelser.

Opbevar alle sikkerhedsinstrukser og anvisninger til senere brug.

Det i sikkerhedsinstrukserne benyttede begreb „el-værktøj“ refererer til netdrevet el-værktøj (med netkabel) og akkudrevet el-værktøj (uden netkabel).

Sikkerhed på arbejdspladsen

- **Sørg for, at arbejdsområdet er rent og rigtigt belyst.** Uorden eller uoplyste arbejdsområder øger faren for uheld.
- **Brug ikke el-værktøjet i eksplosionsfarlige omgivelser, hvor der findes brændbare væsker, gasser eller støv.** El-værktøj kan slå gnister, der kan antænde støv eller damp.
- **Sørg for, at andre personer og ikke mindst børn holdes væk fra arbejdsområdet, når maskinen er i brug.** Hvis man distraheres, kan man miste kontrollen over maskinen.

Elektrisk sikkerhed

- **El-værktøjets stik skal passe til kontakten. Stikket må under ingen omstændigheder ændres. Brug ikke adapterstik sammen med jordforbundet el-værktøj.** Uændrede stik, der passer til kontakterne, nedsætter risikoen for elektrisk stød.
- **Undgå kropskontakt med jordforbundne overflader som f. eks. rør, radiatorer, komfurer og køleskabe.** Hvis din krop er jordforbundet, øges risikoen for elektrisk stød.
- **Maskinen må ikke udsættes for regn eller fugt.** Indtrængning af vand i et el-værktøj øger risikoen for elektrisk stød.

38 | Dansk

- ▶ **Brug ikke ledningen til formål, den ikke er beregnet til (f. eks. må man aldrig bære el-værktøjet i ledningen, hænge el-værktøjet op i ledningen eller rykke i ledningen for at trække stikket ud af kontakten). Beskyt ledningen mod varme, olie, skarpe kanter eller maskindele, der er i bevægelse.** Beskadigede eller udviklede ledninger øger risikoen for elektrisk stød.
- ▶ **Hvis el-værktøjet benyttes i det fri, må der kun benyttes en forlængerledning, der er egnet til udendørs brug.** Brug af forlængerledning til udendørs brug nedsætter risikoen for elektrisk stød.
- ▶ **Hvis det ikke kan undgås at bruge el-værktøjet i fugtige omgivelser, skal der bruges et HFI-relæ.** Brug af et HFI-relæ reducerer risikoen for at få elektrisk stød.

Personlig sikkerhed

- ▶ **Det er vigtigt at være opmærksom, se, hvad man laver, og bruge el-værktøjet fornuftigt. Brug ikke noget el-værktøj, hvis du er træt, har nydt alkohol eller er påvirket af medikamenter eller euforiserende stoffer.** Få sekunders uopmærksomhed ved brug af el-værktøjet kan føre til alvorlige personskader.
- ▶ **Brug beskyttelsesudstyr og hav altid beskyttelsesbriller på.** Brug af sikkerhedsudstyr som f. eks. støvmaske, skridsikkert fodtøj, beskyttelseshjelm eller høreværn afhængig af maskintype og anvendelse nedsætter risikoen for personskader.
- ▶ **Undgå utilsigtet igangsætning. Kontrollér, at el-værktøjet er slukket, før du tilslutter det til strømtilførslen og/eller akkuen, løfter eller bærer det.** Undgå at bære el-værktøjet med fingeren på afbryderen og sørg for, at el-værktøjet ikke er tændt, når det slutes til nettet, da dette øger risikoen for personskader.
- ▶ **Gør det til en vane altid at fjerne indstillingsværktøj eller skruenøgle, før el-værktøjet tændes.** Hvis et stykke værktøj eller en nøgle sidder i en roterende maskindele, er der risiko for personskader.
- ▶ **Undgå en anormal legemsposition. Sørg for at stå sikkert, mens der arbejdes, og kom ikke ud af balance.** Dermed har du bedre muligheder for at kontrollere el-værktøjet, hvis der skulle opstå uventede situationer.
- ▶ **Brug egnet arbejdstøj. Undgå løse beklædningsgenstande eller smykker. Hold hår, tøj og handsker væk fra dele, der bevæger sig.** Dele, der er i bevægelse, kan gribe fat i løstsiddende tøj, smykker eller langt hår.
- ▶ **Hvis støvudsugnings- og opsamlingsudstyr kan monteres, er det vigtigt, at dette tilsluttes og benyttes korrekt.** Brug af en støvopsugning kan reducere støvmængden og dermed den fare, der er forbundet med støv.

Omhyggelig omgang med og brug af el-værktøj

- ▶ **Undgå overbelastning af maskinen. Brug altid et el-værktøj, der er beregnet til det stykke arbejde, der skal udføres.** Med det passende el-værktøj arbejder man bedst og mest sikkert inden for det angivne effektområde.
- ▶ **Brug ikke et el-værktøj, hvis afbryder er defekt.** Et el-værktøj, der ikke kan startes og stoppes, er farligt og skal repareres.

- ▶ **Træk stikket ud af stikkontakten og/eller fjern akkuen, inden maskinen indstilles, der skiftes tilbehørsdele, eller maskinen lægges fra.** Disse sikkerhedsforanstaltninger forhindrer utilsigtet start af el-værktøjet.
- ▶ **Opbevar ubenyttet el-værktøj uden for børns rækkevidde. Lad aldrig personer, der ikke er fortrolige med maskinen eller ikke har gennemlæst disse instrukser, benytte maskinen.** El-værktøj er farligt, hvis det benyttes af ukyndige personer.
- ▶ **El-værktøjet bør vedligeholdes omhyggeligt. Kontroller, om bevægelige maskindele fungerer korrekt og ikke sidder fast, og om delene er brækket eller beskadiget, således at el-værktøjets funktion påvirkes. Få beskadigede dele repareret, inden maskinen tages i brug.** Mange uheld skyldes dårligt vedligeholdte el-værktøjer.
- ▶ **Sørg for, at skæreværktøjer er skarpe og rene.** Omhyggeligt vedligeholdte skæreværktøjer med skarpe skærekanter sætter sig ikke så hurtigt fast og er nemmere at føre.
- ▶ **Brug el-værktøj, tilbehør, indsatsværktøj osv. iht. disse instrukser. Tag hensyn til arbejdsforholdene og det arbejde, der skal udføres.** Anvendelse af el-værktøjet til formål, som ligger uden for det fastsatte anvendelsesområde, kan føre til farlige situationer.

Service

- ▶ **Sørg for, at el-værktøj kun repareres af kvalificerede fagfolk og at der kun benyttes originale reservedele.** Dermed sikres størst mulig maskinsikkerhed.

Sikkerhedsinstrukser til netdele

- ▶ **Netdelens spænding og frekvens skal stemme overens med oplysningerne på skruemaskinens typeskilt.** Netdelen PUC-EXACT er udelukkende egnet til Bosch-industri-likeskruetrækkere fra serien C-EXACT. Ellers er der fare for brand og eksplosion.
- ▶ **Renhold netdelen.** Snavs øger faren for elektrisk stød.
- ▶ **Kontrollér netdel, kabel og stik før brug. Anvend ikke netdelen, hvis den er beskadiget. Forsøg ikke selv at åbne netdelen og sørg for, at den kun repareres af kvalificerede fagfolk, og at der kun benyttes originale reservedele.** Beskadigede netdele, kabler og stik øger risikoen for elektrisk stød.
- ▶ **Anvend ikke netdelen på let brændbar undergrund (f. eks. papir, tekstiler osv.) eller i brændbare omgivelser.** Pas på! Netdelen bliver varm under brug. Brandfare.
- ▶ **Sørg for, at netdelen står sikkert på arbejdsfladen og at den ikke utilsigtet kan trækkes ned.** En beskadiget netdel kan føre til elektrisk stød.
- ▶ **Læs og overhold nøje sikkerheds- og arbejdsforskrifterne i brugsanvisningen for den benyttede skruemaskine C-EXACT.**

Symboler

De efterfølgende symboler kan være af betydning, når netdelen bruges. Læg mærke til symbolerne og overhold deres betydning. En rigtig forståelse af symbolerne er med til at sikre en god og sikker brug af netdelen.

Symbol	Betydning	
V	Volt	Elektrisk spænding
A	Ampere	Elektrisk strømstyrke
W	Watt	Effekt
Hp	Horsepower	
Hz	Hertz	Frekvens
---	Jævnstrøm	Strøm- og spændingstype
DC	direct current	
~	En-fase-vekselstrøm	Strøm- og spændingstype
AC	alternating current	
⊕	Beskyttelsesklasse I iht. DIN: Beskyttelsesjording (jordledning)	Produkter fra beskyttelsesklasse I skal jordforbindes i visse tilfælde.
CE	CE-mærkning	Med CE-mærkningen bekræfter Bosch, at produktet stemmer overens med de pågældende direktiver, der gælder inden for det Europæiske Fællesskab.
CSA	CSA-testtegn	Produkter, der er forsynet med dette testtegn, er blevet testet af „Canadian Standards Association“ og opfylder de gældende sikkerheds- og ydelesstandarder i Canada og USA.
	Advarselshenvisning	Gør brugeren opmærksom på farer og hvordan produktet betjenes rigtigt.
	Påbudstegn	Gør opmærksom på korrekt håndtering (f.eks. at produkter kun må bruges på lukkede steder, at brugsanvisningen skal læses og at produktet ikke må smides ud sammen med det almindelige husholdningsaffald).

Tekniske data

Netdel	PUC-EXACT-1	PUC-EXACT-3
Typenummer	0 602 495 001	0 602 495 003
Antal tilslutningsbøsninger	1	3
Nettilslutning (vekselstrøm)		
- Indgangsspænding	V 100–240	100–240
- Indgangseffekt	W 400	400
	Hp 0,54	0,54
- Indgangsfrekvens	Hz 50/60	50/60

Beskrivelse af produkt og ydelse



Læs alle sikkerhedsinstrukser og anvisninger. I tilfælde af manglende overholdelse af sikkerhedsinstrukserne og anvisningerne er der risiko for elektrisk stød, brand og/eller alvorlige kvæstelser.

Klap venligst foldesiden med illustration af netdelen ud og lad denne side være foldet ud, mens du læser brugsanvisningen.

Beregnet anvendelse

Netdelen er udelukkende beregnet til at forsyne Bosch-industri-likeskruetrækkere fra serien C-EXACT med strøm i lukkede rum.

Illustrerede komponenter

Nummereringen af de illustrerede komponenter refererer til illustrationen af netdelen på illustrationssiderne.

- 1 Tilslutningsbøsning på netdel PUC-EXACT
- 2 Start-stop-kontakt
- 3 LED-indikator driftsklar
- 4 LED-indikator fejl (overbelastning) (PUC-EXACT-1)
- 5 Ledning
- 6 Kappe på kabel
- 7 Kabel for tilslutning til netdel PUC-EXACT
- 8 Not i kablets kobling 7
- 9 Netkablets tilslutningsstik
- 10 Tilslutningsbøsning til netkabel
- 11 Elstik
- 12 Skruemaskinens start-stop-kontakt (løftestart)

Tilbehør, som er illustreret eller beskrevet i brugsanvisningen, hører ikke til standard-leveringen.

40 | Dansk

Netdel		PUC-EXACT-1	PUC-EXACT-3
Udgang (jævnstrøm)	V		
- Udgangsspænding		36	36
- Udgangsstrøm	A	11	6,7
Opbevaringstemperatur	°C	-20 til +70	-20 til +70
	°F	-4 til +158	-4 til +158
Driftstemperatur	°C	-5 til +50	-5 til +50
	°F	+23 til +122	+23 til +122
Relativ luftfugtighed	%	20 – 95 fri for bedugning	20 – 95 fri for bedugning
Vægt svarer til EPTA-Procedure 01/2003	kg	2,6	2,6
	lbs	5,7	5,7
Beskyttelsesklasse		⊕/I	⊕/I

Montering

Drifts- og opbevaringsomgivelse

Netdelen er udelukkende beregnet til erhvervmæssig brug i lukkede rum.

Den kan monteres fast eller på en flad, ikke brændbar arbejdsflade.

En korrekt brug lykkes bedst ved at overholde oplysningerne om driftstemperatur og luftfugtighed (se „Tekniske data“, side 39).

Tilslutning af skruemaskinen (se Fig. A)

- **Anvend udelukkende originale ledninger! Kontrollér altid maskine, kabler og stik for evt. skader før brug.** Kablerne må ikke repareres, men skal skiftes.

Forbind altid først el-værktøjet med netdelen PUC-EXACT, før netdelen forbindes med strømmenet.

- Sæt kablet **7** ind i tilslutningsbøsningen **1** på netdelen PUC-EXACT. Sørg for, at noten **8** i kablets kobling passer ind i tappen i tilslutningsbøsningen. Skru kappen **6** fast på tilslutningsbøsningen mod højre.

Afbrydelse af skruemaskinen fra netdelen

- Skru kappen **6** til venstre af tilslutningsbøsningen **1** på netdelen og træk kablet **7** ud af tilslutningsbøsningen.

Tilslutning til energiforsyningen (se Fig. B)

- **Kontrollér netspændingen!** Strømkildens spænding skal stemme overens med oplysningerne på nedelens typeskilt.

Tilslut kun netdelen til energiforsyningen med kabler, der er egnet til din strømkilde. Erstat evt. netkablet, der standardmæssigt følger med til beskyttelseskontaktstikdåserne, af et netkabel, der er egnet til din strømkilde.

Vær ved **elektriske ligeskruetrækkere med løftestart** opmærksom på, at du ikke kommer til at lægge skruetrækkeren på armen, før netdelen PUC-EXACT tilsluttes til strømmenet. Således forhindres en utilsigtet ibrugtagning af skrueren.

Vær ved **elektriske ligeskruetrækkere med skubbestart** opmærksom på, at skruetrækkeren ikke udsættes for noget aksialt tryk, når netdelen PUC-EXACT tilsluttes til strømmenet.

tet. Således forhindres en utilsigtet ibrugtagning af skruetrækkeren.

- Sæt først tilslutningsstikket **9** på netkablet **5** ind i tilslutningsbøsningen **10** på netdelen PUC-EXACT. Nu kan PUC-EXACT forbindes med energiforsyningen ved at sætte stikket **11** i en stikdåse med beskyttelseskontakt.

Forbind altid først netkablet med netdelen PUC-EXACT, før netstikket **11** sættes i stikdåsen, ellers er der fare for elektrisk stød.

Afbrydelse fra energiforsyningen

- Træk først netstikket **11** ud af stikdåsen. Træk herefter tilslutningsstikket **9** på netkablet ud af tilslutningsbøsningen **10** på netdelen.

Afbryd altid først forbindelsen til stikdåsen for at undgå elektrisk stød.

Brug

Ibrugtagning

Tænd og sluk for netdelen PUC-EXACT (se Fig. C)

Netdelen PUC-EXACT skal tages i brug, før el-værktøjet C-EXACT kan tændes (se „Tilslutning til energiforsyningen“, side 40).

- **Netdelen tændes** ved at trykke start-stop-kontakten **2** på netdelen i position **1**. Den grønne LED-indikator **3** gør opmærksom på, at netdelen er klar til brug. PUC-EXACT-1: Lyser LED-indikatoren **4**, er der en fejl.
- Tryk til **slukning af netdelen** start-stop-kontakten på netdelen **2** i position **0**.

Tænd og sluk for elektrovrærktøjet

Elektriske ligeskruetrækkere med løftestart (se Fig. D)

- El-værktøjet **tændes** ved at trykke start-stop-kontakten **2** helt i bund.

El-værktøjet **slukker automatisk**, så snart det indstillede drejningsmoment er nået.

- **Slippes start-stop-kontakten 2 for tidligt, når det indstillede drejningsmoment ikke.**

Elektriske lugeskruetrækkere med skubbestart

- El-værktøjet **tændes** ved at placere indsatsværktøjet på skruen og udsætte skruemaskinen for et let aksialt tryk.

El-værktøjet **slukker automatisk**, så snart det indstillede drejningsmoment er nået.

- ▶ **Aflastes skruemaskinen noget tidligere (f. eks. hvis skruemaskinens indsatsværktøj smutter), når det indstillede drejningsmoment ikke.**

Arbejdsvejledning

Sørg under arbejdet for, at netdelen ikke utilsigtet fjernes fra arbejdsfladen. Fastgør netdelen enten sikkert på væggen eller træk kablet på en sådan måde, at du ikke kan snuble over det.

Overbelastningsbeskyttelse (PUC-EXACT-1)

Overbelastes netdelen, lyser LED-indikatoren **4** og signaliserer derved en fejl.

- Stands arbejdet. Sluk for skruemaskinen og netdelen.
- Kontrollér skruemaskinen og netdelen. Skift defekte dele.
- Tag herefter netdelen og skruemaskinen i brug igen.

Lyser LED-indikatoren **4** stadigvæk, er netdelen defekt. Få den repareret på et autoriseret serviceværksted for Bosch el-værktøj.

Vedligeholdelse og service

Vedligeholdelse og rengøring

- ▶ **Afbryd netdelen PUC-EXACT fra nettet, før du starter rengøringsarbejdet.** Derved undgås fare for elektrisk stød. Det er ikke nok at slukke for netdelen.

Netdelen er vedligeholdelsesfri. Hold produkt og ventilationsåbninger fri for støv og snavs.

Rengør tilslutningsbøsninger, koblinger og stik på netdelen, der er afbrudt fra strømmettet, med en tør, fnugfri klud og fjern støv- og snavspartikler med regelmæssige mellemrum. Skulle netdelen trods omhyggelig fabrikation og kontrol alligevel holde op med at fungere, skal reparationen udføres af et autoriseret servicecenter for Bosch el-værktøj.

Det 10-cifrede typenummer på netdelens typeskilt skal altid angives ved forespørgsler og bestilling af reservedele.

Hvis det er nødvendigt at erstatte tilslutningsledningen, skal dette arbejde udføres af Bosch eller på et autoriseret serviceværksted for Bosch el-værktøj for at undgå farer.

- ▶ **Vedligeholdelses- og reparationsarbejde må kun udføres af kvalificeret personale.** Dermed sikres størst mulig sikkerhed af netdelen.

Dette arbejde gennemføres hurtigt og pålideligt af en autoriseret Bosch-servicetekniker.

Bortskaf smøre- og rengøringsmidler iht. gældende miljøforskrifter. Læs og overhold gældende lovbestemmelser.

Tilbehør

Hvis du ønsker at vide mere om det komplette kvalitetstilbehørsprogram, kan du gå ind på internettet under www.bosch-pt.com og www.boschproductiontools.com eller kontakte din forhandler.

Kundeservice og kundefrådgivning

Kundeservice besvarer dine spørgsmål vedr. reparation og vedligeholdelse af dit produkt samt reservedele. Reservedelstegninger og informationer om reservedele findes også under:

www.bosch-pt.com

Bosch kundeservice-team vil gerne hjælpe dig med at besvare spørgsmål vedr. køb, anvendelse og indstilling af produkter og tilbehør.

Robert Bosch GmbH bærer ansvaret for den kontraktmæssige levering af dette produkt og overholder gældende love og bestemmelser i brugslandet. Kontakt venligst følgende kundeservice, hvis der opstår fejl:

Fax: +49 (711) 7 58 24 36

www.boschproductiontools.com

Bortskaffelse

Netdele, tilbehør og emballage skal genbruges på en miljøvenlig måde.

Smid ikke netdele ud sammen med det almindelige husholdningsaffald!

Gælder kun i EU-lande:



Iht. det europæiske direktiv 2002/96/EF om affald af elektrisk og elektronisk udstyr skal kasseret elektrisk udstyr indsamles separat og genbruges iht. gældende miljøforskrifter.

Ret til ændringer forbeholdes.

Svenska

Säkerhetsanvisningar

Allmänna säkerhetsanvisningar för elverktyg

⚠ VARNING Läs noga igenom alla säkerhetsanvisningar och instruktioner. Fel som uppstår till följd av att säkerhetsanvisningarna och instruktionerna inte följs kan orsaka elstöt, brand och/eller allvarliga personskador.

Förvara alla varningar och anvisningar för framtida bruk.

Nedan använt begrepp "Elverktyg" hänför sig till nätdrivna elverktyg (med nätsladd) och till batteridrivna elverktyg (sladdlösa).

Arbetsplats säkerhet

- ▶ **Håll arbetsplatsen ren och välbelyst.** Oordning på arbetsplatsen och dåligt belyst arbetsområde kan leda till olyckor.
- ▶ **Använd inte elverktyget i explosionsfarlig omgivning med brännbara vätskor, gaser eller damm.** Elverktygen alstrar gnistor som kan antända dammet eller gaserna.
- ▶ **Håll under arbetet med elverktyget barn och obehöriga personer på betryggande avstånd.** Om du störs av obehöriga personer kan du förlora kontrollen över elverktyget.

Elektrisk säkerhet

- ▶ **Elverktygets stickpropp måste passa till vägguttaget. Stickproppen får absolut inte förändras. Använd inte adapterkontakter tillsammans med skyddsjordade elverktyg.** Oförändrade stickproppar och passande vägguttag reducerar risken för elstöt.
- ▶ **Undvik kroppskontakt med jordade ytor som t. ex. rör, värmeelement, spisar och kylskåp.** Det finns en större risk för elstöt om din kropp är jordad.
- ▶ **Skydda elverktyget mot regn och väta.** Tränger vatten in i ett elverktyg ökar risken för elstöt.
- ▶ **Missbruka inte nätsladden och använd den inte för att bära eller hänga upp elverktyget och inte heller för att dra stickproppen ur vägguttaget. Håll nätsladden på avstånd från värme, olja, skarpa kanter och rörliga maskindelar.** Skadade eller tilltrasslade ledningar ökar risken för elstöt.
- ▶ **När du arbetar med ett elverktyg utomhus använd endast förlängningssladdar som är avsedda för utomhusbruk.** Om en lämplig förlängningssladd för utomhusbruk används minskar risken för elstöt.
- ▶ **Använd ett felströmsskydd om det inte är möjligt att undvika elverktygets användning i fuktig miljö.** Felströmsskyddet minskar risken för elstöt.

Personsäkerhet

- ▶ **Var uppmärksam, kontrollera vad du gör och använd elverktyget med förnuft. Använd inte elverktyg när du är trött eller om du är påverkad av droger, alkohol eller mediciner.** Under användning av elverktyg kan även en kort ouppmärksamhet leda till allvarliga kroppsskador.
- ▶ **Bär alltid personlig skyddsutrustning och skyddsglasögon.** Användning av personlig skyddsutrustning som t. ex. dammfiltermask, halkfria säkerhetsskor, skyddshjälm och hörselskydd reducerar alltefter elverktygets typ och användning risken för kroppsskada.
- ▶ **Undvik oavsiktlig igångsättning. Kontrollera att elverktyget är fränkopplat innan du ansluter stickproppen till vägguttaget och/eller ansluter/tar bort batteriet, tar upp eller bär elverktyget.** Om du bär elverktyget med fingret på strömställaren eller ansluter påkopplat elverktyg till nätströmmen kan olycka uppstå.
- ▶ **Ta bort alla inställningsverktyg och skruvnycklar innan du kopplar på elverktyget.** Ett verktyg eller en nyckel i en roterande komponent kan medföra kroppsskada.
- ▶ **Undvik onormala kroppsställningar. Se till att du står stadigt och håller balansen.** I detta fall kan du lättare kontrollera elverktyget i oväntade situationer.
- ▶ **Bär lämpliga arbetskläder. Bär inte löst hängande kläder eller smycken. Håll håret, kläderna och handskarna på avstånd från rörliga delar.** Löst hängande kläder, långt hår och smycken kan dras in av roterande delar.
- ▶ **När elverktyg används med dammutsugnings- och uppsamlingsutrustning, se till att dessa är rätt monterade och används på korrekt sätt.** Användning av dammutsugning minskar de risker damm orsakar.

Korrekt användning och hantering av elverktyg

- ▶ **Överbelasta inte elverktyget. Använd för aktuell arbete avsett elverktyg.** Med ett lämpligt elverktyg kan du arbeta bättre och säkrare inom angivet effektområde.
- ▶ **Ett elverktyg med defekt strömställare får inte längre användas.** Ett elverktyg som inte kan kopplas in eller ur är farligt och måste repareras.
- ▶ **Dra stickproppen ur vägguttaget och/eller ta bort batteriet innan inställningar utförs, tillbehörsdelar byts ut eller elverktyget lagras.** Denna skyddsåtgärd förhindrar oavsiktlig inkoppling av elverktyget.
- ▶ **Förvara elverktygen oåtkomliga för barn. Låt elverktyget inte användas av personer som inte är förtrogna med dess användning eller inte läst denna anvisning.** Elverktygen är farliga om de används av oerfarna personer.
- ▶ **Sköt elverktyget omsorgsfullt. Kontrollera att rörliga komponenter fungerar felfritt och inte kärvar, att komponenter inte brustit eller skadats; orsaker som kan leda till att elverktygets funktioner påverkas menligt. Låt skadade delar repareras innan elverktyget tas i bruk.** Många olyckor orsakas av dåligt skötta elverktyg.
- ▶ **Håll skärverktygen skarpa och rena.** Omsorgsfullt skötta skärverktyg med skarpa egg kommer inte så lätt i kläm och går lättare att styra.
- ▶ **Använd elverktyget, tillbehör, insatsverktyg osv. enligt dessa anvisningar. Ta hänsyn till arbetsvillkoren och arbetsmomenten.** Om elverktyget används på ett sätt som det inte är avsett för kan farliga situationer uppstå.

Service

- ▶ **Låt endast kvalificerad fackpersonal reparera elverktyget och endast med originalreservdelar.** Detta garanterar att elverktygets säkerhet upprätthålls.

Säkerhetsanvisningar för nätaggregat

- ▶ **Nätaggregatets spänning och frekvens måste stämma överens med uppgifterna på skruvdragarens dataskyld.** Nätaggregatet PUC-EXACT är lämpligt endast för Bosch industriskruvdragare av typ C-EXACT. I annat fall finns risk för brand och explosion.
- ▶ **Håll nätaggregatet rent.** Risk finns att förorening leder till elstöt.
- ▶ **Kontrollera nätaggregatet, kabeln och stickkontakten före varje användning. Ett skadat nätaggregat får inte användas. Du får själv aldrig öppna nätaggregatet, låt det repareras av en kvalificerad fackman och endast med originalreservdelar.** Skadade nätaggregat, kablar eller stickkontakter ökar risken för elstöt.
- ▶ **Använd inte nätaggregatet på lättantändligt underlag (t.ex. papper, textilier mm) resp. i brännbar omgivning.** Till följd av nätaggregatets uppvärmning under användning består brandrisk.
- ▶ **Kontrollera att nätaggregatet står stadigt på arbetsbordet och att det inte av misstag kan dras ned.** Ett skadat nätaggregat kan orsaka en elstöt.
- ▶ **Läs och beakta strikt säkerhets- och arbetsinstruktionerna i bruksanvisningen för den aktuella skruvdragaren C-EXACT.**

Symboler

Beakta symbolerna nedan som kan vara viktiga för nätaggregatets användning. Lägg symbolerna och deras betydelse på minnet. Korrekt tolkning av symbolerna hjälper till att bättre och säkrare använda nätaggregatet.

Symbol	Betydelse	
V	Volt	Elektrisk spänning
A	Ampere	Elektrisk strömstyrka
W	Watt	Effekt
Hp	Hästkraft	
Hz	Hertz	Frekvens
==	Likström	Ström- och spänningstyp
DC	direct current	
~	Enfasväxelström	Ström- och spänningstyp
AC	alternating current	
⊕	Skyddsklass I enligt DIN: Skyddsjord (skyddsledare)	Produkter i skyddsklass I måste i vissa fall jordas.
CE	CE-märke	Med CE-märkningen bekräftar Bosch produktens överensstämmelse med tillämpliga direktiv utgivna av Europeiska gemenskapen.
CSA	CSA-godkännandemärke	Produkter med detta godkännandemärke har testats av "Canadian Standards Association" och uppfyller gällande säkerhets- och effektstandarder i Kanada och USA.
⚠	Varningsavvisning	Upplýser användaren om korrekt hantering av produkten och varnar för risker.
🏠	Påbudsmärke	Lämnar anvisningar för korrekt hantering, t.ex. att produkterna får användas endast inomhus, att bruksanvisningen ska läsas noga och att apparaten inte får hanteras som hushållsavfall.
📖		
🗑		

Tekniska data

Nätaggregat		PUC-EXACT-1	PUC-EXACT-3
Produktnummer		0 602 495 001	0 602 495 003
Antal anslutningshylsdon		1	3
Nätanslutning (växelström)			
- Ingångsspänning	V	100–240	100–240
- Ineffekt	W	400	400
	Hp	0,54	0,54
- Infrekvens	Hz	50/60	50/60

Produkt- och kapacitetsbeskrivning



Läs noga igenom alla säkerhetsanvisningar och instruktioner. Fel som uppstår till följd av att säkerhetsanvisningarna och instruktionerna inte följts kan orsaka elstöt, brand och/eller allvarliga personskadorna.

Fäll upp sidan med illustration av nätaggregatet och håll sidan uppfälld när du läser bruksanvisningen.

Ändamålsenlig användning

Nätaggregatet är uteslutande avsett för strömförsörjning av Bosch industriskruvdragare av typ C-EXACT som används inomhus.

Illustrerade komponenter

Numreringen av avbildade komponenter hänvisar till illustration av nätaggregatet på grafiksidan.

- 1 Anslutningshylsdon på nätaggregatet PUC-EXACT
- 2 Strömställare Till/Från
- 3 LED-indikator klar för drift
- 4 LED-indikator vid störning (överbelastning) (PUC-EXACT-1)
- 5 Nätsladd
- 6 Hylsdon på verktygskabeln
- 7 Apparatsladd för anslutning till nätaggregatet PUC-EXACT
- 8 Spår i verktygskabelns koppling 7
- 9 Nätkabelns anslutningskontakt
- 10 Anslutningshylsdon för nätkabel
- 11 Stickpropp
- 12 Till-/frånslag av skruvdragaren (Pådragsstart)

I bruksanvisningen avbildat och beskrivet tillbehör ingår inte i standardleveransen.

44 | Svenska

Nättaggregat		PUC-EXACT-1	PUC-EXACT-3
Utgång (likström)	V		
– Utgångsspänning		36	36
– Utgångsström	A	11	6,7
Lagringstemperatur	°C	–20 till +70	–20 till +70
	°F	–4 till +158	–4 till +158
Driftstemperatur	°C	–5 till +50	–5 till +50
	°F	+23 till +122	+23 till +122
Relativ luftfuktighet	%	20 – 95 utan daggbildning	20 – 95 utan daggbildning
Vikt enligt EPTA-Procedure 01/2003	kg	2,6	2,6
	lbs	5,7	5,7
Skyddsklass		⊕/I	⊕/I

Montage

Drifts- och lagringsomgivning

Nättaggregatet får uteslutande användas yrkesmässigt och inomhus.

Aggregatet kan monteras stationärt eller ställas upp på ett plant, icke brännbart arbetsbord.

För felfri användning bör uppgifterna för driftstemperatur och luftfuktighet beaktas (se "Tekniska data", sidan 44).

Anslutning av skruvdragare (se bild A)

- **Använd endast originalkabel! Kontrollera före varje användning att verktyget, kabeln och stickproppen är oskadade.** Trasiga kablar får inte repareras, utan måste bytas ut.

Anslut alltid först elverktyget till nättaggregatet PUC-EXACT och därefter nättaggregatet till strömnätet.

- Anslut verktygskabeln **7** till anslutningshylsdonet **1** på nättaggregatet PUC-EXACT. Kontrollera att spåret **8** i nätkabelns koppling passar mot tappen i anslutningshylsdonet. Skruva medurs fast hylsan **6** på anslutningshylsdonet.

Så här tas skruvdragaren bort från nättaggregatet

- Skruva moturs bort hylsan **6** från nättaggregatets anslutningshylsdon **1** och dra sedan ut apparatkabeln **7** ur anslutningshylsdonet.

Anslutning till energiförsörjning (se bild B)

- **Kontrollera nätspänningen!** Kontrollera att strömkällans spänning överensstämmer med uppgifterna på nättaggregatets typskylt.

Använd vid anslutning av nättaggregatet till energiförsörjningen endast nätsladdar som är lämpliga för strömkällan. Byt vid behov ut standardmässig medföljande nätsladd för jordat nätuttag mot en nätsladd som är anpassad till aktuell strömkälla.

Se till att en **rak elskruvdragare med tangentpådrag** inte läggs mot tangenten innan nättaggregatet PUC-EXACT ansluts till strömnätet. Detta hindrar oavsiktlig start av skruvdragaren.

Se till att en **rak elskruvdragare med tryckpådrag** inte trycks axiellt när nättaggregatet PUC-EXACT ansluts till strömnätet. Detta hindrar oavsiktlig start av skruvdragaren.

- Anslut först stickproppen **9** på nätkabeln **5** till anslutningshylsdonet **10** på nättaggregatet PUC-EXACT. Nu kan PUC-EXACT kopplas till strömnätet genom att ansluta stickproppen **11** till ett nätuttag med jorddon.

Anslut först nätkabeln till nättaggregatet PUC-EXACT innan stickproppen **11** kopplas till nätuttaget, i annat fall finns risk för elstöt.

Så här bryts energiförsörjningen

- Dra först stickproppen **11** ur vägguttaget. Dra sedan nätsladdens anslutningskontakt **9** ur nättaggregatets anslutningshylsdon **10**.

Bryt alltid först förbindelsen till vägguttaget för att undvika elstöt.

Drift

Driftstart

Till-/frånslag av nättaggregatet PUC-EXACT (se bild C)

Nättaggregatet PUC-EXACT måste tas i drift innan elverktyget C-EXACT kan kopplas på (se "Anslutning till energiförsörjning", sidan 44).

- För **inkoppling av nättaggregatet** tryck strömställaren **2** på nättaggregatet till läge **1**. En grön lysdiod **3** signalerar att nättaggregatet är klart för användning. PUC-EXACT-1: lyser lysdioden **4** föreligger en störning.
- Tryck för **frånkoppling av nättaggregatet** strömställaren på nättaggregatet **2** till läget **0**.

Till-/frånslag av elverktyget

Raka elskruvdragare med pådrag (se bild D)

- För **inkoppling** av elverktyget tryck strömställaren **2** mot stopp.

Elverktyget **slår automatiskt från** så fort inställt vridmoment uppnåts.

- **Om strömställaren 2 släpps för tidigt uppnås inte förinställt vridmoment.**

Raka elskruvdragere med tryckkoppling

- För **inkoppling** lägg elverktuget mot skruven och tryck skruvdragaren lätt i axiell riktning.

Elverktuget **slår automatiskt från** så fort inställt vridmoment uppnåtts.

- ▶ **Vid för tidig avlastning av skruvdragaren, t. ex. när skruvdragarens insatsverktyg slirar av skruven, uppnås inte förinställt vridmoment.**

Arbetsanvisningar

Se till att nätaggregatet under arbetet inte oavsiktligt dras ner från arbetsbordet. Sätt stadigt fast nätaggregatet antingen på väggen eller dra anslutningskabeln så att man inte snavar över den.

Överbelastningskydd (PUC-EXACT-1)

När nätaggregatet överbelastas tänds lysdioden **4** och signalerar en störning.

- Avbryt arbetet. Koppla från skruvdragaren och nätaggregatet.
- Kontrollera skruvdragaren och apparatkabeln. Byt ut defekta delar.
- Återkoppla nätaggregatet och skruvdragaren.

Om lysdioden **4** fortfarande lyser är nätaggregatet defekt. Låt den repareras i en auktoriserad serviceverkstad för Bosch elverktyg.

Underhåll och service

Underhåll och rengöring

- ▶ **Ta bort nätaggregatet PUC-EXACT från nätet före rengöring av skruvdragaren.** Härvid undviks risken för en elstöt. Det räcker inte med att bara fränkoppla nätaggregatet.

Nätaggregatet är underhållsfritt. Håll apparaten och ventilationslitsarna fria och rena.

Bryt strömmen till nätaggregatet och rengör regelbundet anslutningshylsor, kopplingar och stickproppar med en torr, luddfri trasa och avlägsna damm- och smutspartiklar.

Om i nätaggregatet trots exakt tillverkning och sträng kontroll störning skulle uppstå, bör reparation utföras av auktoriserad serviceverkstad för Bosch elverktyg.

Var vänlig ange vid förfrågningar och reservdelsbeställningar produktnumret som består av 10 siffror och som finns på nätaggregatets typskylt.

Om nåttsladden för bibehållande av verktygets säkerhet måste bytas ut, ska byte ske hos Bosch eller en auktoriserad serviceverkstad för Bosch-elverktyg.

- ▶ **Låt endast kvalificerad fackpersonal utföra underhåll och reparationer.** Detta garanterar att nätaggregatets säkerhet upprätthålls.

En auktoriserad Bosch-servicestation kan snabbt och tillförlitligt utföra dessa arbeten.

Hantera smörj- och rengöringsmedel på miljövänligt sätt. Beakta lagbestämmelserna.

Tillbehör

Detaljerad information på tillbehörsprogrammet hittar du i Internet under www.bosch-pt.com och www.boschproductiontools.com eller hos din återförsäljare.

Kundservice och kundkonsulter

Kundservicen ger svar på frågor beträffande reparation och underhåll av produkter och reservdelar. Sprängskissar och informationer om reservdelar lämnas även på adressen:

www.bosch-pt.com

Bosch kundkonsultgruppen hjälper gärna när det gäller frågor beträffande köp, användning och inställning av produkter och tillbehör.

Robert Bosch GmbH ansvarar för avtalsenlig leverans av denna produkt inom ramen för lagbestämmelserna i aktuellt land. Vid anmärkning på produkten ta kontakt med:

Fax: +49 (711) 7 58 24 36

www.boschproductiontools.com

Avfallshandling

Nätaggregat, tillbehör och förpackning ska omhändertas på miljövänligt sätt för återvinning.

Släng inte nätaggregatet i hushållsavfall!

Endast för EU-länder:



Enligt europeiska direktivet 2002/96/EG för kasserade elektriska och elektroniska apparater och dess modifiering till nationell rätt måste obrukbara elverktyg omhändertas separat och på miljövänligt sätt lämnas in för återvinning.

Ändringar förbehålles.

Norsk

Sikkerhetsinformasjon

Generelle advarsler for elektroverktøy

⚠ ADVARSEL Les gjennom alle advarslene og anvisningene. Feil ved overholdelsen av advarslene og nedenstående anvisninger kan medføre elektriske støt, brann og/eller alvorlige skader.

Ta godt vare på alle advarslene og informasjonene.

Det nedenstående anvendte uttrykket «elektroverktøy» gjelder for strømdrevne elektroverktøy (med ledning) og batteridrevne elektroverktøy (uten ledning).

Sikkerhet på arbeidsplassen

- ▶ **Hold arbeidsområdet rent og ryddig og sørg for bra belysning.** Rotete arbeidsområder eller arbeidsområder uten lys kan føre til ulykker.

- ▶ **Ikke arbeid med elektroverktøyet i eksplosjonsutsatte omgivelser – der det befinner seg brennbare væsker, gass eller støv.** Elektroverktøy lager gnister som kan antenne støv eller damper.

46 | Norsk

- ▶ **Hold barn og andre personer unna når elektroverktøyet brukes.** Hvis du blir forstyrret under arbeidet, kan du miste kontrollen over elektroverktøyet.

Elektrisk sikkerhet

- ▶ **Støpselet til elektroverktøyet må passe inn i stikkontakten. Støpselet må ikke forandres på noen som helst måte. Ikke bruk adapterstøpsler sammen med jordede elektroverktøy.** Bruk av støpsler som ikke er forandret på og passende stikkontakter reduserer risikoen for elektriske støt.
- ▶ **Unngå kroppskontakt med jordede overflater slik som rør, ovner, komfyrer og kjøleskap.** Det er større fare ved elektriske støt hvis kroppen din er jordet.
- ▶ **Hold elektroverktøyet unna regn eller fuktighet.** Der som det kommer vann i et elektroverktøy, øker risikoen for elektriske støt.
- ▶ **Ikke bruk ledningen til andre formål, f. eks. til å bære elektroverktøyet, henge det opp eller trekke det ut av stikkontakten. Hold ledningen unna varme, olje, skarpe kanter eller verktøydeler som beveger seg.** Med skadede eller opphøpde ledninger øker risikoen for elektriske støt.
- ▶ **Når du arbeider utendørs med et elektroverktøy, må du kun bruke en skjøteledning som er egnet til utendørs bruk.** Når du bruker en skjøteledning som er egnet for utendørs bruk, reduseres risikoen for elektriske støt.
- ▶ **Hvis det ikke kan unngås å bruke elektroverktøyet i fuktige omgivelser, må du bruke en jordfeilbryter.** Bruk av en jordfeilbryter reduserer risikoen for elektriske støt.

Personsikkerhet

- ▶ **Vær oppmerksom, pass på hva du gjør, gå fornuftig frem når du arbeider med et elektroverktøy. Ikke bruk elektroverktøy når du er trett eller er påvirket av narkotika, alkohol eller medikamenter.** Et øyeblikks uoppmerksomhet ved bruk av elektroverktøyet kan føre til alvorlige skader.
- ▶ **Bruk personlig verneutstyr og husk alltid å bruke vernebriller.** Bruk av personlig sikkerhetsutstyr som støvmaske, sklifaste arbeidssko, hjelm eller hørselvern – avhengig av type og bruk av elektroverktøyet – reduserer risikoen for skader.
- ▶ **Unngå å starte verktøyet ved en feiltagelse. Forviss deg om at elektroverktøyet er slått av før du kobler det til strømmen og/eller batteriet, løfter det opp eller bærer det.** Hvis du holder fingeren på bryteren når du bærer elektroverktøyet eller kobler elektroverktøyet til strømmen i innkoblet tilstand, kan dette føre til uhell.
- ▶ **Fjern innstillingsverktøy eller skrunøkler før du slår på elektroverktøyet.** Et verktøy eller en nøkkel som befinner seg i en roterende verktøydell, kan føre til skader.
- ▶ **Unngå en unormal kroppsholdning. Sørg for å stå stødig og i balanse.** Dermed kan du kontrollere elektroverktøyet bedre i uventede situasjoner.
- ▶ **Bruk alltid egnede klær. Ikke bruk vide klær eller smykker. Hold hår, tøy og hansker unna deler som beveger seg.** Løstsittende tøy, smykker eller langt hår kan komme inn i deler som beveger seg.

- ▶ **Hvis det kan monteres støvavsug- og oppsamlingsinnretninger, må du forvise deg om at disse er tilkoblet og brukes på korrekt måte.** Bruk av et støvavsug reduserer faren på grunn av støv.

Omhyggelig bruk og håndtering av elektroverktøy

- ▶ **Ikke overbelast verktøyet. Bruk et elektroverktøy som er beregnet til den type arbeid du vil utføre.** Med et passende elektroverktøy arbeider du bedre og sikrer i det angitte effektområdet.
- ▶ **Ikke bruk elektroverktøy med defekt på-/av-bryter.** Et elektroverktøy som ikke lenger kan slås av eller på, er farlig og må repareres.
- ▶ **Trekk støpselet ut av stikkontakten og/eller fjern batteriet før du utfører innstillinger på elektroverktøyet, skifter tilbehørsdeler eller legger maskinen bort.** Disse tiltakene forhindrer en utilsiktet startung av elektroverktøyet.
- ▶ **Elektroverktøy som ikke er i bruk må oppbevares utilgjengelig for barn. Ikke la maskinen brukes av personer som ikke er fortrolig med dette eller ikke har lest disse anvisningene.** Elektroverktøy er farlige når de brukes av uerfarne personer.
- ▶ **Vær nøye med vedlikeholdet av elektroverktøyet. Kontroller om bevegelige verktøydeler fungerer feilfritt og ikke klemmes fast, og om deler er brukket eller skadet, slik at dette innvirker på elektroverktøyet funksjon. La disse skadede delene repareres før elektroverktøyet brukes.** Dårlig vedlikeholdte elektroverktøy er årsaken til mange uhell.
- ▶ **Hold skjæreverktøyene skarpe og rene.** Godt stelte skjæreverktøy med skarpe skjær setter seg ikke så ofte fast og er lettere å føre.
- ▶ **Bruk elektroverktøy, tilbehør, verktøy osv. i henhold til disse anvisningene. Ta hensyn til arbeidsforholdene og arbeidet som skal utføres.** Bruk av elektroverktøy til andre formål enn det som er angitt kan føre til farlige situasjoner.

Service

- ▶ **Elektroverktøyet ditt skal alltid kun repareres av kvalifisert fagpersonale og kun med originale reservedeler.** Slik opprettholdes verktøyet sikkerhet.

Sikkerhetsinformasjoner for nettapparater

- ▶ **Spenning og frekvens til nettapparatet må stemme overens med informasjonene på typeskiltet til skruetrekkeren.** Nettapparatet PUC-EXACT er utelukkende egnet for Bosch-industri-rettskruetrekkerne i serien C-EXACT. Ellers er det fare for brann og eksplosjoner.
- ▶ **Hold nettapparatet rent.** Smuss fører til fare for elektriske støt.
- ▶ **Før hver bruk må du kontrollere nettapparatet, ledningen og støpselet. Ikke bruk nettapparatet hvis du registrerer skader. Du må ikke åpne nettapparatet selv og la det alltid kun repareres av kvalifisert fagpersonale og kun med originale reservedeler.** Skadet nettapparat, ledning og støpsel øker risikoen for elektriske støt.

- ▶ **Ikke bruk nettapparatet på lett brennbar undergrunn (f.eks. papir, tekstiler etc.) eller i brennbare omgivelser.** Nettapparatet oppvarmes ved drift og medfører derfor fare for brann.
- ▶ **Pass på at nettapparatet står sikkert på arbeidsflaten og ikke kan trekkes ned ved en feiltagelse.** Et skadet nettapparat kan forårsake elektriske støt.
- ▶ **Les og følg sikkerhets- og arbeidsinformasjonene i driftsinstruksen til den aktuelle skrutrekkeren C-EXACT.**

Symboler

De nedenstående symbolene kan være av betydning for bruk av nettapparatet. Legg merke til symbolene og deres betydning. En riktig tolkning av symbolene hjelper deg med å bruke nettapparatet på en bedre og sikrere måte.

Symbol	Betydning	
V	Volt	Elektrisk spenning
A	Ampere	Elektrisk strømstyrke
W	Watt	Ytelse
Hp	Horsepower	
Hz	Hertz	Frekvens
==	Likestrøm	Strøm- og spenningstype
DC	direct current	
~	Enfase-vekselstrøm	Strøm- og spenningstype
AC	alternating current	
⊕	Beskyttelsesklasse I iht. DIN: Jordkopling (jordings-tråd)	Produkter i beskyttelsesklasse I må jordes i visse tilfeller.
CE	CE-merke	Med CE-merket bekrefter Bosch samsvaret mellom produktet og de aktuelle direktivene til det Europeiske Fellesskap.
CSA	CSA-merke	Produkter med dette merket ble kontrollert av «Canadian Standards Association» og oppfyller de gyldige sikkerhets- og ytelsesstandardene i Canada og USA.
!	Advarsel	Veileder brukeren om korrekt bruk av produktet og advarer mot farer.

Symbol Betydning



Påbudstegn

Gir informasjon om korrekt bruk, f.eks. bruk produkter kun på lukkede steder, les bruksanvisningen, bruk vernebriller og kast ikke apparatet i vanlig søppel.



Produkt- og ytelsesbeskrivelse



Les gjennom alle advarslene og anvisningene. Feil ved overholdelsen av advarslene og nedenstående anvisninger kan medføre elektriske støt, brann og/eller alvorlige skader.

Brett ut utbrettssiden med bildet av nettapparatet, og la den siden være utbrettet mens du leser driftsinstruksen.

Formålmessig bruk

Nettapparatet er utelukkende beregnet til strømforsyning for Bosch-industri-rettskruetrekkerne i serien C-EXACT i lukkede rom.

Illustrerte komponenter

Nummereringen av de illustrerte komponentene gjelder for bildet av nettapparatet på illustrasjonssidene.

- 1 Koplingskontakt på nettapparatet PUC-EXACT
- 2 På-/av-bryter
- 3 LED-melding driftsberedskap
- 4 LED-melding feil (overbelastning) (PUC-EXACT-1)
- 5 Strømledning
- 6 Hylse på verktøykabelen
- 7 Verktøykabel for tilkopling til nettapparatet PUC-EXACT
- 8 Spor i koplingen til verktøykabelen 7
- 9 Støpsel til strømledningen
- 10 Koplingskontakt for strømledningen
- 11 Strømstøpsel
- 12 På-/av-bryter for skrutrekkeren (spakstart)

Illustrert eller beskrevet tilbehør inngår ikke i standard-leveransen.

48 | Norsk

Tekniske data

Nettapparat		PUC-EXACT-1	PUC-EXACT-3
Produktnummer		0 602 495 001	0 602 495 003
Antall kontakter		1	3
Strømkopling (vekselstrøm)			
– Inngangsspenning	V	100–240	100–240
– Inngangseffekt	W	400	400
	Hp	0,54	0,54
– Inngangsfrekvens	Hz	50/60	50/60
Utgang (likestrøm)	V		
– Utgangsspenning		36	36
– Utgangsstrøm	A	11	6,7
Lagertemperatur	°C	–20 til +70	–20 til +70
	°F	–4 til +158	–4 til +158
Driftstemperatur	°C	–5 til +50	–5 til +50
	°F	+23 til +122	+23 til +122
Relativ luftfuktighet	%	20–95 fri for dugg	20–95 fri for dugg
Vekt tilsvarende EPTA-Procedure 01/2003	kg	2,6	2,6
	lbs	5,7	5,7
Beskyttelsesklasse		⊕/I	⊕/I

Montering**Drifts- og lagringsomgivelser**

Nettapparatet er utelukkende egnet til yrkesmessig drift innendørs.

Du kan montere det fast eller oppstille det på en flat, ikke brennbar arbeidsflate.

For en feilfri bruk må du følge informasjonene om driftstemperatur og luftfuktighet (se «Tekniske data», side 48).

Tilkopling av skrutrekkeren (se bilde A)

► **Bruk kun original kabler! Før hver bruk må du kontrollere maskinen, ledningen og støpselet med hensyn til eventuelle skader.** Ledningen må ikke repareres, men må straks skiftes ut.

Forbind alltid først elektroverktøyet med nettapparatet PUC-EXACT, før du kopler nettapparatet til strømmettet.

- Sett verktøykabelen **7** inn i koplingskontakten **1** til nettapparatet PUC-EXACT. Pass på at sporet **8** passer inn i koplingen til verktøykabelen på tappene i kontakten. Skru hylsen **6** med urviserne inn på kontakten.

Adskilling av skrutrekkeren fra nettapparatet

- Skru hylsen **6** mot urviserne fra kontakten **1** på nettapparatet og trekk apparatledningen **7** ut av kontakten.

Tilkobling til energitilførselen (se bilde B)

► **Ta hensyn til strømspenningen!** Spenningen til strømkilden må stemme overens med angivelsene på nettapparatets typeskilt.

Bruk kun egnede strømkabler for tilkopling av nettapparatet til energitilførselen. Skift en standard vedlagt strømkabel for jordede stikkontakter eventuelt ut mot en strømkabel som er egnet for din strømkilde.

På **elektriske rettskrettrekkere med spakstart** må du passe på at du ikke legger skrutrekkeren på spaken før du kopler nettapparatet PUC-EXACT til strømmettet. Slik forhindrer du en ufrivillig innkopling av skrutrekkeren.

På **elektriske rettskrettrekkere med skyvestart** må du passe på at du ikke utøver aksialt trykk på skrutrekkeren når du kopler nettapparatet PUC-EXACT til strømmettet. Slik forhindrer du en ufrivillig innkopling av skrutrekkeren.

- Sett først støpselet **9** til ledning **5** inn i koplingskontakten **10** til nettapparatet PUC-EXACT. Nå kan du koble PUC-EXACT til energitilførselen ved å sette støpselet **11** inn i en jordet stikkontakt.

Forbind alltid først ledningen med nettapparatet PUC-EXACT, før du setter støpselet **11** inn i stikkontakten, ellers er det fare for elektriske støt.

Adskilling fra energitilførselen

- Trekk først støpselet **11** ut av stikkontakten. Trekk så støpselet **9** til ledningen ut av kontakten **10** på nettapparatet.

Adskill alltid først forbindelsen til stikkontakten, for å unngå elektriske støt.

Bruk**Igangsetting****Inn-/utkopling av nettapparatet PUC-EXACT (se bilde C)**

Du må først ta nettapparatet PUC-EXACT i drift før du kan kople inn elektroverktøyet C-EXACT (se «Tilkobling til energitilførselen», side 48).

- Til **innkopling av nettapparatet** trykker du på-/av-bryteren **2** på nettapparatet til posisjon **1**. Den grønne LED-meldingen **3** viser at nettapparatet er driftsklart.

PUC-EXACT-1: Når denne LED-meldingen **4** lyser, er det oppstått en feil.

- Til **utkopling av nettapparatet** trykker du på-/av-bryteren på nettapparatet **2** til stilling **0**.

Inn-/utkopling av elektroverktøyet

Elektrisk rettskrutrekker med spakstart (se bilde D)

- Til **innkobling** av elektroverktøyet trykker du på-/av-tasten **2** helt inn.

Elektroverktøyet **kopler automatisk ut**, såsnart innstilt dreiemoment er nådd.

- ▶ **Hvis på-/av-bryteren 2 slippes for tidlig, oppnås ikke det forhåndsinnstilte dreiemomentet.**

Elektrisk rettskrutrekker med skyvestart

- Til **innkobling** av elektroverktøyet setter du innsatsverktøyet på skruen og gir svakt aksialt trykk på skrutrekkeren.

Elektroverktøyet **kopler automatisk ut**, såsnart innstilt dreiemoment er nådd.

- ▶ **Ved for tidlig avlastning av skrutrekkeren, f. eks. hvis innsatsverktøyet til skrutrekkeren sklir av fra skruen, oppnås ikke forhåndsinnstilt dreiemoment.**

Arbeidshenvisninger

I løpet av arbeidet må du passe på at nettapparatet ikke trekkes uvilkarlig bort fra arbeidsflaten. Fest nettapparatet enten sikkert på veggen eller legg ledningen slik at du ikke kan snuble over den.

Overlastbeskyttelse (PUC-EXACT-1)

Ved overbelastning av nettapparatet lyser LED-meldingen **4** og signaliserer en feil.

- Stans arbeidet. Slå av skrutrekkeren og nettapparatet.
- Sjekk skrutrekkeren og apparatledningen. Skift ut defekte deler.
- Ta deretter nettapparatet og skrutrekkeren i drift igjen.

Hvis LED-meldingen **4** da fremdeles lyser, er nettapparatet defekt. La det repareres av et autorisert Bosch-verksted.

Service og vedlikehold

Vedlikehold og rengjøring

- ▶ **Adskill nettapparatet PUC-EXACT fra strømmettet før du utfører rengjøringsarbeider.** Slik unngår du fare for elektriske støt. Det er ikke tilstrekkelig å kun slå av nettapparatet.

Nettapparatet er vedlikeholdsfritt. Hold apparat og ventilasjonsspalter alltid frie og rene.

Rengjør kontaktene, koplingene og støpset - når nettapparatet er adskilt fra strømmettet - med jevne mellomrom med en tørr, lofri klut og fjern støv- og smusspartikler.

Hvis nettapparatet til tross for omhyggelige produksjons- og kontrollmetoder en gang skulle svikte, må reparasjonen utføres av et autorisert serviceverksted for Bosch-elektroverktøy.

Ved alle forespørsler og reservedelsbestillinger må du oppgi det 10-sifrede produktnummeret som er angitt på nettapparatets typeskilt.

Hvis det er nødvendig å skifte ut tilkoplingsledningen, må dette gjøres av Bosch eller Bosch-serviceverksteder, slik at det ikke oppstår fare for sikkerheten.

- ▶ **Vedlikeholds- og reparasjonsarbeider skal kun utføres av kvalifisert fagpersonale.** Slik opprettholdes nettapparatets sikkerhet.

En autorisert Bosch-kundeservice utfører disse arbeidene hurtig og pålitelig.

Smøre- og rengjøringsmidler må deponeres miljøvennlig. Ta hensyn til de lovmessige forskriftene.

Tilbehør

Du kan informere deg om det komplette tilbehørsprogrammet i internett under www.bosch-pt.com og www.boschproductiontools.com eller hos din forhandler.

Kundeservice og kunderådgivning

Kundeservice hjelper deg ved spørsmål om reparasjon og vedlikehold av produktet ditt og reservedelene. Deltegninger og informasjoner om reservedeler finner du også under:

www.bosch-pt.com

Bosch-kundeservice er gjerne til hjelp ved spørsmål om kjøp, bruk og innstilling av produkter og tilbehør.

Robert Bosch GmbH overtar ansvaret for den avtalte leveransen av dette produktet i henhold til de lovfestede/nasjonale bestemmelser. Ved reklamasjon på produktet må du henvende deg til følgende adresse:

Fax: +49 (711) 7 58 24 36

www.boschproductiontools.com

Deponering

Nettapparatet, tilbehøret og emballasjen må leveres inn til miljøvennlig gjenvinning.

Nettapparater må ikke kastes i vanlig søppel!

Kun for EU-land:



Jf. det europeiske direktivet 2002/96/EF vedr. gamle elektriske og elektroniske apparater og tilpassingen til nasjonale lover må gammelt elektroverktøy som ikke lenger kan brukes samles inn og leveres inn til en miljøvennlig resirkulering.

Rett til endringer forbeholdes.

Suomi

Turvallisuusohjeita

Sähkötyökalujen yleiset turvallisuusohjeet



Lue kaikki turvallisuus- ja muut ohjeet. Turvallisuusohjeiden noudattamisen laiminlyönti saattaa johtaa sähköiskuun, tulipaloon ja/tai vakavaan loukkaantumiseen.

Sen laiminlyönti saattaa johtaa sähköiskuun, tulipaloon ja/tai vakavaan loukkaantumiseen.

Säilytä kaikki turvallisuus- ja muut ohjeet tulevaisuutta varten.

Turvallisuusohjeissa käytetty käsite ”sähkötyökalu” käsittää verkkokäyttöisiä sähkötyökaluja (verkköjohtoja) ja akkukäyttöisiä sähkötyökaluja (ilman verkkojohtoa).

50 | Suomi

Työpaikan turvallisuus

- **Pidä työskentelyalue puhtaana ja hyvin valaistuna.** Työpaikan epäjärjestys tai valaisemattomat työalueet voivat johtaa tapaturmiin.
- **Älä työskentele sähkötyökalulla räjähdysalttiissa ympäristössä, jossa on palavaa nestettä, kaasua tai pölyä.** Sähkötyökalu muodostaa kipinöitä, jotka saattavat sytyttää pölyn tai höyryt.
- **Pidä lapset ja sivulliset loitolla sähkötyökalua käytettäessä.** Voit menettää laitteesi hallinnan huomiosi suuntautuessi muualle.

Sähköturvallisuus

- **Sähkötyökalun pistotulpan tulee sopia pistorasiaan. Pistotulppaa ei saa muuttaa millään tavalla. Älä käytä mitään pistorasia-adaptoreita maadoitettujen sähkötyökalujen kanssa.** Alkuperäisessä kunnossa olevat pistotulpat ja sopivat pistorasiat vähentävät sähköiskun vaaraa.
- **Vältä koskettamasta maadoitettuja pintoja, kuten putkia, pattereita, liesiä tai jääkaappeja.** Sähköiskun vaara kasvaa, jos kehosi on maadoitettu.
- **Älä aseta sähkötyökalua alttiiksi sateelle tai kosteudelle.** Veden tunkeutuminen sähkötyökalun sisään kasvattaa sähköiskun riskiä.
- **Älä käytä verkkojohtoa väärin. Älä käytä sitä sähkötyökalun kantamiseen, ripustamiseen tai pistotulpan irrottamiseen pistorasiasta vetämällä. Pidä johto loitolla kuumuudesta, öljystä, terävistä reunoista ja liikkuvista osista.** Vahingoittuneet tai sotkeutuneet johdot kasvattavat sähköiskun vaaraa.
- **Käyttäessäsi sähkötyökalua ulkona käytä ainoastaan ulkokäyttöön soveltuvaa jatkojohtoa.** Ulkokäyttöön soveltuvan jatkojohdon käyttö pienentää sähköiskun vaaraa.
- **Jos sähkötyökalun käyttö kosteassa ympäristössä ei ole välttävissä, tulee käyttää vikavirtasuojakytkintä.** Vikavirtasuojakytkimen käyttö vähentää sähköiskun vaaraa.

Henkilöturvallisuus

- **Ole valpas, kiinnitä huomiota työskentelyysi ja noudata tervettä järkeä sähkötyökalua käyttäessäsi. Älä käytä mitään sähkötyökalua, jos olet väsynyt tai huumeiden, alkoholin tahi lääkkeiden vaikutuksen alaisena.** Hetken tarkkaamattomuus sähkötyökalua käytettäessä saattaa johtaa vakavaan loukkaantumiseen.
- **Käytä suojarusteita. Käytä aina suojalaseja.** Henkilökohtaisen suojarustuksen käyttö, kuten polynaamarin, luistamattomien turvakengien, suojakypärän tai kuulonsuojaimien, riippuen sähkötyökalun lajista ja käyttötavasta, vähentää loukkaantumisriskiä.
- **Vältä tahatonta käynnistämistä. Varmista, että sähkötyökalu on poiskytkettynä, ennen kuin liität sen sähköverkkoon ja/tai liität akun, otat sen käteen tai kannat sitä.** Jos kannat sähkötyökalua sormi käynnistyskytkimellä tai kytket sähkötyökalun pistotulpan pistorasiaan käynnistyskytkimen ollessa käyntiasennossa, altistat itsesi onnettomuuksille.

- **Poista kaikki säätötyökalut ja ruuvitaltat, ennen kuin käynnistät sähkötyökalun.** Työkalu tai avain, joka sijaitsee laitteen pyöriässä osassa, saattaa johtaa loukkaantumiseen.
- **Vältä epänormaalia kehon asentoa. Huolehdi aina tukevasta seisoma-asennosta ja tasapainosta.** Täten voit paremmin hallita sähkötyökalua odottamattomissa tilanteissa.
- **Käytä tarkoitukseen soveltuvia vaatteita. Älä käytä löysiä työvaatteita tai koruja. Pidä hiukset, vaatteet ja käsineet loitolla liikkuvista osista.** Väljät vaatteet, korut ja pitkät hiukset voivat takertua liikkuviin osiin.
- **Jos polynimu- ja keräilylaitteita voidaan asentaa, tulee sinun tarkistaa, että ne on liitetty ja että niitä käytetään oikealla tavalla.** Polynimulaitteiston käyttö vähentää pölyn aiheuttamia vaaroja.

Sähkötyökalujen huolellinen käyttö ja käsittely

- **Älä ylikuormita laitetta. Käytä kyseiseen työhön tarkoitettua sähkötyökalua.** Sopivaa sähkötyökalua käyttäen työskentelet paremmin ja varmemmin tehoalueella, jolle sähkötyökalu on tarkoitettu.
- **Älä käytä sähkötyökalua, jota ei voida käynnistää ja pysäyttää käynnistyskytkimestä.** Sähkötyökalu, jota ei enää voida käynnistää ja pysäyttää käynnistyskytkimellä, on vaarallinen ja se täytyy korjata.
- **Irrota pistotulppa pistorasiasta, ennen kuin suoritat säätöjä, vaihdat tarvikkeita tai siirät sähkötyökalun varastoitavaksi.** Nämä turvatoimenpiteet estävät sähkötyökalun tahattoman käynnistyksen.
- **Säilytä sähkötyökalut poissa lasten ulottuvilta, kun niitä ei käytetä. Älä anna sellaisten henkilöiden käyttää sähkötyökalua, jotka eivät tunne sitä tai jotka eivät ole lukeneet tätä käyttöohjetta.** Sähkötyökalut ovat vaarallisia, jos niitä käyttävät kokemattomat henkilöt.
- **Hoida sähkötyökalusi huolella. Tarkista, että liikkuvat osat toimivat moitteettomasti, eivätkä ole puristuksessa sekä, että siinä ei ole murtuneita tai vahingoittuneita osia, jotka saattaisivat vaikuttaa haitallisesti sähkötyökalun toimintaan. Anna korjata nämä voittuneet osat ennen käyttöä.** Monen tapaturman syyt löytyvät huonosti huolletuista laitteista.
- **Pidä leikkausterät terävinä ja puhtaina.** Huolellisesti hoidetut leikkaustyökalut, joiden leikkausreunat ovat teräviä, eivät tartu helposti kiinni ja niitä on helpompi hallita.
- **Käytä sähkötyökaluja, tarvikkeita, vaihtotyökaluja jne. näiden ohjeiden mukaisesti. Ota tällöin huomioon työolosuhteet ja suoritettava toimenpide.** Sähkötyökalun käyttö muuhun kuin sille määrättyyn käyttöön saattaa johtaa vaarallisiin tilanteisiin.

Huolto

- **Anna ainoastaan koulutettujen ammattihenkilöiden korjata sähkötyökalusi ja hyväksy korjauksiin vain alkuperäisiä varaosia.** Täten varmistat, että sähkötyökalu säilyy turvallisena.

Verkkolaitteiden turvallisuusohjeet

- **Verkkolaitteen jännitteen ja taajuuden tulee vastata ruuvinvääntimen tyyppikilvessä olevia tietoja.** Verkkolaitte PUC-EXACT on tarkoitettu käytettäväksi ainoastaan Bosch-teollisuusruuvinvääntimien sarjan C-EXACT kanssa. Muussa tapauksessa syntyy tulipalo- ja räjähdysvaara.
- **Pidä verkkolaitte puhtaana.** Likaantuminen aiheuttaa sähköiskun vaaraa.
- **Tarkista verkkolaitte, johto ja pistotulppa ennen jokaista käyttöä. Älä käytä verkkolaitetta, jos huomaat siinä olevan vaurioita. Älä avaa verkkolaitetta itse ja anna ainoastaan ammattitaitoisten henkilöiden korjata se vain alkuperäisiä varaosia käyttäen.** Vahingoittuneet verkkolaitteet, johdot tai pistotulpat kasvattavat sähköiskun vaaraa.
- **Älä käytä verkkolaitetta helposti palavalla alustalla (esim. paperi, kangas jne.) tai palavassa ympäristössä.** Verkkolaitteen kuumeneminen käytön aikana synnyttää tulipalovaaran.
- **Varmista, että verkkolaitte seisoo tukevasti työpinnassa sekä, että sitä ei vahingossa voida vetää alas.** Viallisesta verkkolaitteesta voi saada sähköiskun.
- **Lue ja noudata tarkasti käytettävän ruuvinvääntimen C-EXACT käyttöohjeessa olevat turvallisuus- ja työohjeet.**

Tunnusmerkit

Seuraavat tunnusmerkit voivat olla tärkeitä verkkolaitteen käyttöä varten. Opettele tunnusmerkit ja niiden merkitys. Tunnuksien oikea tulkinta auttaa sinua käyttämään verkkolaitteasi paremmin ja turvallisemmin.

Tunnusmerkki	Merkitys	
V	Voltti	Jännite
A	Ampeeri	Sähkövirta
W	Watti	Teho
Hp	Horsepower	
Hz	Hertsi	Taajuus
---	Tasavirta	Virta- ja jännitelaji
DC	direct current	
~	Yksivaihevaihtovirta	Virta- ja jännitelaji
AC	alternating current	
⊕	Suojausluokka I DIN mukaan: Suojamaa (suojajohdin)	Suojausluokan I laitteet tulee määrityissä tapauksissa määrittää.
CE	CE-tunnus	CE-tunnuksella Bosch vahvistaa, että tuote on yhteensopiva Euroopan Yhteisön kyseisten direktiivien kanssa.

Tunnusmerkki	Merkitys	
	CSA-tarkastusmerkki	Tuotteet, joissa on tämä tarkastusmerkki ovat "Canadian Standards Associationin" tarkastamia ja ne täyttävät Kanadan ja USA:n turvallisuus- ja tehostandardit.
	Varo-ohje	Neuvoo käyttäjälle tuotteen oikean käsittelytavan ja varoittaa vaaroista.
	Määräysmerkki	Antaa oikeaan käsittelyyn liittyviä ohjeita, esim. käytä laitetta vain sisätilassa, lue käyttöohje ja älä heitä laitetta talousjätteisiin.
		
		

Tuotokuvaus



Lue kaikki turvallisuus- ja muut ohjeet. Turvallisuusohjeiden noudattamisen laiminlyönti saattaa johtaa sähköiskun, tulipaloon ja/tai vakavaan loukkaantumiseen.

Käännä auki taittosivu, jossa on verkkolaitteen kuva ja pidä se uloskäännettynä käyttöohjetta lukiessasi.

Määräyksenmukainen käyttö

Verkkolaitte on tarkoitettu Bosch-teollisuusruuvinvääntimien sarjan C-EXACT virtalähteeksi suljetussa tilassa.

Kuvassa olevat osat

Kuvassa olevien osien numerointi viittaa grafiikkasivuissa olevaan verkkolaitteen kuvaan.

- 1 Verkkolaitteessa PUC-EXACT oleva liitäntähylsy
- 2 Käynnistyskytkin
- 3 Käyttövalmiuden LED-merkkivalo
- 4 Häiriön LED-merkkivalo (ylikuorma) (PUC-EXACT-1)
- 5 Verkkajohto
- 6 Laitejohdossa oleva liitin
- 7 Laitejohto verkkolaitteeseen PUC-EXACT liitäntää varten
- 8 Laitejohdon 7 liittimessä oleva ura
- 9 Verkkojohdon liitin
- 10 Verkkojohdon liitäntähylsy
- 11 Pistotulppa
- 12 Ruuvinvääntimen käynnistyskytkin (vipukäynnistys)

Kuvassa tai selostuksessa esiintyvät lisätarvikke ei kuulu vakiotositukseen.

Tekniset tiedot

Verkkolaite		PUC-EXACT-1	PUC-EXACT-3
Tuotenumero		0 602 495 001	0 602 495 003
Liitäntähylsyjen määrä		1	3
Verkkoliitäntä (vaihtovirta)			
– Sisäänmenojännite	V	100–240	100–240
– Sisäänmenoteho	W	400	400
	Hp	0,54	0,54
– Sisäänmenotaajuus	Hz	50/60	50/60
Ulostulo (tasajännite)	V		
– Ulostulojännite		36	36
– Ulostulovirta	A	11	6,7
Varastointilämpötila	°C	–20 ... +70	–20 ... +70
	°F	–4 ... +158	–4 ... +158
Käyttölämpötila	°C	–5 ... +50	–5 ... +50
	°F	+23 ... +122	+23 ... +122
Ilma suhteellinen kosteus	%	20–95 ilman kasteenmuodostusta	20–95 ilman kasteenmuodostusta
Paino vastaa EPTA-Procedure 01/2003	kg	2,6	2,6
	lbs	5,7	5,7
Suojausluokka		⊕/I	⊕/I

Asennus**Käyttö- ja varastointiympäristö**

Verkkolaite on tarkoitettu ainoastaan ammatilliseen käyttöön suljetussa tilassa.

Voit kiinnittää sen kiinteästi tai asettaa sen tasaiselle palamattomalle työpinnalle.

Ota moitteetonta käyttöä varten huomioon tiedot käyttölämpötilasta ja ilman kosteudesta (katso ”Tekniset tiedot”, sivu 52).

Ruuvinvääntimen liitäntä (katso kuva A)

► **Käytä yksinomaan alkuperäistä johtoa! Tarkista ennen jokaista käyttöä, että laitteessa tai liittimessä ei ole mitään vaurioita.** Johtoja ei saa korjata, vaan ne on vaihdettava.

Liitä aina ensin sähköyökalu verkkolaitteeseen PUC-EXACT, ennen kuin liität verkkolaitteen sähköverkkoon.

- Työnnä laitejohto **7** verkkolaitteen PUC-EXACT liitäntähylsyyn **1**. Varmista, että laitejohdon liittimen ura **8** osuu liitäntähylsyn tappiin. Kierrä hylsy **6** myötäpäivään kiinni liitäntähylsyyn.

Ruuvinvääntimen irrotus verkkolaitteesta

- Kierrä hylsyä **6** vastapäivään verkkolaitteen liitäntähylsyssä **1** ja vedä laitejohto **7** irti hylsystä.

Liitäntä sähköverkkoon (katso kuva B)

► **Ota verkkojännite huomioon!** Virtalähteen jännitteen tulee vastata verkkolaitteen tyyppikilvessä olevia tietoja.

Käytä verkkolaitteen liitännässä energiahuoltoon ainoastaan virtalähteeseen tarkoitettua verkkojohtoa. Vaihda vakioitoimi-

tukseen kuuluva, suojakoskettimella varustettuihin pistorasioihin tarkoitettu verkkojohto omaan virtalähteeseen sopivaan verkkojohtoon.

Älä aseta **vipukäynnistyksellä varustettua sähköruuvinväännintä** vivun varaan, ennen kuin liität verkkolaitteen PUC-EXACT sähköverkkoon. Tämä varotoimenpide estää ruuvinvääntimen tahattoman käynnistyksen.

Älä aseta **työntökäynnistyksellä varustettua sähköruuvinväännintä** alttiiksi aksiaaliseen paineelle, ennen kuin liität verkkolaitteen PUC-EXACT sähköverkkoon. Tämä varotoimenpide estää ruuvinvääntimen tahattoman käynnistyksen.

- Työnnä ensin verkkojohdon **5** liitin **9** verkkolaitteen PUC-EXACT liitäntähylsyyn **10**. Nyt voit liittää PUC-EXACT sähköverkkoon työntämällä pistotulppa **11** suojamaadoitettuun pistorasiaan.

Yhdistä aina ensin verkkojohto verkkolaitteeseen PUC-EXACT, ennen kuin työnnät pistotulpan **11** pistorasiaan, muussa tapauksessa on olemassa sähköiskun vaara.

Irrotus sähköverkosta

- Vedä ensin pistotulppa **11** pistorasiasta. Vedä sitten verkkojohdon laitejohdossa oleva liitin **9** verkkolaitteen liitäntähylsystä **10**.

Irrota aina ensin pistotulppa pistorasiasta sähköiskun välttämiseksi.

Käyttö

Käyttöönotto

Verkkolaitteen PUC-EXACT käynnistys ja pysäytys (katso kuva C)

Sinun on otettava verkkolaite PUC-EXACT käyttöön, ennen kuin voit käynnistää sähkötyökalan C-EXACT (katso ”Liitäntä sähköverkkoon”, sivu 52).

- **Käynnistä verkkolaite** painamalla verkkolaitteessa oleva käynnistyskytkin **2** asentoon **1**.
Vihreänä palava LED-merkkivalo **3** osoittaa, että verkkolaite on käyttövalmiina.
PUC-EXACT-1: jos LED-merkkivalo **4** palaa, on kysymyksessä häiriö.
- **Pysäytä verkkolaite** painamalla verkkolaitteessa oleva käynnistyskytkin **2** asentoon **0**.

Sähkötyökalan käynnistys ja pysäytys

Vipukäynnistyksellä varustettu sähköruuvinväännin (katso kuva D)

- **Käynnistä** sähkötyökalu painamalla käynnistyskytkin **2** vasteeseen asti.

Sähkötyökalu **kytkee automaattisesti pois päältä** heti, kun asetettu vääntömomentti on saavutettu.

- ▶ **Jos käynnistyskytkin 2 lasketaan irti liian aikaisin, säädettyä vääntömomenttia ei saavuteta.**

Työntökäynnistyksellä varustettu sähköruuvinväännin

- **Käynnistä** sähkötyökalu asettamalla vaihtotyökalu ruuvia vasten ja painamalla ruuvinväännintä kevyesti akselin suuntaan.

Sähkötyökalu **kytkee automaattisesti pois päältä** heti, kun asetettu vääntömomentti on saavutettu.

- ▶ **Jos ruuvinvääntimen kuorma poistuu enenaikaisesti, esim. vaihtotyökalan luisahtaessa pois ruuvista, ei asetettua vääntömomenttia saavuteta.**

Työskentelyohjeita

Varmista työskentelyn aikana, ettei verkkolaitetta tahattomasti vedetä alas työpinnasta. Kiinnitä akkumuuntaja joko hyvin seinään tai vedä liitäntäjohto niin, ettei voi kompastua siihen.

Ylikuormitussuoja (PUC-EXACT-1)

Verkkolaitetta ylikuormitettaessa syttyy LED-merkkivalo **4** ja viestittää häiriöstä.

- Keskeytä työ. Kytke ruuvinväännin ja verkkolaite pois päältä.
- Tarkista ruuvinväännin ja laitejohto. Vaihda vialliset osat.
- Ota seuraavaksi verkkolaite ja ruuvinväännin uudelleen käyttöön.

Jos LED-merkkivalo **4** vielä palaa, verkkolaite on epäkunnossa. Anna Bosch-sopimushuollon korjata laitteesi.

Hoido ja huolto

Huolto ja puhdistus

- ▶ **Irrota verkkolaite PUC-EXACT verkosta, ennen puhdistusta.** Täten vältät sähköiskun vaaraa. Verkkolaitteen poiskytkeminen ei ole riittävä toimenpide.

Verkkolaite on huoltovapaa. Pidä aina laite ja tuuletusaukot vapaina ja puhtaina.

Puhdista sähköverkosta irrotetun verkkolaitteen liitäntähylsyt, kytkimet ja pistotulpat säännöllisesti kuivalla nukkaamatomalla liinalla ja poista pöly- ja likahiukkaset.

Jos verkkolaitteessa huolellisesta valmistuksesta ja keustumenettelystä huolimatta esiintyy vikaa, tulee korjaus antaa Bosch-sopimushuollon tehtäväksi.

Ilmoita kaikissa kyselyissä ja varaosatilauksissa 10-numeroinen tuotenumero, joka löytyy verkkolaitteen mallikilvestä.

Jos liitäntäjohtoon vaihto on välttämätön, tulee tämän suorittaa Bosch tai Bosch-sähkötyökalujen sopimushuolto turvallisuuden vaarantamisen välttämiseksi.

- ▶ **Jätä huolto- ja korjaustyöt vain koulutetun ammattihenkilön suoritettaviksi.** Täten varmistat, että verkkolaitteesi säilyy turvallisena.

Valtuutetut Bosch-huoltoilikkeet suorittavat tällaiset työt nopeasti ja luotettavasti.

Voitelu- ja puhdistusaineet on hävitettävä ympäristöstävällisesti. Muista lakisäätöiset määräykset.

Lisätarvikkeet

Tarkempia tietoja laadukkaasta lisävarusteohjelmasta löydät nettiosoitteista www.bosch-pt.com ja www.boschproductiontools.com tai kysy niitä lähimmästä erikoisliikkeestä.

Huolto ja asiakasneuvonta

Huolto vastaa tuotteesi korjausta ja huoltoa sekä varaosia koskeviin kysymyksiin. Räjähdysspirustuksia ja tietoja varaosista löydät myös osoitteesta:

www.bosch-pt.com

Bosch-asiakasneuvonta auttaa mielellään sinua tuotteiden ja lisätarvikkeiden ostoa, käyttöä ja säätöä koskeissa kysymyksissä.

Robert Bosch GmbH vastaa tämän tuotteen sopimuksenmuutoksesta toimituksesta maakohtaisten/lakisäätöisten määräyksien rajoissa. Tuotetta koskevat reklaamaatiot pyydämme lähettämään seuraavaan osoitteeseen:

Faksi: +49 (711) 7 58 24 36

www.boschproductiontools.com

Hävitys

Toimita verkkolaite, lisätarvikkeet ja pakkausmateriaali ympäristöstävälliseen jätteiden kierrätykseen.

Älä heitä verkkolaitteita talousjätteisiin!

Vain EU-maita varten:

Eurooppalaisen vanhoja sähkö- ja elektro-niikkalaitteita koskevan direktiivin 2002/96/EY ja sen kansallisten lakien muunnosten mukaan, tulee käyttökelvottomat sähkötyökalut kerätä erikseen ja toimittaa ympäristöystävälliseen uusiokäyttöön.

Oikeus teknisiin muutoksiin pidätetään.

Ελληνικά

Υποδείξεις ασφαλείας

Γενικές υποδείξεις ασφαλείας για ηλεκτρικά εργαλεία

⚠ ΠΡΟΕΙΔΟΠΟΙΗΣΗ Διαβάστε όλες τις υποδείξεις ασφαλείας και τις οδηγίες.

Αμέλειες κατά την τήρηση των υποδείξεων ασφαλείας και των οδηγιών μπορεί να προκαλέσουν ηλεκτροπληξία, πυρκαγιά ή/και σοβαρούς τραυματισμούς.

Φυλάξτε όλες τις προειδοποιητικές υποδείξεις και οδηγίες για κάθε μελλοντική χρήση.

Ο ορισμός «Ηλεκτρικό εργαλείο» που χρησιμοποιείται στις προειδοποιητικές υποδείξεις αναφέρεται σε ηλεκτρικά εργαλεία που τροφοδοτούνται από το ηλεκτρικό δίκτυο (με ηλεκτρικό καλώδιο) καθώς και σε ηλεκτρικά εργαλεία που τροφοδοτούνται από μπαταρία (χωρίς ηλεκτρικό καλώδιο).

Ασφάλεια στο χώρο εργασίας

- ▶ **Διατηρείτε τον τομέα που εργάζεσθε καθαρό και καλά φωτισμένο.** Αταξία ή σκοτεινές περιοχές εργασίας μπορεί να οδηγήσουν σε ατυχήματα.
- ▶ **Μην εργάζεσθε με το ηλεκτρικό εργαλείο σε περιβάλλον όπου υπάρχει κίνδυνος έκρηξης, στο οποίο υπάρχουν εύφλεκτα υγρά, αέρια ή σκόνες.** Τα ηλεκτρικά εργαλεία δημιουργούν σπινθηρισμό ο οποίος μπορεί να αναφλέξει τη σκόνη ή τις αναθυμιάσεις.
- ▶ **Όταν χρησιμοποιείτε το ηλεκτρικό εργαλείο κρατάτε μακριά απ' αυτό τα παιδιά κι άλλα τυχόν παρευρισκόμενα άτομα.** Σε περίπτωση απόσπασης της προσοχής σας μπορεί να χάσετε τον έλεγχο του μηχανήματος.

Ηλεκτρική ασφάλεια

- ▶ **Το φως του ηλεκτρικού εργαλείου πρέπει να ταιριάζει στην πρίζα. Δεν επιτρέπεται με κανέναν τρόπο η μετατροπή του φως. Μη χρησιμοποιείτε προσαρμοστικά φως σε συνδυασμό με γεωμένα ηλεκτρικά εργαλεία.** Αμεταποίητα φως και κατάλληλες πρίζες μειώνουν τον κίνδυνο ηλεκτροπληξίας.
- ▶ **Αποφύγετε την επαφή του σώματός σας με γειωμένες επιφάνειες όπως σωλήνες, θερμαντικά σώματα (καλοριφέρ), κουζίνες ή ψυγεία.** Όταν το σώμα σας είναι γειωμένο αυξάνεται ο κίνδυνος ηλεκτροπληξίας.

▶ **Μην εκθέτετε τα μηχανήματα στη βροχή ή την υγρασία.** Η διείσδυση νερού σ' ένα ηλεκτρικό εργαλείο αυξάνει τον κίνδυνο ηλεκτροπληξίας.

- ▶ **Μη χρησιμοποιείτε το ηλεκτρικό καλώδιο για να μεταφέρετε ή να αναρτήσετε το ηλεκτρικό εργαλείο, ή για να βγάλετε το φως από την πρίζα. Κρατάτε το ηλεκτρικό καλώδιο μακριά από υπερβολικές θερμοκρασίες, κοφτερές ακμές και/ή από κινητά εξαρτήματα.** Τυχόν χαλασμένα ή περιπλεγμένα ηλεκτρικά καλώδια αυξάνουν τον κίνδυνο ηλεκτροπληξίας.
- ▶ **Όταν εργάζεσθε μ' ένα ηλεκτρικό εργαλείο στο ύπαιθρο να χρησιμοποιείτε καλώδια επιμήκυνσης (μπαλαντέζες) που είναι κατάλληλα και για χρήση στο ύπαιθρο.** Η χρήση καλωδίων επιμήκυνσης κατάλληλων για υπαίθριους χώρους ελαττώνει τον κίνδυνο ηλεκτροπληξίας.
- ▶ **Όταν η χρήση του ηλεκτρικού εργαλείου σε υγρό περιβάλλον είναι αναπόφευκτη, τότε χρησιμοποιήστε έναν προστατευτικό διακόπτη διαρροής (διακόπτη FI/RCD).** Η χρήση ενός προστατευτικού διακόπτη διαρροής ελαττώνει τον κίνδυνο ηλεκτροπληξίας.

Ασφάλεια προσώπων

- ▶ **Να είστε πάντοτε προσεκτικός/προσεκτική, να δίνετε προσοχή στην εργασία που κάνετε και να χειρίζεστε το μηχάνημα με περίσκεψη. Μη χρησιμοποιήσετε ένα ηλεκτρικό εργαλείο όταν είστε κουρασμένος/κουρασμένη ή όταν βρίσκεστε υπό την επήρεια ναρκωτικών, οινοπνεύματος ή φαρμάκων.** Μια στιγμή αμέλειας κατά το χειρισμό του ηλεκτρικού εργαλείου μπορεί να οδηγήσει σε σοβαρούς τραυματισμούς.
- ▶ **Φοράτε έναν κατάλληλο για σας προστατευτικό εξοπλισμό και πάντοτε προστατευτικά γυαλιά.** Όταν φοράτε έναν κατάλληλο προστατευτικό εξοπλισμό όπως μάσκα προστασίας από σκόνη, αντιολισθητικά υποδήματα ασφαλείας, προστατευτικό κράνος ή ωτασπίδες, ανάλογα με το εκάστοτε εργαλείο και τη χρήση του, ελαττώνεται ο κίνδυνος τραυματισμών.
- ▶ **Αποφύγετε την αθέλητη εκκίνηση. Βεβαιωθείτε ότι το ηλεκτρικό εργαλείο έχει αποσυνδεθεί πριν το συνδέσετε με το ηλεκτρικό δίκτυο ή με την μπαταρία καθώς και πριν το παραλάβετε ή το μεταφέρετε.** Όταν μεταφέρετε το ηλεκτρικό εργαλείο έχοντας το δάχτυλό σας στο διακόπτη ή όταν συνδέσετε το μηχάνημα με την πηγή ρεύματος όταν αυτό είναι ακόμη στη θέση ON, τότε δημιουργείται κίνδυνος τραυματισμών.
- ▶ **Αφαιρείτε από τα ηλεκτρικά εργαλεία τυχόν συναρμολογημένα εργαλεία ρύθμισης ή κλειδιά πριν θέσετε το ηλεκτρικό εργαλείο σε λειτουργία.** Ένα εργαλείο ή κλειδί συναρμολογημένο σ' ένα περιστρεφόμενο τμήμα ενός μηχανήματος μπορεί να οδηγήσει σε τραυματισμούς.
- ▶ **Μην υπερεκτιμάτε τον εαυτό σας. Φροντίστε για την ασφαλή στάση του σώματός σας και διατηρείτε πάντοτε την ισορροπία σας.** Έτσι μπορείτε να ελέγξετε καλύτερα το μηχάνημα σε περιπτώσεις απροσδόκητων περιστάσεων.
- ▶ **Φοράτε κατάλληλα ενδύματα. Μη φοράτε φαρδιά ρούχα ή κοσμήματα. Κρατάτε τα μαλλιά σας, τα ρούχα σας και τα γάντια σας μακριά από κινούμενα**

εξαρτήματα. Χαλαρή ενδυμασία, κοσμήματα ή μακριά μαλλιά μπορεί να εμπλακούν στα κινούμενα εξαρτήματα.

- ▶ **Όταν υπάρχει η δυνατότητα συναρμολόγησης διατάξεων αναρρόφησης ή συλλογής σκόνης, βεβαιωθείτε ότι αυτές είναι συνδεδεμένες με το μηχάνημα καθώς και ότι χρησιμοποιούνται σωστά.** Η χρήση μιας αναρρόφησης σκόνης μπορεί να ελαττώσει τον κίνδυνο που προκαλείται από τη σκόνη.

Επιμελής χειρισμός και χρήση ηλεκτρικών εργαλείων

- ▶ **Μην υπερφορτώνετε το μηχάνημα.** Χρησιμοποιείτε για την εκάστοτε εργασία το ηλεκτρικό εργαλείο που προορίζεται γι' αυτήν. Με το κατάλληλο ηλεκτρικό εργαλείο εργάζεστε καλύτερα και ασφαλέστερα στην αναφερόμενη περιοχή ισχύος.
- ▶ **Μη χρησιμοποιήσετε ποτέ ένα μηχάνημα που έχει χαλασμένο διακόπτη.** Ένα ηλεκτρικό εργαλείο που δεν μπορείτε πλέον να το θέσετε σε λειτουργία και/ή εκτός λειτουργίας είναι επικίνδυνο και πρέπει να επισκευαστεί.
- ▶ **Βγάλετε το φως από την πρίζα και/ή αφαιρέστε την μπαταρία πριν διεξάγετε στο μηχάνημα μια οποιαδήποτε εργασία ρύθμισης, πριν αλλάξετε ένα εξάρτημα ή όταν πρόκειται να διαφυλάξετε/να αποθηκεύσετε το μηχάνημα.** Αυτά τα προληπτικά μέτρα ασφαλείας μειώνουν τον κίνδυνο από τυχόν αθέλητη εκκίνηση του ηλεκτρικού εργαλείου.
- ▶ **Διαφυλάγετε τα ηλεκτρικά εργαλεία που δε χρησιμοποιείτε μακριά από παιδιά.** Μην επιτρέψετε τη χρήση του μηχανήματος σε άτομα που δεν είναι εξοικειωμένα μ' αυτό ή δεν έχουν διαβάσει τις παρούσες οδηγίες. Τα ηλεκτρικά εργαλεία είναι επικίνδυνα όταν χρησιμοποιούνται από άπειρα πρόσωπα.
- ▶ **Να περιποιείστε προσεκτικά το ηλεκτρικό εργαλείο.** Ελέγχετε, αν τα κινούμενα εξαρτήματα λειτουργούν άψογα, χωρίς να μπλοκάρουν, ή μήπως έχουν σπάσει ή φθαρεί τυχόν εξαρτήματα τα οποία επηρεάζουν τον τρόπο λειτουργίας του ηλεκτρικού εργαλείου. Δώστε αυτά τα χαλασμένα εξαρτήματα για επισκευή πριν τα ξαναχρησιμοποιήσετε. Η κακή συντήρηση των ηλεκτρικών εργαλείων αποτελεί αιτία πολλών ατυχημάτων.
- ▶ **Διατηρείτε τα εργαλεία κοπής κοφτερά και καθαρά.** Προσεκτικά συντηρημένα κοπτικά εργαλεία σφηνώνουν δυσκολότερα και οδηγούνται ευκολότερα.
- ▶ **Χρησιμοποιείτε τα ηλεκτρικά εργαλεία, εξαρτήματα, παρελκόμενα εργαλεία κτλ. σύμφωνα με τις παρούσες οδηγίες.** Λαμβάνετε επίσης υπόψη σας τις εκάστοτε συνθήκες και την υπό εκτέλεση εργασία. Η χρησιμοποίηση των ηλεκτρικών εργαλείων για εργασίες που δεν προβλέπονται γι' αυτά μπορεί να δημιουργήσει επικίνδυνες καταστάσεις.

Service

- ▶ **Δώστε το ηλεκτρικό εργαλείο σας για επισκευή από άριστα εκπαιδευμένο προσωπικό και με γνήσια ανταλλακτικά.** Έτσι εξασφαλίζετε τη διατήρηση της ασφαλείας του μηχανήματος.

Υποδείξεις ασφαλείας για τροφοδοτικά







- ▶ **Η τάση και η συχνότητα του τροφοδοτικού πρέπει να ταυτίζονται με τα αντίστοιχα στοιχεία επάνω στην πινακίδα κατασκευαστή του μπουλονόκλειδου.** Το τροφοδοτικό PUC-EXACT προορίζεται αποκλειστικά για χρήση σε συνδυασμό με τα βιομηχανικά ευθεία μπουλονόκλειδα της σειράς C-EXACT της Bosch. Διαφορετικά προκαλείται κίνδυνος έκρηξης και πυρκαγιάς.
- ▶ **Να διατηρείτε το τροφοδοτικό σε καθαρή κατάσταση.** Οι βρωμιές δημιουργούν κίνδυνο ηλεκτροπληξίας.
- ▶ **Πριν από κάθε χρήση να ελέγχετε το τροφοδοτικό, το καλώδιο και το φως.** Μην χρησιμοποιήσετε το τροφοδοτικό σε περίπτωση που διαπιστώσετε κάποια ζημιά. Μην ανοίξετε ο ίδιο/η ίδια το τροφοδοτικό αλλά δώστε το για επισκευή από κατάλληλα ειδικευμένο προσωπικό και πάντοτε με γνήσια ανταλλακτικά. Χαλασμένα τροφοδοτικά και χαλασμένα ηλεκτρικά καλώδια και φως αυξάνουν τον κίνδυνο ηλεκτροπληξίας.
- ▶ **Να μην χρησιμοποιείτε το τροφοδοτικό επάνω σε εύφλεκτες επιφάνειες (π.χ. χαρτί, υφάσματα κτλ.) ή μέσα σε εύφλεκτο περιβάλλον.** Δημιουργείται κίνδυνος πυρκαγιάς εξαιτίας της θέρμανσης του τροφοδοτικού.
- ▶ **Να βεβαιώνετε ότι το τροφοδοτικό στέκεται ασφαλώς επάνω στην επιφάνεια εργασίας, χωρίς να υπάρχει κίνδυνος να τραβηχτεί κατά λάθος και να πέσει.** Ένα χαλασμένο τροφοδοτικό μπορεί να προκαλέσει ηλεκτροπληξία.
- ▶ **Να διαβάσετε και να τηρείτε αυστηρά τις υποδείξεις ασφαλείας και εργασίας που αναφέρονται στις οδηγίες χρήσης των μπουλονόκλειδων C-EXACT που χρησιμοποιείτε.**

Σύμβολα

Τα σύμβολα που ακολουθούν είναι σημαντικά για τη χρήση του τροφοδοτικού. Παρακαλούμε να αποτυπώσετε στο μυαλό σας τα σύμβολα και τη σημασία τους. Η σωστή ερμηνεία των συμβόλων συμβάλλει στον καλύτερο και ασφαλέστερο χειρισμό του τροφοδοτικού.

Σύμβολο	Σημασία	
V	Volt	Ηλεκτρική τάση
A	Ampere	Ένταση του ηλεκτρικού ρεύματος
W	Watt	Ισχύς
Hp	Ιπποδύναμη	
Hz	Hertz	Συχνότητα
==	Συνεχές ρεύμα	Είδος ρεύματος και τάσης
DC	direct current	
~	Μονοφασικό εναλλασσόμενο ρεύμα	Είδος ρεύματος και τάσης
AC	alternating current	

56 | Ελληνικά

Σύμβολο	Σημασία
	Κατηγορία μόνωσης I κατά DIN: Γείωση (προστατευτικός αγωγός) Τα προϊόντα της κατηγορίας μόνωσης I πρέπει σε ορισμένες περιπτώσεις να γειώνονται.
	Με τη σήμανση συμμόρφωσης CE η Bosch πιστοποιεί τη συμμόρφωση του προϊόντος με τις αντίστοιχες σχετικές οδηγίες της Ευρωπαϊκής Κοινότητας.
	Προϊόντα με αυτήν τη σήμανση ελέγχθηκαν από την Καναδική Ένωση Προτύπων «Canadian Standards Association» και εκπληρώνουν τις προδιαγραφές ασφάλειας και απόδοσης που ισχύουν στις ΗΠΑ και τον Καναδά.
	Προειδοποιητικό ή υπόδειξη Κατατοπίζει το χρήστη για τον άψογο χειρισμό του προϊόντος ή προειδοποιεί για κινδύνους.
	Σήμα συμμόρφωσης Ενημερώνει για τον άψογο χειρισμό των προϊόντων, π.χ. να χρησιμοποιείτε τα προϊόντων μέσα σε κλειστούς χώρους, διαβάστε τις οδηγίες χρήσης και μην ρίξετε τη συσκευή στα απορρίμματα του σπιτιού σας.
	
	

Περιγραφή του προϊόντος και της ισχύος του



Διαβάστε όλες τις υποδείξεις ασφαλείας και τις οδηγίες. Αμέλειες κατά την τήρηση των υποδείξεων ασφαλείας και των οδηγιών μπορεί να προκαλέσουν ηλεκτροπληξία, πυρκαγιά ή/και σοβαρούς τραυματισμούς.

Παρακαλούμε ανοίξτε τη διπλωμένη σελίδα με τα γραφικά του τροφοδοτικού και αφήστε την ανοιχτή όσο θα διαβάζετε τις οδηγίες χρήσης.

Χρήση σύμφωνα με τον προορισμό

Το τροφοδοτικό προορίζεται αποκλειστικά για την τροφοδότηση εντός κλειστών χώρων με ηλεκτρικό ρεύμα των βιομηχανικών ευθέων μπουλονόκλειδων της σειράς C-EXACT της Bosch.

Απεικονιζόμενα στοιχεία

Η απαρίθμηση των στοιχείων που απεικονίζονται αναφέρεται στην απεικόνιση του τροφοδοτικού στις σελίδες με τα γραφικά.

- Υποδοχή σύνδεσης στο τροφοδοτικό PUC-EXACT
- Διακόπτης ON/OFF
- Ένδειξη με φωτιοδίοδο Ετοιμότητα για λειτουργία
- Ένδειξη με φωτιοδίοδο Ανωμαλία (υπερφόρτωση) (PUC-EXACT-1)
- Ηλεκτρικό καλώδιο
- Κέλυφος στο ηλεκτρικό καλώδιο
- Ηλεκτρικό καλώδιο για σύνδεση στο τροφοδοτικό PUC-EXACT
- Εγκοπή στο συνδετήρα του ηλεκτρικού καλωδίου 7
- Θηλυκό φικ του ηλεκτρικού καλωδίου
- Υποδοχή σύνδεσης ηλεκτρικού καλωδίου
- Φικ δικτύου
- Διακόπτης του μπουλονόκλειδου (Εκκίνηση με μοχλό)

Εξαρτήματα που απεικονίζονται ή περιγράφονται δεν περιέχονται στη στάνταρ συσκευασία.

Τεχνικά χαρακτηριστικά

Τροφοδοτικό		PUC-EXACT-1	PUC-EXACT-3
Αριθμός ευρετηρίου		0 602 495 001	0 602 495 003
Αριθμός των υποδοχών σύνδεσης		1	3
Σύνδεση δικτύου (Εναλλασσόμενο ρεύμα)			
- Τάση εισόδου	V	100 - 240	100 - 240
- Ισχύς εισόδου	W	400	400
	Hp	0,54	0,54
- Συχνότητα εισόδου	Hz	50/60	50/60
Έξοδος (Συνεχές ρεύμα)			
- Τάση εξόδου	V	36	36
- Ρεύμα εξόδου	A	11	6,7
Θερμοκρασία διαφύλαξης/αποθήκευσης	°C	-20 έως +70	-20 έως +70
	°F	-4 έως +158	-4 έως +158
Θερμοκρασία λειτουργίας	°C	-5 έως +50	-5 έως +50
	°F	+23 έως +122	+23 έως +122

Τροφοδοτικό		PUC-EXACT-1	PUC-EXACT-3
Σχετική υγρασία αέρα	%	20 – 95 χωρίς συμπύκνωση νερού	20 – 95 χωρίς συμπύκνωση νερού
Βάρος σύμφωνα με EPTA-Procedure 01/2003	kg	2,6	2,6
	lbs	5,7	5,7
Κατηγορία μόνωσης		⊕/I	⊕/I

Συναρμολόγηση

Περιβάλλον λειτουργίας και αποθήκευσης

Το τροφοδοτικό προορίζεται αποκλειστικά για επαγγελματική χρήση μέσα σε κλειστούς χώρους.

Μπορείτε να το στερεώσετε ή να το αποθέσετε επάνω σε μια επίπεδη, μη εύφλεκτη επιφάνεια εργασίας.

Για την άριστη λειτουργία να λαμβάνετε υπόψη τις υποδείξεις για την υγρασία αέρα και τη θερμοκρασία λειτουργίας (βλέπε «Τεχνικά χαρακτηριστικά», σελίδα 56).

Σύνδεση του μπουλονόκλειδου (βλέπε εικόνα A)

- **Να χρησιμοποιείτε μόνο αυθεντικά καλώδια! Πριν την έναρξη της εργασίας σας να ελέγχετε πάντοτε, μήπως η συσκευή, το καλώδιο και τα φics παρουσιάζουν κάποια ζημιά ή βλάβη.** Τα καλώδια δεν επιτρέπεται να διορθώνονται αλλά να αντικαθίστανται.

Να συνδέετε πάντοτε πρώτα το ηλεκτρικό εργαλείο με το τροφοδοτικό PUC-EXACT και κατόπιν το τροφοδοτικό στο δίκτυο.

- Τοποθετήστε το ηλεκτρικό καλώδιο **7** στην υποδοχή σύνδεσης **1** του τροφοδοτικού PUC-EXACT. Δώστε προσοχή, η εγκοπή **8** στο συνδετήρα του ηλεκτρικού καλωδίου να ταιριάζει πάνω στο έλασμα της υποδοχής σύνδεσης. Βιδώστε το κέλυφος **6** στην υποδοχή σύνδεσης γυρίζοντάς το με ωρολογιακή φορά.

Αποσύνδεση του μπουλονόκλειδου από το τροφοδοτικό

- Λύστε το κέλυφος **6** από την υποδοχή σύνδεσης **1** του τροφοδοτικού, γυρίζοντάς το με φορά αντίθετη της ωρολογιακής, και αφαιρέστε το καλώδιο σύνδεσης **7** από την υποδοχή σύνδεσης.

Σύνδεση στην τροφοδοσία (βλέπε εικόνα B)

- **Προσέχετε την τάση δικτύου!** Η τάση της πηγής ρεύματος πρέπει να ταυτίζεται με τα αντίστοιχα στοιχεία επάνω στην πινακίδα κατασκευαστή του τροφοδοτικού.

Να συνδέετε το τροφοδοτικό στην πηγή ρεύματος μόνο με ένα ηλεκτρικό καλώδιο κατάλληλο για τη δική σας πηγή ρεύματος.

Αν χρειαστεί, αντικαταστήστε το στάνταρ ηλεκτρικό καλώδιο που περιέχεται στη συσκευασία με ένα άλλο, κατάλληλο για τη δική σας πηγή ρεύματος.

Στα **ηλεκτρικά μπουλονόκλειδα με εκκίνηση μοχλού** να προσέχετε, να μην ακουμπάτε το μπουλονόκλειδο επάνω στο μοχλό πριν συνδέσετε το τροφοδοτικό PUC-EXACT στο ηλεκτρικό δίκτυο. Έτσι εμποδίζετε την κατά λάθος εκκίνηση του μπουλονόκλειδου.

Στα **ηλεκτρικά μπουλονόκλειδα με εκκίνηση ώθησης** να προσέχετε, να μην ασκείτε αξονική πίεση στο μπουλονόκλειδο

όταν συνδέετε το τροφοδοτικό PUC-EXACT στο ηλεκτρικό δίκτυο. Έτσι εμποδίζετε την κατά λάθος εκκίνηση του μπουλονόκλειδου.

- Τοποθετήστε πρώτα το θηλυκό φics **9** του ηλεκτρικού καλωδίου **5** στην υποδοχή σύνδεσης **10** του τροφοδοτικού PUC-EXACT. Στη συνέχεια μπορείτε να συνδέσετε το PUC-EXACT στην τροφοδοσία τοποθετώντας το φics δικτύου **11** σε μια πρίζα με προστατευτικό αγωγό.

Να συνδέετε πάντοτε πρώτα ηλεκτρικό καλώδιο με το τροφοδοτικό PUC-EXACT πριν τοποθετήσετε το φics δικτύου **11** στην πρίζα. Διαφορετικά δημιουργείται κίνδυνος πυρκαγιάς.

Αποσύνδεση από την τροφοδότηση

- Βγάλτε πρώτα το φics δικτύου **11** από την πρίζα. Ακολουθώντας αφαιρέστε το φics σύνδεσης **9** του ηλεκτρικού καλωδίου από την υποδοχή σύνδεσης **10** του τροφοδοτικού.

Να διακόπτετε πάντοτε πρώτα τη σύνδεση με την πρίζα. Έτσι εξουδετερώνετε τον κίνδυνο ηλεκτροπληξίας.

Λειτουργία

Εκκίνηση

Ενεργοποίηση/Απενεργοποίηση του τροφοδοτικού PUC-EXACT (βλέπε εικόνα C)

Πρέπει να ενεργοποιήσετε πρώτα το τροφοδοτικό PUC-EXACT πριν θέσετε σε λειτουργία το ηλεκτρικό εργαλείο C-EXACT (βλέπε «Σύνδεση στην τροφοδοσία», σελίδα 57).

- Για να **θέσετε το τροφοδοτικό σε λειτουργία** πατήστε στο τροφοδοτικό το διακόπτη ON **2** στη θέση **1**. Όταν το τροφοδοτικό είναι έτοιμο για λειτουργία ανάβει με πράσινο χρώμα η φωτοδιόδος **3**. PUC-EXACT-1: Όταν η ένδειξη φωτοδίοδου **4** ανάβει, τότε υπάρχει κάποια βλάβη.
- Για να **απενεργοποιήσετε το τροφοδοτικό** πατήστε σ' αυτό το διακόπτη ON/OFF **2** στη θέση **0**.

Θέση του ηλεκτρικού εργαλείου σε λειτουργία εκτός λειτουργίας

Ηλεκτρικά ευθεία μπουλονόκλειδα με εκκίνηση μοχλού (βλέπε εικόνα D)

- Για να **θέσετε σε λειτουργία** το ηλεκτρικό εργαλείο πατήστε τέρμα το διακόπτη ON/OFF **2**.

Το ηλεκτρικό εργαλείο **διακόπτει αυτόματα τη λειτουργία του** μόλις επιτευχθεί η ρυθμισμένη ροπή στρέψης.

- **Όταν αφήσετε πρόωρα ελεύθερο το διακόπτη ON/OFF 2 δεν επιτυγχάνεται η ρυθμισμένη ροπή στρέψης.**

58 | Ελληνικά

Ηλεκτρικά ευθεία μπουλονόκλειδα με εκκίνηση ώθησης

- Για να **θέσετε σε λειτουργία** το ηλεκτρικό εργαλείο ακουμπήστε το εξάρτημα πάνω στη βίδα και ασκήστε ελαφριά πίεση αξονικά πάνω στο κατασβίδι.

Το ηλεκτρικό εργαλείο **διακόπτει αυτόματα τη λειτουργία του** μόλις επιτευχθεί η ρυθμισμένη ροπή στρέψης.

- **Σε περίπτωση πρόωξης ελάττωσης της πίεσης στο κατασβίδι, π. χ. σε περίπτωση που το εξάρτημα του κατασβιδιού γλιστρήσει από τη βίδα, δεν επιτυγχάνεται η προρυθμισμένη ροπή στρέψης.**

Υποδειξεις εργασίας

Όταν εργάζεστε να βεβαιώνετε ότι το τροφοδοτικό δεν μπορεί να τραβηχτεί κατά λάθος από την επιφάνεια εργασίας. Να στερεώνετε ασφαλώς το τροφοδοτικό σε έναν τοίχο ή να τοποθετείτε το καλώδιο σύνδεσης έτσι, ώστε να μην υπάρχει κίνδυνος να σκοντάψετε σ' αυτό.

Προστασία από υπερφόρτιση (PUC-EXACT-1)

Όταν το τροφοδοτικό υπερφορτωθεί η ένδειξη φωτοδιόδου **4** ανάβει και σηματοδοτεί κάποια βλάβη.

- Διακόψτε την εργασία σας. Θέστε το μπουλονόκλειδο και το τροφοδοτικό εκτός λειτουργίας.
- Ελέγξτε το μπουλονόκλειδο και το καλώδιο σύνδεσης. Αντικαταστήστε τυχόν χαλασμένα εξαρτήματα.
- Ακολουθώντας τις οδηγίες πάλι σε λειτουργία το μπουλονόκλειδο και το τροφοδοτικό.

Σε περίπτωση που η ένδειξη φωτοδιόδου **4** συνεχίζει να ανάβει, τότε έχει χαλάσει το τροφοδοτικό. Δώστε το για επισκευή σε ένα εξουσιοδοτημένο κατάστημα Service για ηλεκτρικά εργαλεία της Bosch.

Συντήρηση και Service**Συντήρηση και καθαρισμός**

- **Να αποσυνδέετε το τροφοδοτικό PUC-EXACT από το δίκτυο πριν διεξάγετε κάποια εργασία καθαρισμού.**

Μόνο και μόνο η απενεργοποίηση του τροφοδοτικού δεν είναι επαρκής.

Το τροφοδοτικό δεν χρειάζεται συντήρηση. Να διατηρείτε πάντοτε σε καθαρή κατάσταση τη συσκευή και τις σχισμές αερισμού.

Να αποσυνδέετε το τροφοδοτικό τακτικά από το ηλεκτρικό δίκτυο για να καθαρίσετε τις υποδοχές σύνδεσης, τις πρίζες και τα φια με ένα στεγνό πανί χωρίς χνούδια και για να αφαιρέσετε τις σκόνες και τις βρωμιές.

Αν το τροφοδοτικό, παρ' όλες τις επιμελείς διαδικασίες κατασκευής και ελέγχου, σταματήσει κάποτε να λειτουργεί, τότε η επισκευή του πρέπει να ανατεθεί σε ένα εξουσιοδοτημένο κατάστημα Service για ηλεκτρικά εργαλεία της Bosch.

Όταν ζητάτε διασαφητικές πληροφορίες καθώς και όταν παραγγέλνετε ανταλλακτικά πρέπει να αναφέρετε οπωσδήποτε το 10ψήφιο αριθμό ευρετηρίου που αναγράφεται στην πινακίδα κατασκευαστή του τροφοδοτικού.

Μια τυχόν αναγκαία αντικατάσταση του ηλεκτρικού καλωδίου πρέπει να διεξαχθεί από την Bosch ή από ένα εξουσιοδοτημένο κατάστημα Service της Bosch, για να αποφευχθεί έτσι κάθε διακινδύνευση της ασφάλειας.

- **Να αναθέτετε τις εργασίες συντήρησης και επισκευής μόνο σε άριστα εκπαιδευμένο προσωπικό.** Έτσι εξασφαλίζεται η διατήρηση της ασφάλειας του τροφοδοτικού.

Ένα εξουσιοδοτημένο κατάστημα Service της Bosch εκτελεί τις εργασίες αυτές γρήγορα και ασφαλώς.

Να αποσύρετε τα υλικά λίπανσης και καθαρισμού με τρόπο φιλικό προς το περιβάλλον. Να λαμβάνετε υπόψη σας τις σχετικές νομικές διατάξεις.

Εξαρτήματα

Για το πλήρες πρόγραμμα εξαρτημάτων ποιότητας μπορείτε να ενημερωθείτε στην ηλεκτρονική διεύθυνση www.bosch-pt.com και www.boschproductiontools.com ή στον κοντινό σας, ειδικό έμπορα.

Service και σύμβουλος πελατών

Το Service απαντά στις ερωτήσεις σας σχετικά με την επισκευή και τη συντήρηση του προϊόντος σας καθώς και για τα αντίστοιχα ανταλλακτικά. Λεπτομερή σχέδια και πληροφορίες για τα ανταλλακτικά θα βρείτε στην ηλεκτρονική διεύθυνση:

www.bosch-pt.com

Η ομάδα συμβούλων της Bosch σας υποστηρίζει ευχαρίστως όταν έχετε ερωτήσεις σχετικές με την αγορά, τη χρήση και τη ρύθμιση των προϊόντων και ανταλλακτικών.

Η Robert Bosch GmbH ευθύνεται για τη συμβατική παράδοση αυτού του προϊόντος μέσα στο πλαίσιο των νομικών/εθνικών κανονισμών. Για παράπονα σχετικά με το προϊόν παρακαλούμε να απευθυνθείτε στην εξής διεύθυνση:

Fax: +49 (711) 7 58 24 36

www.boschproductiontools.com

Απόσυρση

Τα τροφοδοτικά, τα εξαρτήματα και οι συσκευασίες πρέπει να ανακυκλώνονται με τρόπο φιλικό προς το περιβάλλον.

Μην ρίχνετε τα τροφοδοτικά στα απορρίμματα του σπιτιού σας!

Μόνο για χώρες της ΕΕ:

Σύμφωνα με την Κοινοτική Οδηγία 2002/96/EK σχετικά με τις παλαιές ηλεκτρικές και ηλεκτρονικές συσκευές και τη μεταφορά της οδηγίας αυτής σε εθνικό δίκαιο δεν είναι πλέον υποχρεωτικό τα άχρηστα ηλεκτρικά εργαλεία να συλλέγονται ξεχωριστά για να ανακυκλωθούν με τρόπο φιλικό προς το περιβάλλον.

Τηρούμε το δικαίωμα αλλαγών.

Türkçe

Güvenlik Talimatı

Elektrikli El Aletleri İçin Genel Uyarı Talimatı

⚠ UYARI Bütün uyarıları ve talimat hükümlerini okuyun. Açıklanan uyarılara ve talimat hükümlerine uyulmadığı takdirde elektrik çarpmalarına, yangınlara ve/veya ağır yaralanmalara neden olunabilir.

Bütün uyarıları ve talimat hükümlerini ileride kullanmak üzere saklayın.

Uyarı ve talimat hükümlerinde kullanılan "Elektrikli El Aleti" kavramı, akım şebekesine bağlı (şebeke bağlantı kablosu ile) aletlerle akü ile çalışan aletleri (akım şebekesine bağlantısı olmayan aletler) kapsamaktadır.

Çalışma yeri güvenliği

- ▶ **Çalıştığınız yeri temiz tutun ve iyi aydınlatın.** Çalıştığınız yer düzensiz ise ve iyi aydınlatılmamışsa kazalar ortaya çıkabilir.
- ▶ **Yakınında patlayıcı maddeler, yanıcı sıvı, gaz veya tozların bulunduğu yerlerde elektrikli el aleti ile çalışmayın.** Elektrikli el aletleri, toz veya buharların tutuşmasına neden olabilecek kıvılcımlar çıkarırlar.
- ▶ **Elektrikli el aleti ile çalışırken çocukları ve başkalarını uzakta tutun.** Dikkatiniz dağılacak olursa aletin kontrolünü kaybedebilirsiniz.

Elektrik Güvenliği

- ▶ **Elektrikli el aletin bağlantı fişi prize uymalıdır. Fişi hiçbir zaman değiştirmeyin. Koruyucu topraklanmış elektrikli el aletleri ile birlikte adaptör fiş kullanmayın.** Değiştirilmemiş fiş ve uygun priz elektrik çarpmaya tehlikesini azaltır.
- ▶ **Borular, kalorifer petekleri, ısıtıcılar ve buzdolapları gibi topraklanmış yüzeylerle bedensel temasa gelmekten kaçının.** Bedeniniz topraklandığı anda büyük bir elektrik çarpmaya tehlikesi ortaya çıkar.
- ▶ **Aleti yağmur altında veya nemli ortamlarda bırakmayın.** Suyun elektrikli el aleti içine sızması elektrik çarpmaya tehlikesini artırır.
- ▶ **Elektrikli el aletini kablosundan tutarak taşımayın, kabloyu kullanarak asmayın veya kablodan çekerek fişi çıkarmayın.** Kabloyu ısıdan, yağdan, keskin kenarlı cisimlerden veya aletin hareketli parçalarından uzak tutun. Hasarlı veya dolaşmış kablo elektrik çarpmaya tehlikesini artırır.
- ▶ **Bir elektrikli el aleti ile açık havada çalışırken, mutlaka açık havada kullanılmaya uygun uzatma kablosu kullanın.** Açık havada kullanılmaya uygun uzatma kablosunun kullanılması elektrik çarpmaya tehlikesini azaltır.
- ▶ **Elektrikli el aletin nemli ortamlarda çalıştırılması şartsa, mutlaka arıza akımı koruma şalteri kullanın.** Arıza akımı koruma şalterinin kullanımı elektrik çarpmaya tehlikesini azaltır.

Kişilerin Güvenliği

- ▶ **Dikkatli olun, ne yaptığınıza dikkat edin, elektrikli el aleti ile işinizi makul bir tempo ve yöntemle yürütün.** Yorgunsanız, aldığınız hapların, ilaçların veya alkolün etkisinde iseniz elektrikli el aletini kullanmayın. Aleti kullanırken bir anki dikkatsizlik önemli yaralanmalara neden olabilir.
 - ▶ **Daima kişisel koruyucu donanım ve bir koruyucu gözlük kullanın.** Elektrikli el aletin türü ve kullanımına uygun olarak; toz maskesi, kaymayan iş ayakkabıları, koruyucu kask veya koruyucu kulaklık gibi koruyucu donanım kullanımı yaralanma tehlikesini azaltır.
 - ▶ **Aleti yanlışlıkla çalıştırmaktan kaçının. Akım ikmal şebekesine ve/veya aküye bağlamadan, elinize alıp taşımadan önce elektrikli el aletin kapalı olduğundan emin olun.** Elektrikli el aletini parmağınız şalter üzerinde dururken taşırsanız ve alet açıkken fişi prize sokarsanız kazalara neden olabilirsiniz.
 - ▶ **Elektrikli el aletini çalıştırmadan önce ayar aletlerini veya anahtarları aletten çıkarın.** Aletin dönen parçaları içinde bulunabilecek bir yardımcı alet yaralanmalara neden olabilir.
 - ▶ **Çalışırken bedeniniz anormal durumda olmasın. Çalışırken duruşunuz güvenli olsun ve dengenizi her zaman koruyun.** Bu sayede aleti beklenmedik durumlarda daha iyi kontrol edebilirsiniz.
 - ▶ **Uygun iş elbiseleri giyin. Geniş giysiler giymeyin ve takı takmayın. Saçlarınızı, giysilerinizi ve eldivenlerinizi aletin hareketli parçalarından uzak tutun.** Bol giysiler, uzun saçlar veya takılar aletin hareketli parçaları tarafından tutulabilir.
 - ▶ **Toz emme donanımı veya toz tutma tertibatı kullanırken, bunların bağlı olduğundan ve doğru kullanıldığından emin olun.** Toz emme donanımının kullanımı tozdan kaynaklanabilecek tehlikeleri azaltır.
- #### Elektrikli el aletlerinin özenle kullanımı ve bakımı
- ▶ **Aleti aşırı ölçüde zorlamayın. Yaptığınız işe uygun elektrikli el aletleri kullanın.** Uygun performanslı elektrikli el aleti ile, belirlenen çalışma alanında daha iyi ve güvenli çalışırsınız.
 - ▶ **Şalteri bozuk olan elektrikli el aletini kullanmayın.** Açılıp kapanamayan bir elektrikli el aleti tehlikelidir ve onarılmalıdır.
 - ▶ **Alette bir ayarlama işlemine başlamadan ve/veya aküyü çıkarmadan önce, herhangi bir aksesuarı değiştirirken veya aleti elinizden bırakırken fişi prizden çekin.** Bu önlem, elektrikli el aletin yanlışlıkla çalışmasını önler.
 - ▶ **Kullanım dışı duran elektrikli el aletlerini çocukların ulaşamayacağı bir yerde saklayın. Aleti kullanmayı bilmeyen veya bu kullanım kılavuzunu okumayan kişilerin aletle çalışmasına izin vermeyin.** Deneyimsiz kişiler tarafından kullanıldığında elektrikli el aletleri tehlikelidir.
 - ▶ **Elektrikli el aletinizin bakımını özenle yapın. Elektrikli el aletinizin kusursuz olarak işlev görmesini engelleyebilecek bir durumun olup olmadığını,**

60 | Türkçe

hareketli parçaların kusursuz olarak işlev görüp görmediklerini ve sıkışıp sıkışmadıklarını, parçaların hasarlı olup olmadığını kontrol edin. Aleti kullanmaya başlamadan önce hasarlı parçaları onartın. Birçok iş kazası elektrikli el aletlerinin kötü bakımından kaynaklanır.

- **Kesici uçları daima keskin ve temiz tutun.** Özenle bakımı yapılmış keskin kenarlı kesme uçlarının malzeme içinde sıkışma tehlikesi daha azdır ve daha rahat kullanım olanağı sağlarlar.
- **Elektrikli el aletini, aksesuarı, uçları ve benzerlerini, bu özel tip alet için öngörülen talimata göre kullanın. Bu sırada çalışma koşullarını ve yaptığınız işi dikkate alın.** Elektrikli el aletlerinin kendileri için öngörülen alanın dışında kullanılması tehlikeli durumlara neden olabilir.

Servis

- **Elektrikli el aletinizi sadece yetkili personele ve orijinal yedek parça kullanma koşulu ile onartın.** Bu sayede aletin güvenliğini sürekli hale getirirsiniz.

Güç kaynakları için güvenlik talimatı

- **Güç kaynağının gerilimi ve frekansı vidalama makinesinin tip etiketindeki verilere uygun olmalıdır.** Bu güç kaynağı PUC-EXACT sadece C-EXACT serisi Bosch sanayi tipi düz vidalama makinelerinde kullanılmaya uygundur. Aksi takdirde yangın ve patlama tehlikesi vardır.
- **Güç kaynağını temiz tutun.** Kirlenme sonucu elektrik çarpması tehlikesi oluşur.
- **Her kullanımdan önce güç kaynağını, kabloyu ve fişi kontrol edin. Hasar tespit edecek olursanız güç kaynağını kullanmayın. Güç kaynağını kendiniz açmayın ve orijinal yedek parça kullanma koşulu ile sadece kalifiye uzmanlara onartın.** Hasarlı güç kaynakları, kablolar ve fişler elektrik çarpması tehlikesini artırır.
- **Güç kaynağını çabuk alevlenir zeminlerde (örneğin kağıt, kumaş vb.) veya yanıcı ortamlarda kullanmayın.** İşletme esnasında güç kaynağının ısınması nedeniyle yangın tehlikesi vardır.
- **Güç kaynağının çalışma yüzeyinde güvenli biçimde durmasına ve yanlışlıkla aşağı çekilmemesine dikkat edin.** Hasar gören bir güç kaynağı elektrik çarpmasına neden olabilir.
- **Kullanılan vidalama makinesinin C-EXACT kullanım kılavuzundaki güvenlik ve çalışma talimatını okuyun ve içindeki açıklamalara kesinlikle uyun.**

Semboller

Aşağıdaki semboller güç kaynağının kullanımında önemli olabilir. Lütfen sembolleri ve anlamlarını zihninizde iyice yerleştirin. Semboller doğru yorumlanmaz güç kaynağı ile daha iyi ve daha güvenli çalışmanıza yardımcı olur.

Sembol	Anlamı	
V	Volt	Elektrik gerilimi
A	Amper	Elektrik akımı şiddeti

Sembol	Anlamı	
W	Vat	Güç
Hp	Beygir gücü	
H _z	Hertz	Frekans
—	Doğru akım	Akım ve gerilim türü
DC	direct current	
~	Tek fazlı alternatif akım	Akım ve gerilim türü
AC	alternating current	
⊕	Koruma sınıfı I DIN uyarınca: Koruyucu toprak (koruyucu iletken)	I sınıfındaki ürünler belirli durumlarda topraklanmalıdır.
CE	CE işareti	CE işareti ile Bosch ürünün Avrupa Topluluğunun ilgili yönetmeliklerine uygun olduğunu onaylar.
CSA	CSA test işareti	Bu test işaretini taşıyan ürünler "Canadian Standards Association" tarafından test edilmiş olup, Kanada ve ABD'deki geçerli güvenlik ve performans standardı gerekliliklerini karşılamaktadır.
⚠	Uyarı notu	Kullanıcıya ürünün doğru kullanımını işaret eder veya tehlikelere karşı uyarır.
👉	Kural işareti	Doğru kullanıma işaret eder, örneğin ürünleri sadece kapalı mekanlarda kullanın, kullanım kılavuzunu okuyun ve aleti evsel çöplerin içine atmayın.
📖		
🗑		

Ürün ve işlev tanımı



Bütün uyarıları ve talimat hükümlerini okuyun. Açıklanan uyarılara ve talimat hükümlerine uyulmadığı takdirde elektrik çarpmalarına, yangınlara ve/veya ağır yaralanmalara neden olunabilir.

Lütfen güç kaynağının şeklinin bulunduğu kapak sayfasını açınız ve kullanım kılavuzunu okuduğunuz sürece bu sayfayı açık tutunuz.

Usulüne uygun kullanım

Bu güç kaynağı sadece C-EXACT serisindeki Bosch sanayi tipi düz vidalama makinelerinin kapalı mekanlardaki akım beslemesi için tasarlanmıştır.

Şekli gösterilen elemanlar

Şekli gösterilen bileşenlerin numaraları grafik sayfalarındaki güç kaynağı şekli üzerindeki numaralarla aynıdır.

- 1 Güç kaynağında bağlantı soketi PUC-EXACT
- 2 Açma/kapama şalteri
- 3 İşletmeye hazır LED göstergesi
- 4 Arıza LED göstergesi (zorlanma) (PUC-EXACT-1)
- 5 Şebeke kablosu

- 6 Alet kablosu kovani
- 7 Güç kaynağına bağlantı için alet kablosu PUC-EXACT
- 8 Alet kablosu kavramasında oluk 7
- 9 Şebeke kablosu bağlantı fişi
- 10 Şebeke kablosu bağlantı soketi
- 11 Şebeke fişi
- 12 Vidalama makinesi açma/kapama şalteri (kollu start)

Şekli gösterilen veya tanımlanan aksesuar standart teslimat kapsamında değildir.

Teknik veriler

Güç kaynağı		PUC-EXACT-1	PUC-EXACT-3
Ürün kodu		0 602 495 001	0 602 495 003
Bağlantı soketi sayısı		1	3
Şebeke bağlantısı (alternatif akım)			
– Giriş gerilimi	V	100–240	100–240
– Giriş gücü	W	400	400
	Hp	0,54	0,54
– Giriş frekansı	Hz	50/60	50/60
Çıkış (doğru akım)	V		
– Çıkış gerilimi		36	36
– Çıkış akımı	A	11	6,7
Saklama sıcaklığı	°C	–20 – +70	–20 – +70
	°F	–4 – +158	–4 – +158
İşletme sıcaklığı	°C	–5 – +50	–5 – +50
	°F	+23 – +122	+23 – +122
Nispi hava nemi	%	20–95 Çiğsiz	20–95 Çiğsiz
Ağırlığı EPTA-Procedure 01/2003'e göre	kg	2,6	2,6
	lbs	5,7	5,7
Koruma sınıfı		⊕/I	⊕/I

Montaj

İşletme ve depolama ortamı

Bu güç kaynağı sadece kapalı mekanlarda profesyonel kullanıma uygundur.

Güç kaynağını sabit olarak monte edebilir veya düz, yanmayan bir çalışma yüzeyine yerleştirebilirsiniz.

Kusursuz işletim için işletme sıcaklığı ve hava nemine ait verilere dikkat edin (Bakınız: "Teknik veriler", sayfa 61).

Vidalama makinesinin bağlanması

(Bakınız: Şekil A)

- ▶ **Sadece orijinal kabloyu kullanın! Her kullanımdan önce alet, kablo ve fişte hasar olup olmadığını kontrol edin.** Kablolar onarılamaz, değiştirilmeleri gerekir.

Her zaman önce elektrikli el aletini güç kaynağına PUC-EXACT bağlayın ve sonra güç kaynağını akım şebekesine bağlayın.

- Alet kablosunu 7 bağlantı soketine 1 güç kaynağında PUC-EXACT takın. Alet kablosu kavramasının içindeki oluğun 8 bağlantı soketine uygun olmasına dikkat edin. Kovani 6 saat hareket yönünde çevirerek bağlantı soketine vidalayın.

Vidalama makinesinin güç kaynağından ayrılması

- Kovani 6 saat hareket yönünün tersine çevirerek güç kaynağının bağlantı soketinden 1 çıkarın ve alet kablosunu 7 bağlantı soketinden çekin.

Enerji ikmaline bağlantı (Bakınız: Şekil B)

- ▶ **Şebeke gerilimine dikkat edin!** Akım kaynağının gerilimi güç kaynağının tip etiketi üzerindeki verilere uymalıdır.

Güç kaynağını enerji beslemesine bağlamak için sadece akım kaynağınıza uygun şebeke kablosu kullanın. Gerekliğinde standart olarak teslim edilen koruyucu kontak prizi şebeke kablosunu akım kaynağına uygun şebeke kablosu ile değiştirin.

Kollu startlı elektrikli düz vidalama makinelerinde güç kaynağını PUC-EXACT akım şebekesine bağlamadan önce makineyi kol üzerine yatırmamaya dikkat edin. Bu yolla vidalama makinesinin istenmeden çalışmasını önlersiniz.

İtmeli startlı elektrikli düz vidalama makinelerinde güç kaynağını PUC-EXACT akım şebekesine bağlarken vidalama makinesi üzerine eklenen kuvvet bindirmemeye dikkat edin. Bu yolla vidalama makinesinin istenmeden çalışmasını önlersiniz.

62 | Türkçe

- Önce bağlantı fişini **9** şebeke kablosunda **5** bağlantı soketine **10** güç kaynağında PUC-EXACT takın. Daha sonra PUC-EXACT'ı şebeke fişini **11** koruyucu kontaklı prize takmak suretiyle enerji ikmaline bağlayabilirsiniz.

Her zaman önce şebeke kablosunu güç kaynağına PUC-EXACT sonrka şebeke fişini **11** prize takın, aksi takdirde elektrik çarpmaya tehlikesi ortaya çıkar.

Enerji kaynağından ayırma

- Önce şebeke fişini **11** prizden çekin. Daha sonra güç kaynağı bağlantı fişini **9** güç kaynağının bağlantı soketinden **10** çekin.

Elektrik çarpmasından sakınmak için her zaman önce prize olan bağlantıyı ayırın.

İşletim**Çalıştırma****Güç kaynağının PUC-EXACT açılıp kapanması (Bakınız: Şekil C)**

Önce güç kaynağını PUC-EXACT işletmeye almanız sonra elektrikli el aletini C-EXACT açmanız gerekir (bakınız: "Enerji ikmaline bağlantı", sayfa 61).

- **Güç kaynağını açmak** için güç kaynağındaki açma/kapama şalterini **2 1** pozisyonuna bastırın. Yeşil LED gösterge **3** güç kaynağının işletmeye hazır olduğunu gösterir. PUC-EXACT-1: LED gösterge **4** yanarsa, bir arıza var demektir.
- **Güç kaynağını kapatmak** için güç kaynağındaki açma/kapama şalterini **2 0** pozisyonuna bastırın.

Elektrikli el aletinin açılıp kapanması**Kollu startlı elektrikli düz vidalama makinesi (Bakınız: Şekil D)**

- Elektrikli el aletini **açmak için** açma/kapama şalterine **2** sonuna kadar basın.

Ayarlanmış bulunan torka ulaşıldığında elektrikli el aleti **otomatik olarak kapanır**.

- ▶ **Açma/kapama şalteri 2 zamanından önce bırakılırsa önceden ayarlanan torka ulaşılmaz.**

İtmeli startlı elektrikli düz vidalama makinesi

- Elektrikli el aletini **açmak için** aleti bir vidanın üzerine yerleştirin ve vidalama makinesinin eksenine üzerine hafif bir bastırma kuvveti uygulayın.

Ayarlanmış bulunan torka ulaşıldığında elektrikli el aleti **otomatik olarak kapanır**.

- ▶ **Vidalama makinesi üzerine uygulanan bastırma kuvveti zamanından önce kaldırılırsa, örneğin aletin ucu vidadan kayacak olursa, önceden ayarlanan torka ulaşılmaz.**

Çalışırken dikkat edilecek hususlar

Çalışırken güç kaynağının yanlışlıkla çalışma yüzeyinden çekilmemesine dikkat edin. Ya güç kaynağını güvenli biçimde

duvara tespit edin ya da bağlantı kablosunu üzerinde tökezemeyecek biçimde yatırın.

Aşırı zorlanma emniyeti (PUC-EXACT-1)

Güç kaynağı aşırı ölçüde zorlandığında LED gösterge **4** yanar ve bir arızayı bildirir.

- Çalışmayı durdurun. Vidalama makinesini ve güç kaynağını kapatın.
- Vidalama makinesini ve alet kablosunu kontrol edin. Arızalı parçaları değiştirin.
- Daha sonra güç kaynağını ve vidalama makinesini tekrar işletmeye alın.

LED gösterge **4** yanmaya devam ederse, güç kaynağı arızalı demektir. Güç kaynağını Bosch elektrikli el aletleri için yetkili bir müşteri servisinde onartın.

Bakım ve servis**Bakım ve temizlik**

- ▶ **Temizlik işlerine başlamadan önce güç kaynağını PUC-EXACT akım şebekesinden ayırın.** Bu yolla elektrik çarpmaya tehlikesini önlersiniz. Güç kaynağının kapatılması yeterli değildir.

Güç kaynağı bakım gerektirmez. Cihazı ve havalandırma aralıklarını daima temiz tutun.

Akım şebekesinden ayırdığınız güç kaynağının bağlantı soketlerini, kavramalarını ve fişini düzenli aralıklarla kuru, lifsiz bir bezle temizleyin ve toz ve kir parçacıklarını gidirin.

Dikkatli üretim ve test yöntemlerine rağmen güç kaynağı arıza yapacak olursa, onarım Bosch elektrikli el aletleri için yetkili bir müşteri servisine yaptırılmalıdır.

Bütün başvuru ve yedek parça siparişlerde lütfen ve mutlaka güç kaynağının tip etiketindeki 10 haneli ürün kodunu belirtiniz.

Yedek bağlantı kablosu gerekli ise, güvenliğin tehlikeye düşmemesi için Bosch'tan veya yetkili bir servisten temin edilmelidir.

- ▶ **Bakım ve onarım işlerini sadece kalifiye uzmanlara yaptırın.** Bu sayede güç kaynağının güvenliğini sağlarsınız.

Yetkili Bosch Müşteri Servisi bu işleri hızlı ve güvenilir biçimde yapar.

Yağlama ve temizlik maddelerini çevre dostu bir şekilde tasfiye edin. Yasal hükümlere uyun.

Aksesuar

Kaliteli aksesuar programı hakkında www.bosch-pt.com, www.boschproductiontools.com internet adreslerinden veya yetkili satıcınızdan bilgi alabilirsiniz.

Müşteri servisi ve müşteri danışmanlığı

Müşteri servisleri ürününüzün onarım ve bakımı ile yedek parçalarına ait sorularınızı yanıtladılır. Demonte görüşmeler ve yedek parçalara ait bilgileri şu adreste de bulabilirsiniz:

www.bosch-pt.com

Bosch müşteri servisi timi satın alacağınız ürünün özellikleri, bu ürünün kullanımı ve ayar işlemleri hakkındaki sorularınız ile yedek parçalarına ait sorularınızı memnuniyetle yanıtladılır.

Robert Bosch GmbH bu ürünün yasal ve ülkelere özgü hükümler çerçevesinde sözleşmeye uygun olarak teslim edileceği konusunda güvence verir. Ürün hakkındaki şikayetlerinizi lütfen şu mercie yapın:

Faks: +49 (711) 7 58 24 36

www.boschproductiontools.com

Tasfiye

Güç kaynakları, aksesuar ve ambalaj malzemesi çevre dostu tasfiye için bir geri dönüşüm merkezine yollanmalıdır.

Güç kaynaklarını evsel çöplerin içine atmayın!

Sadece AB üyesi ülkeler için:



Elektrikli el aletleri ve eski elektronik aletlere ilişkin 2002/96/AT sayılı Avrupa Birliği yönetmeliği ve bunların tek tek ülkelerin hukuklarına uyarlanması uyarınca, kullanım ömrünü tamamlamış elektrikli el aletleri ayrı ayrı toplanmak ve çevre dostu

bir yöntemle tasfiye edilmek üzere yeniden kazanım merkezlerine gönderilmek zorundadır.

Değişiklik haklarımız saklıdır.

Polski

Wskazówki bezpieczeństwa

Ogólne przepisy bezpieczeństwa dla elektronarzędzi

⚠ OSTRZEŻENIE Należy przeczytać wszystkie wskazówki i przepisy. Błędy w przestrzeganiu poniższych wskazówek mogą spowodować porażenie prądem, pożar i/lub ciężkie obrażenia ciała.

Należy starannie przechowywać wszystkie przepisy i wskazówki bezpieczeństwa dla dalszego zastosowania.

Użyte w poniższym tekście pojęcie „elektonarzędzie” odnosi się do elektronarzędzi zasilanych energią elektryczną z sieci (z przewodem zasilającym) i do elektronarzędzi zasilanych akumulatorami (bez przewodu zasilającego).

Bezpieczeństwo miejsca pracy

- ▶ **Stanowisko pracy należy utrzymywać w czystości i dobrze oświetlone.** Nieporządek w miejscu pracy lub nieoświetlona przestrzeń robocza mogą być przyczyną wypadków.
- ▶ **Nie należy pracować tym elektronarzędziem w otoczeniu zagrożonym wybuchem, w którym znajdują się np. łatwopalne ciecze, gazy lub pyły.** Podczas pracy elektronarzędziem wytwarzają się iskry, które mogą spowodować zapłon.
- ▶ **Podczas użytkowania urządzenia zwrócić uwagę na to, aby dzieci i inne osoby postronne znajdowały się w bezpiecznej odległości.** Odwrócenie uwagi może spowodować utratę kontroli nad narzędziem.

Bezpieczeństwo elektryczne

- ▶ **Wtyczka elektronarzędzia musi pasować do gniazda. Nie wolno zmieniać wtyczki w jakikolwiek sposób. Nie wolno używać wtyków adapterowych w przypadku elektronarzędzi z uziemieniem ochronnym.** Niezmienione wtyczki i pasujące gniazda zmniejszają ryzyko porażenia prądem.
- ▶ **Należy unikać kontaktu z uziemionymi powierzchniami jak rury, grzejniki, piece i lodówki.** Ryzyko porażenia prądem jest większe, gdy ciało użytkownika jest uziemione.
- ▶ **Urządzenie należy zabezpieczyć przed deszczem i wilgocią.** Przedostanie się wody do elektronarzędzia podwyższa ryzyko porażenia prądem.
- ▶ **Nigdy nie należy używać przewodu do innych czynności. Nigdy nie należy nosić elektronarzędzia, trzymając je za przewód, ani używać przewodu do zawieszania urządzenia; nie wolno też wyciągać wtyczki z gniazdka pociągając za przewód. Przewód należy chronić przed wysokimi temperaturami, należy go trzymać z dala od oleju, ostrych krawędzi lub ruchomych części urządzenia.** Uszkodzone lub splątane przewody zwiększają ryzyko porażenia prądem.
- ▶ **W przypadku pracy elektronarzędziem pod gołym niebem, należy używać przewodu przedłużającego, dostosowanego również do zastosowań zewnętrznych.** Użycie właściwego przedłużacza (dostosowanego do pracy na zewnątrz) zmniejsza ryzyko porażenia prądem.
- ▶ **Jeżeli nie da się uniknąć zastosowania elektronarzędzia w wilgotnym otoczeniu, należy użyć wyłącznika ochronnego różnicowo-prądowego.** Zastosowanie wyłącznika ochronnego różnicowo-prądowego zmniejsza ryzyko porażenia prądem.

Bezpieczeństwo osób

- ▶ **Podczas pracy z elektronarzędziem należy zachować ostrożność, każdą czynność wykonywać uważnie i z rozwagą. Nie należy używać elektronarzędzia, gdy jest się zmęczonym lub będąc pod wpływem narkotyków, alkoholu lub leków.** Moment nieuwagi przy użyciu elektronarzędzia może stać się przyczyną poważnych urazów ciała.
- ▶ **Należy nosić osobiste wyposażenie ochronne i zawsze okulary ochronne.** Noszenie osobistego wyposażenia ochronnego – maski przeciwpyłowej, obuwia z podeszwami przeciwpoślizgowymi, kasku ochronnego lub środków ochrony słuchu (w zależności od rodzaju i zastosowania elektronarzędzia) – zmniejsza ryzyko obrażeń ciała.
- ▶ **Należy unikać niezamierzonego uruchomienia narzędzia. Przed włożeniem wtyczki do gniazdka i/lub podłączeniem do akumulatora, a także przed podniesieniem lub przeniesieniem elektronarzędzia, należy upewnić się, że elektronarzędzie jest wyłączone.** Trzymanie palca na wyłączniku podczas przenoszenia elektronarzędzia lub podłączenie do prądu włączonego narzędzia, może stać się przyczyną wypadków.

64 | Polski

- ▶ **Przed włączeniem elektronarzędzia, należy usunąć narzędzia nastawcze lub klucz.** Narzędzie lub klucz, znajdujący się w ruchomych częściach urządzenia mogą doprowadzić do obrażeń ciała.
- ▶ **Należy unikać nienaturalnych pozycji przy pracy. Należy dbać o stabilną pozycję przy pracy i zachowanie równowagi.** W ten sposób możliwa będzie lepsza kontrola elektronarzędzia w nieprzewidzianych sytuacjach.
- ▶ **Należy nosić odpowiednie ubranie. Nie należy nosić luźnego ubrania ani biżuterii. Włosy, ubranie i rękawice należy trzymać z daleka od ruchomych części.** Luźne ubranie, biżuteria lub długie włosy mogą zostać wciągnięte przez ruchome części.
- ▶ **Jeżeli istnieje możliwość zamontowania urządzeń odsysających i wychwytyjących pył, należy upewnić się, że są one podłączone i będą prawidłowo użyte.** Użycie urządzenia odsysającego pył może zmniejszyć zagrożenie pyłami.

Prawidłowa obsługa i eksploatacja elektronarzędzi

- ▶ **Nie należy przeciążać urządzenia. Do pracy używać należy elektronarzędzia, które są do tego przewidziane.** Odpowiednio dobranym elektronarzędziem pracuje się w danym zakresie wydajności lepiej i bezpieczniej.
- ▶ **Nie należy używać elektronarzędzia, którego włącznik/wyłącznik jest uszkodzony.** Elektronarzędzie, którego nie można włączyć lub wyłączyć jest niebezpieczne i musi zostać naprawione.
- ▶ **Przed regulacją urządzenia, wymianą osprzętu lub po zaprzestaniu pracy narzędziem, należy wyciągnąć wtyczkę z gniazda i/lub usunąć akumulator.** Ten środek ostrożności zapobiega niezamierzonemu włączeniu się elektronarzędzia.
- ▶ **Nie używane elektronarzędzia należy przechowywać w miejscu niedostępnym dla dzieci. Nie należy udostępniać narzędzia osobom, które go nie znają lub nie przeczytały niniejszych przepisów.** Używane przez nieodpowiedzialne osoby elektronarzędzia są niebezpieczne.
- ▶ **Konieczna jest należyta konserwacja elektronarzędzia. Należy kontrolować, czy ruchome części urządzenia działają bez zarzutu i nie są zablokowane, czy części nie są pęknięte lub uszkodzone w taki sposób, który miałby wpływ na prawidłowe działanie elektronarzędzia. Uszkodzone części należy przed użyciem urządzenia oddać do naprawy.** Wiele wypadków spowodowanych jest przez niewłaściwą konserwację elektronarzędzi.
- ▶ **Należy stale dbać o ostrość i czystość narzędzi tnących.** O wiele rzadziej dochodzi do zakleszczenia się narzędzia tnącego, jeżeli jest ono starannie utrzymane. Zadbane narzędzia łatwiej się też prowadzi.
- ▶ **Elektronarzędzia, osprzęt, narzędzia pomocnicze itd. należy używać zgodnie z niniejszymi zaleceniami. Uwzględnić należy przy tym warunki i rodzaj wykonywanej pracy.** Niezgodne z przeznaczeniem użycie

elektronarzędzia może doprowadzić do niebezpiecznych sytuacji.

Serwis

- ▶ **Naprawę elektronarzędzia należy zlecić jedynie wykwalifikowanemu fachowcowi i przy użyciu oryginalnych części zamiennych.** To gwarantuje, że bezpieczeństwo urządzenia zostanie zachowane.



Wskazówki dotyczące bezpieczeństwa pracy z zasilaczami

- ▶ **Napięcie i częstotliwość zasilacza musi zgadzać się z wartościami, podanymi na tabliczce znamionowej wkrętarci.** Zasilacz PUC-EXACT przystosowany jest do pracy wyłącznie z przemysłowymi wkrętarcami prostymi firmy Bosch serii C-EXACT. Inne zastosowanie może spowodować pożar lub zagrożenie wybuchem.
- ▶ **Zasilacz należy utrzymywać w czystości.** Zanieczyszczenia mogą spowodować porażenie prądem elektrycznym.
- ▶ **Przed przystąpieniem do pracy należy za każdym razem skontrolować zasilacz, przewód i wtyczkę. W razie stwierdzenia uszkodzeń nie wolno użytkować zasilacza. Nie należy otwierać własnoręcznie zasilacza, a jego naprawę należy zlecać jedynie wykwalifikowanemu fachowcowi i wyłącznie przy użyciu oryginalnych części zamiennych.** Uszkodzone zasilacze, przewody i wtyki zwiększają ryzyko porażenia prądem elektrycznym.
- ▶ **Nie należy umieszczać zasilacza na łatwopalnym podłożu (na przykład na papierze czy materiałach tekstylnych) ani w sąsiedztwie łatwopalnych substancji.** Ze względu na wzrost temperatury zasilacza podczas pracy istnieje niebezpieczeństwo pożaru.
- ▶ **Należy skontrolować, czy zasilacz stoi stabilnie i czy nie istnieje ryzyko niezamierzonego ściągnięcia go lub zrzucenia.** Uszkodzony zasilacz może stać się przyczyną porażenia prądem elektrycznym.
- ▶ **Należy ściśle przestrzegać wskázówek bezpieczeństwa i wskázówek roboczych, zawartych w instrukcji obsługi zastosowanej wkrętarci C-EXACT.**

Symbole

Następujące symbole mogą okazać się istotne podczas pracy przy użyciu zasilacza. Należy zapamiętać te symbole i ich znaczenia. Dzięki właściwej interpretacji symboli możliwe jest lepsze i bezpieczniejsze użytkowanie zasilacza.

Symbol	Znaczenie	
V	Volt	Napięcie elektryczne
A (amper)	Amper	Natężenie prądu elektrycznego
W	Wat	Moc
Hp	KM	
Hz (herc)	Herc	Częstotliwość

Symbol	Znaczenie	
---	Prąd stały	Rodzaj prądu i napięcia
DC	direct current	
~	Prąd zmienny jednofazowy	Rodzaj prądu i napięcia
AC	alternating current	
⊕	Klasa ochrony I Uziemienie (przewód ochronny)	Wyroby klasy ochrony I muszą zg. z normą DIN: w określonych sytuacjach zostać uziemione.
CE	Oznaczenie CE	Oznaczenie CE Bosch potwierdza zgodność wyrobu z wytycznymi odpowiednich dyrektyw Wspólnoty Europejskiej.
	Znak kontrolny CSA	Wyroby opatrzone tym znakiem kontrolnym zostały skontrolowane przez „Canadian Standards Association” i spełniają standardy bezpieczeństwa i mocy w Kanadzie i w Stanach Zjednoczonych.
	Wskazówka ostrzegawcza	Zwraca uwagę użytkownika na właściwe zastosowanie wyrobu lub ostrzega przed niebezpieczeństwami.
	Znak nakazu	Udziela wskazówek dotyczących właściwego zastosowania wyrobu, na przykład informuje, że wyrób można stosować tylko w zamkniętych pomieszczeniach, że należy przeczytać instrukcję obsługi lub że urządzenia nie wolno wyrzucać wraz z odpadami gospodarstwa domowego.
		
		

Opis urządzenia i jego zastosowania



Należy przeczytać wszystkie wskazówki i przepisy. Błędy w przestrzeganiu poniższych wskazówek mogą spowodować porażenie prądem, pożar i/lub ciężkie obrażenia ciała.

Proszę otworzyć rozkładaną stronę, na której znajdują się rysunki zasilacza i pozostawić ją rozłożoną podczas czytania instrukcji obsługi.

Użycie zgodne z przeznaczeniem

Zasilacz przystosowany jest do zasilania prądem elektrycznym wyłącznie przemysłowych wkrętarek prostych firmy Bosch serii C-EXACT w zamkniętych pomieszczeniach.

Przedstawione graficznie komponenty

Numeracja przedstawionych graficznie komponentów odnosi się do rysunku zasilacza na stronie graficznej.

- 1 Gniazdo szybkomocujące w zasilaczu PUC-EXACT
- 2 Włącznik/wyłącznik
- 3 Wskaźnik LED – gotowość do pracy
- 4 Wskaźnik LED – zakłócenie (przeciążenie) (PUC-EXACT-1)
- 5 Przewód zasilania
- 6 Tuleja na przewodzie przyrządowym
- 7 Przewód przyrządowy do podłączenia do zasilacza PUC-EXACT
- 8 Rowek w złączu przewodu przyrządowego 7
- 9 Wtyk przewodu przyrządowego
- 10 Gniazdo szybkomocujące dla przewodu przyrządowego
- 11 Wtyczka sieciowa
- 12 Włącznik/wyłącznik wkrętareki (uruchamianie dźwignią)

Przedstawiony na rysunkach lub opisany osprzęt nie wchodzi w skład wyposażenia standardowego.

Dane techniczne

Zasilacz sieciowy		PUC-EXACT-1	PUC-EXACT-3
Numer katalogowy		0 602 495 001	0 602 495 003
Ilość gniazd przyłączeniowych		1	3
Podłączenie do sieci (prąd zmienny)			
– Napięcie wejściowe	V	100–240	100–240
– Moc wejściowa	W	400	400
	Hp	0,54	0,54
– Częstotliwość wejściowa	Hz	50/60	50/60
Wyjście (prąd stały)	V		
– Napięcie wyjściowe		36	36
– Prąd wyjściowy	A (amper)	11	6,7
Temperatura przechowywania	°C	–20 do +70	–20 do +70
	°F	–4 do +158	–4 do +158

66 | Polski

Zasilacz sieciowy		PUC-EXACT-1	PUC-EXACT-3
Temperatura pracy	°C	- 5 do +50	- 5 do +50
	°F	+23 do +122	+23 do +122
Względna wilgotność powietrza	%	20 – 95 bez obroszenia	20 – 95 bez obroszenia
Ciężar odpowiednio do EPTA-Procedure 01/2003	kg	2,6	2,6
	lbs	5,7	5,7
Klasa ochrony		⊕ / I	⊕ / I

Montaż

Warunki pracy i przechowywania

Zasilacz powinien być stosowany wyłącznie do użytku przemysłowego w zamkniętych pomieszczeniach.

Można go zamontować na stałe lub ustawiać na płaskich, niepalnych powierzchniach roboczych.

Aby zagwarantować prawidłowe funkcjonowanie należy przestrzegać zaleceń dotyczących temperatury roboczej i wilgotności powietrza (zob. „Dane techniczne”, str. 65).

Podłączenie wkrętarci (zob. rys. A)

► **Należy używać wyłącznie oryginalnych przewodów! Przed każdym użyciem należy sprawdzić urządzenie, przewód i wtyczkę pod kątem ewentualnych uszkodzeń.** Przewodów nie wolno reperować – w razie uszkodzenia należy je koniecznie wymienić na nowe.

Przed podłączeniem zasilacza do sieci należy uprzednio podłączyć elektronarzędzie do zasilacza PUC-EXACT.

- Włożyć przewód przyrządowy **7** do gniazda szybkoocucjącego **1** zasilacza PUC-EXACT. Należy przy tym zwrócić uwagę, aby rowek **8** na złączu przewodu przyrządowego zgadzał się ze sworzniem gniazda szybkoocucjącego. Nakręcić tuleję **6** na gniazdo szybkoocucjące, obracając ją w kierunku zgodnym z ruchem wskazówek zegara.

Odlączenie wkrętarci od zasilacza

- Wykręcić tuleję **6** w kierunku przeciwnym do ruchu wskazówek zegara z gniazda przyłączeniowego **1** zasilacza i wyciągnąć przewód **7** z gniazda.

Przyłączenie do sieci (zob. rys. B)

► **Należy zwrócić uwagę na napięcie sieciowe!** Napięcie źródła prądu musi zgadzać się z danymi na tabliczce znamionowej zasilacza.

Do podłączania zasilacza do źródła zasilania energią elektryczną należy stosować wyłącznie przewody dostosowane do źródła prądu. W razie potrzeby należy wymienić standardowo załączony w dostawie przewód sieciowy do gniazd ze stykiem ochronnym na przewód odpowiedni dla stosowanego źródła prądu.

W przypadku **elektrycznych wkrętarek prostych uruchamianych dźwignią** należy zwrócić uwagę, aby nie położyć wkrętarci na dźwigni przed podłączeniem zasilacza PUC-EXACT do sieci. W ten sposób uniknie się niezamierzonego uruchomienia wkrętarci.

W przypadku **elektrycznych wkrętarek prostych uruchamianych dociskiem** należy zwrócić uwagę, aby nie wykonać osiowego nacisku na wkrętarke podczas podłączania zasilacza PUC-EXACT do sieci. W ten sposób uniknie się niezamierzonego uruchomienia wkrętarci.

- Najpierw należy włożyć wtyk przyłączeniowy **9** przewodu sieciowego **5** do gniazda szybkoocucjącego **10** zasilacza PUC-EXACT. Następnie można podłączyć zasilacz PUC-EXACT do źródła zasilania prądem elektrycznym, wkładając wtyczkę sieciową **11** do gniazda wtykowego ze stykiem ochronnym.

Należy zawsze najpierw podłączyć przewód sieciowy do zasilacza PUC-EXACT, przed włożeniem wtyczki **11** do gniazda. W przeciwnym wypadku może zaistnieć niebezpieczeństwo porażenia prądem elektrycznym.

Odlączenie od zasilania prądem

- Najpierw należy wyjąć wtyczkę sieciową **11** z gniazda. Następnie należy wyjąć wtyk przyłączeniowy **9** przewodu sieciowego z gniazda przyłączeniowego **10** zasilacza.

Najpierw należy zawsze przerwać połączenie z gniazdem zasilania, aby uniknąć porażenia prądem elektrycznym.

Praca

Uruchamianie

Włączanie/wyłączanie zasilacza PUC-EXACT (zob. rys. C)

Należy najpierw uruchomić zasilacz PUC-EXACT, przed włączeniem elektronarzędzia C-EXACT (zob. „Przyłączenie do sieci”, str. 66).

- Aby **włączyć zasilacz**, należy ustawić włącznik/wyłącznik **2** w pozycji **1**. Świecąca się zielonym światłem dioda LED **3** ukazuje gotowość zasilacza do pracy. PUC-EXACT-1: Jeżeli świeci się dioda LED **4**, oznacza to usterkę.
- Aby **wyłączyć zasilacz**, należy ustawić włącznik/wyłącznik zasilacza **2** w pozycji **0**.

Włączanie/wyłączanie elektronarzędzia

Elektryczna wkrętarka prosta uruchamiana dźwignią (zob. rys. D)

- Aby **włączyć** elektronarzędzie, należy wcisnąć włącznik/wyłącznik **2** aż do oporu.

Elektronarzędzie **wyłącza się automatycznie**, natychmiast po osiągnięciu uprzednio ustawionego momentu obrotowego.

- ▶ **Jeżeli włącznik/wyłącznik 2 zostanie zwolniony przedwcześnie, nastawiony uprzednio moment obrotowy nie zostanie osiągnięty.**

Elektryczna wkrętarka prosta uruchamiana dociskiem

- Aby **włączyć** elektronarzędzie, należy umieścić narzędzie robocze na śrubie i wykonać lekki nacisk osiowy na wkrętkarkę.

Elektronarzędzie **wyłącza się automatycznie**, natychmiast po osiągnięciu uprzednio ustawionego momentu obrotowego.

- ▶ **Przedwczesne odciążenie wkrętkarki, np. w przypadku ześlizgnięcia się narzędzia roboczego wkrętkarki ze śruby, spowoduje, iż uprzednio ustawiony moment obrotowy nie zostanie osiągnięty.**

Wskazówki dotyczące pracy

Podczas pracy należy uważać, aby przypadkowo nie ściągnąć lub nie zrzucić zasilacza. Najbezpieczniejszym rozwiązaniem jest zamocowanie zasilacza na ścianie. Przewód przyłączeniowy należy w taki sposób poprowadzić, aby nie można się było o niego potknąć.

Wyłącznik przeciążeniowy (PUC-EXACT-1)

W przypadku przeciążenia zasilacza wskaźnik LED 4 zapala się i sygnalizuje usterkę.

- Należy przerwać pracę. Wyłączyć wkrętkarkę i zasilacz.
- Skontrolować wkrętkarkę i zasilacz. Wymienić uszkodzone elementy.
- Następnie można uruchomić zasilacz i wkrętkarkę.

Jeżeli dioda LED 4 nadal się świeci, oznacza to, że zasilacz jest uszkodzony. Należy go oddać do naprawy do autoryzowanego punktu serwisowego elektronarzędzi firmy Bosch.

Konserwacja i serwis

Konserwacja i czyszczenie

- ▶ **Przed przystąpieniem do prac konserwacyjnych należy odłączyć zasilacz PUC-EXACT od sieci.** W ten sposób można uniknąć porażenia prądem elektrycznym. Wyłączenie zasilacza wyłącznikiem nie jest wystarczające.

Zasilacz nie wymaga konserwacji. Urządzenie i jego otwory wentylacyjne powinny być stale odsoniżone i pozbawione zanieczyszczeń.

Należy regularnie oczyszczać gniazda przyłączeniowe i wtyczkę odłączonego od sieci elektrycznej zasilacza suchą nie strzępiącą się ściereczką i usuwać cząsteczki pyłu i zanieczyszczeń.

Jeśli zasilacz, mimo starannych metod produkcji i kontroli miałby ulec awarii, naprawę powinien przeprowadzić autoryzowany serwis elektronarzędzi firmy Bosch.

Przy wszystkich zgłoszeniach i zamówieniach części zamiennych konieczne jest podanie dziesięciocyfrowego numeru katalogowego, znajdującego się na tabliczce znamionowej zasilacza.

Jeżeli konieczna okaże się wymiana przewodu przyłączeniowego, należy zlecić ją firmie Bosch lub w autoryzowanym przez firmę Bosch punkcie naprawy elektronarzędzi, co pozwoli uniknąć ryzyka zagrożenia bezpieczeństwa.

- ▶ **Przeprowadzanie konserwacji i napraw należy zlecać jedynie odpowiednio wykwalifikowanemu personelowi.** Postępowanie taki gwarantuje, że bezpieczeństwo pracy z zasilaczem zostanie zachowane.

Autoryzowany punkt obsługi klienta firmy Bosch przeprowadza te prace szybko i niezawodnie.

Środki smarne i czyszczące należy usuwać w sposób przyjazny dla środowiska. Należy też przestrzegać przepisów prawnych.

Osprzęt

O całościowym programie osprzętu wysokiej jakości można poinformować się w Internecie pod adresem www.bosch-pt.com i www.boschproductiontools.com lub w specjalistycznych punktach sprzedaży.

Obsługa klienta oraz doradztwo techniczne

Ze wszystkimi pytaniami, dotyczącymi naprawy i konserwacji nabytego produktu oraz dostępu do części zamiennych prosimy zwracać się do punktów obsługi klienta. Rysunki techniczne oraz informacje o częściach zamiennych można znaleźć pod adresem:

www.bosch-pt.com

Zespół doradztwa technicznego firmy Bosch służy pomocą w razie pytań związanych z zakupem produktu, jego zastosowaniem oraz regulacją urządzeń i osprzętu.

Robert Bosch GmbH odpowiada zgodnie z umową za dostawę tego produktu w ramach ustawowych/specyficznych dla kraju przepisów. W razie reklamacji produktu należy zwracać się do:

Fax: +49 (711) 7 58 24 36

www.boschproductiontools.com

Usuwanie odpadów

Zasilacze, osprzęt i opakowanie należy oddać do powtórnego przetworzenia zgodnego z obowiązującymi przepisami w zakresie ochrony środowiska.

Nie wolno wyrzucać zasilaczy do odpadów z gospodarstwa domowego!

Tylko dla państw należących do UE:



Zgodnie z europejską wytyczną 2002/96/WE o starych, zużytych narzędziach elektrycznych i elektronicznych i jej stosowania w prawie krajowym, wyeliminowane, niezdatne do użycia elektronarzędzia należy zbierać osobno i doprowadzić do ponownego użytkowania zgodnego z zasadami ochrony środowiska.

Zastrzega się prawo dokonywania zmian.

Česky

Bezpečnostní upozornění

Všeobecná varovná upozornění pro elektronářadí

VAROVÁNÍ Čtěte všechna varovná upozornění a pokyny. Zanedbání při dodržování varovných upozornění a pokynů mohou mít za následek zásah elektrickým proudem, požár a/nebo těžká poranění.

Všechna varovná upozornění a pokyny do budoucna uschovejte.

Ve varovných upozorněních použitý pojem „elektronářadí“ se vztahuje na elektronářadí provozované na el. síti (se síťovým kabelem) a na elektronářadí provozované na akumulátoru (bez síťového kabelu).

Bezpečnost pracovního místa

- ▶ **Udržujte Vaše pracovní místo čisté a dobře osvětlené.** Nepořádek nebo neosvětlené pracovní oblasti mohou vést k úrazům.
- ▶ **S elektronářadím nepracujte v prostředí ohroženém explozí, kde se nacházejí hořlavé kapaliny, plyny nebo prach.** Elektronářadí vytváří jiskry, které mohou prach nebo páry zapálit.
- ▶ **Děti a jiné osoby udržujte při použití elektronářadí daleko od Vašeho pracovního místa.** Při rozptýlení můžete ztratit kontrolu nad strojem.

Elektrická bezpečnost

- ▶ **Připojovací zástrčka elektronářadí musí lícovat se zásuvkou. Zástrčka nesmí být žádným způsobem upravena. Společně s elektronářadím s ochranným uzemněním nepoužívejte žádné adaptérové zástrčky.** Neupravené zástrčky a vhodné zásuvky snižují riziko zásahu elektrickým proudem.
- ▶ **Zabraňte kontaktu těla s uzemněnými povrchy, jako např. potrubí, topení, sporáky a chladničky.** Je-li Vaše tělo uzemněno, existuje zvýšené riziko zásahu elektrickým proudem.
- ▶ **Chraňte stroj před deštěm a vlhkem.** Vniknutí vody do elektronářadí zvyšuje nebezpečí zásahu elektrickým proudem.
- ▶ **Dbejte na účel kabelu, nepoužívejte jej k nošení či zavěšení elektronářadí nebo k vytažení zástrčky ze zásuvky. Udržujte kabel daleko od tepla, oleje, ostrých hran nebo pohyblivých dílů stroje.** Poškozené nebo spletené kabely zvyšují riziko zásahu elektrickým proudem.
- ▶ **Pokud pracujete s elektronářadím venku, použijte pouze takové prodlužovací kabely, které jsou způsobilé i pro venkovní použití.** Použití prodlužovacího kabelu, jež je vhodný pro použití venku, snižuje riziko zásahu elektrickým proudem.
- ▶ **Pokud se nelze vyhnout provozu elektronářadí ve vlhkém prostředí, použijte proudový chránič.** Nasazení proudového chrániče snižuje riziko zásahu elektrickým proudem.

Bezpečnost osob

- ▶ **Buďte pozorní, dávejte pozor na to, co děláte a přistupujte k práci s elektronářadím rozumně. Nepoužívejte žádné elektronářadí pokud jste unaveni nebo pod vlivem drog, alkoholu nebo léků.** Moment nepozornosti při použití elektronářadí může vést k vážným poraněním.
- ▶ **Noste osobní ochranné pomůcky a vždy ochranné brýle.** Nošení osobních ochranných pomůcek jako maska proti prachu, bezpečnostní obuv s protiskluzovou podrážkou, ochranná přilba nebo sluchátka, podle druhu nasazení elektronářadí, snižují riziko poranění.
- ▶ **Zabraňte neúmyslnému uvedení do provozu. Přesvědčte se, že je elektronářadí vypnuté dříve než jej uchopíte, poneseťe či připojíte na zdroj proudu a/nebo akumulátor.** Máte-li při nošení elektronářadí prst na spínači nebo pokud stroj připojíte ke zdroji proudu zapnutý, pak to může vést k úrazům.
- ▶ **Než elektronářadí zapnete, odstraňte seřizovací nástroje nebo šroubováky.** Nástroj nebo klíč, který se nachází v otáčivém dílu stroje, může vést k poranění.
- ▶ **Vyvarujte se abnormálního držení těla. Zajistěte si bezpečný postoj a udržujte vždy rovnováhu.** Tím můžete elektronářadí v neočekávaných situacích lépe kontrolovat.
- ▶ **Noste vhodný oděv. Nenoste žádný volný oděv nebo šperky. Vlasy, oděv a rukavice udržujte daleko od pohybujících se dílů.** Volný oděv, šperky nebo dlouhé vlasy mohou být zachyceny pohybujícími se díly.
- ▶ **Lze-li namontovat odsávací či zachycující přípravky, přesvědčte se, že jsou připojeny a správně použity.** Použití odsávání prachu může snížit ohrožení prachem.

Svědomité zacházení a používání elektronářadí

- ▶ **Stroj nepřetěžujte. Pro svou práci použijte k tomu určené elektronářadí.** S vhodným elektronářadím budete pracovat v udané oblasti výkonu lépe a bezpečněji.
- ▶ **Nepoužívejte žádné elektronářadí, jehož spínač je vadný.** Elektronářadí, které nelze zapnout či vypnout je nebezpečné a musí se opravit.
- ▶ **Než provedete seřízení stroje, výměnu dílů příslušenství nebo stroj odložíte, vytáhněte zástrčku ze zásuvky a/nebo odstraňte akumulátor.** Toto preventivní opatření zabrání neúmyslnému zapnutí elektronářadí.
- ▶ **Uchovávejte nepoužívané elektronářadí mimo dosah dětí. Nenechte stroj používat osobám, které se strojem nejsou seznámeny nebo nečetly tyto pokyny.** Elektronářadí je nebezpečné, je-li používáno nezkušenými osobami.
- ▶ **Pečujte o elektronářadí svědomitě. Zkontrolujte, zda pohyblivé díly stroje bezvadně fungují a nevzpříčují se, zda díly nejsou zlomené nebo poškozené tak, že je omezena funkce elektronářadí. Poškozené díly nechte před nasazením stroje opravit.** Mnoho úrazů má příčinu ve špatně udržovaném elektronářadí.

- ▶ **Řezné nástroje udržujte ostré a čisté.** Pečlivě ošetřované řezné nástroje s ostrými řeznými hranami se méně vzpřičují a dají se lehčeji vést.
- ▶ **Používejte elektronářadí, příslušenství, nasazovací nástroje apod. podle těchto pokynů. Respektujte přitom pracovní podmínky a prováděnou činnost.** Použití elektronářadí pro jiné než určující použití může vést k nebezpečným situacím.

Servis

- ▶ **Nechte Vaše elektronářadí opravit pouze kvalifikovaným odborným personálem a pouze s originálními náhradními díly.** Tím bude zajištěno, že bezpečnost stroje zůstane zachována.



Bezpečnostní upozornění pro síťové zdroje

- ▶ **Napětí a frekvence síťového zdroje musí souhlasit s údaji na typovém štítku šroubováku.** Síťový zdroj PUC-EXACT je vhodný výhradně pro průmyslové přímé šroubováky Bosch řady C-EXACT. V opačném případě existuje nebezpečí požáru a výbuchu.
- ▶ **Udržujte síťový zdroj čistý.** Znečištěním existuje nebezpečí zásahu elektrickým proudem.
- ▶ **Před každým použitím zkontrolujte síťový zdroj, kabely a zástrčky. Jestliže zjistíte poškození, síťový zdroj nepoužívejte. Síťový zdroj sami neotevírejte a nechte jej opravit pouze kvalifikovaným odborným personálem a pouze originálními náhradními díly.** Poškozené síťové zdroje, kabely a zástrčky zvyšují riziko zásahu elektrickým proudem.
- ▶ **Síťový zdroj neprovazujte na lehce hořlavém podkladu (např. papír, textilie atd.) resp. v hořlavém prostředí.** Kvůli při provozu vznikajícímu zahřívání síťového zdroje existuje nebezpečí požáru.
- ▶ **Dbejte na to, aby síťový zdroj stál spolehlivě na pracovní ploše a nemohl být neúmyslně stáhnut dolů.** Poškozený síťový zdroj může způsobit zásah elektrickým proudem.
- ▶ **Přečtěte si a striktně dbejte bezpečnostních upozornění a pracovních pokynů v návodu k obsluze použitého šroubováku C-EXACT.**

Symbole

Následující symboly mohou mít význam pro používání síťového zdroje. Zapamatujte si prosím symboly a jejich význam. Správná interpretace symbolů Vám pomůže síťový zdroj lépe a bezpečněji používat.

Symbol	Význam	
V	Volt	Elektrické napětí
A	Ampér	Elektrický proud
W	Watt	Výkon
Hp	Koňská síla (Horsepower)	
Hz	Hertz	Frekvence

Symbol	Význam	
---	Stejnoseměrný proud	Druh proudu a napětí
DC	direct current	
~	Jednofázový střídavý proud	Druh proudu a napětí
AC	alternating current	
⊕	Třída ochrany I podle DIN: ochranné uzemnění (ochranný vodič)	Výrobky třídy ochrany I musejí být v určitých případech uzemněny.
CE	Označení CE	Označením CE potvrzuje firma Bosch shodu výrobku s příslušnými směrnici evropského společenství.
	Zkušební značka CSA	Výrobky s touto zkušební značkou byly zkoušeny v Canadian Standards Association a splňují platné bezpečnostní a výkonové standardy v Kanadě a USA.
	Výstražné upozornění	Upozorňuje uživatele na správné zacházení s výrobkem nebo varuje před nebezpečím.
	Příkazová značka	Dává upozornění na správné zacházení, např. výrobky používat pouze v uzavřených místech nasazení, číst návod k obsluze a zařízení neodhazovat do domovního odpadu.
		
		

Popis výrobku a specifikací



Čtete všechna varovná upozornění a pokyny. Zanedbání při dodržování varovných upozornění a pokynů mohou mít za následek úraz elektrickým proudem, požár a/nebo těžká poranění.

Odklopte prosím vyklápěcí stranu se zobrazením síťového zdroje a nechte tuto stranu během čtení návodu k obsluze odklopenou.

Určené použití

Síťový zdroj je výhradně určený pro napájení přímých průmyslových šroubováků Bosch řady C-EXACT v uzavřených prostorech.

70 | Česky

Zobrazené komponenty

Číslování zobrazených komponent se vztahuje na vyobrazení síťového zdroje na grafických stranách.

- 1 Připojovací zdířka na síťovém zdroji PUC-EXACT
- 2 Spínač
- 3 LED ukazatel připravenosti k provozu
- 4 LED ukazatel poruchy (přetížení) (PUC-EXACT-1)
- 5 Síťový kabel

- 6 Objímka na kabelu stroje
- 7 Kabel stroje pro připojení na síťový zdroj PUC-EXACT
- 8 Drážka ve spojce kabelu stroje 7
- 9 Připojovací zástrčka síťového kabelu
- 10 Připojovací zdířka síťového kabelu
- 11 Síťová zástrčka
- 12 Spínač šroubováku (start páčkou)

Zobrazené nebo popsané příslušenství nepatří do standardní dodávky.

Technická data

Síťový zdroj		PUC-EXACT-1	PUC-EXACT-3
Objednáací číslo		0 602 495 001	0 602 495 003
Počet připojovacích zdířek		1	3
Připojení k síti (střídavý proud)			
– Vstupní napětí	V	100–240	100–240
– Příkon	W	400	400
	Hp	0,54	0,54
– Vstupní frekvence	Hz	50/60	50/60
Výstup (stejnoseměrný proud)	V		
– Výstupní napětí		36	36
– Výstupní proud	A	11	6,7
Skladovací teplota	°C	–20 až +70	–20 až +70
	°F	–4 až +158	–4 až +158
Provozní teplota	°C	–5 až +50	–5 až +50
	°F	+23 až +122	+23 až +122
Relativní vlhkost vzduchu	%	20 – 95 bez orosení	20 – 95 bez orosení
Hmotnost podle EPTA-Procedure 01/2003	kg	2,6	2,6
	lbs	5,7	5,7
Třída ochrany		⊕/I	⊕/I

Montáž**Provozní a skladovací prostředí**

Síťový zdroj je výhradně vhodný pro průmyslový provoz v uzavřených prostorech.

Můžete jej namontovat pevně nebo postavit na plochu, nehořlavou pracovní plochu.

Pro bezporuchový provoz dbejte údajů k provozní teplotě a vlhkosti vzduchu (viz „Technická data“, strana 70).

Připojení šroubováku (viz obr. A)

► **Použijte výhradně originální kabel! Před každým používáním zkontrolujte možná poškození stroje, kabelu a zástrčky.** Kabely se nesmějí opravovat, nýbrž musejí být vyměněny.

Než připojíte síťový zdroj na elektrickou síť, spojte vždy nejprve elektronářadí se síťovým zdrojem PUC-EXACT.

- Nastrčte kabel stroje 7 do připojovací zdířky 1 síťového zdroje PUC-EXACT. Dbejte na to, aby drážka 8 ve spojce kabelu stroje lícovala na čep v připojovací zdířce. Objímku 6 našroubujte ve směru hodinových ručiček na připojovací zdířku.

Odpojení šroubováku od síťového zdroje

- Vyšroubujte objímku 6 proti směru hodinových ručiček z připojovací zdířky 1 síťového zdroje a kabel stroje 7 z připojovací zdířky vytáhněte.

Připojení na zdroj energie (viz obr. B)

► **Dbejte síťového napětí!** Napětí zdroje proudu musí souhlasit s údaji na typovém štítku síťového zdroje.

Pro připojení síťového zdroje na zdroj elektrické energie používejte pouze pro Váš síťový zdroj vhodné síťové kabely. Standardně dodané síťové kabely pro zásuvky s ochranným kontaktem případně vyměňte za síťový kabel vhodný pro Váš zdroj proudu.

Dejte pozor u **elektrických přímých šroubováků se startem páčkou** na to, aby šroubovák neležel na páčce, když připojujete síťový zdroj PUC-EXACT na elektrickou síť.

Zabráníte tak neúmyslnému uvedení šroubováku do provozu.

Dejte pozor u **elektrických přímých šroubováků se startem zasunutím** na to, aby na šroubovák nepůsobil žádný axiální tlak, když připojujete síťový zdroj PUC-EXACT na elektrickou síť. Zabráníte tak neúmyslnému uvedení šroubováku do provozu.

- Nastrčte nejprve přípojovací zástrčku **9** síťového kabelu **5** do přípojovací zdířky **10** síťového zdroje PUC-EXACT. Nyní můžete připojit PUC-EXACT na zdroj elektrické energie tím, že síťovou zástrčku **11** zastrčíte do zásuvky s ochranným kontaktem.

Spojte vždy nejprve síťový kabel se síťovým zdrojem PUC-EXACT, než zastrčíte síťovou zástrčku **11** do zásuvky, jinak existuje nebezpečí zásahu elektrickým proudem.

Odpojení od zdroje energie

- Nejprve vytáhněte síťovou zástrčku **11** ze zásuvky. Poté vytáhněte přípojovací zástrčku **9** síťového kabelu z přípojovací zdířky **10** síťového zdroje.

Vždy přerušete nejprve spojení k zásuvce, aby se zabránilo zásahu elektrickým proudem.

Provoz

Uvedení do provozu

Zapnutí/vypnutí síťového zdroje PUC-EXACT (viz obr. C)

Nejprve musíte uvést do provozu síťový zdroj PUC-EXACT, než můžete zapnout elektronářadí C-EXACT (viz „Připojení na zdroj energie“, strana 70).

- Pro **zapnutí síťového zdroje** stiskněte spínač **2** na síťovém zdroji do polohy **1**. Zeleně svítící LED ukazatel **3** indikuje, že je síťový zdroj připravený k provozu. PUC-EXACT-1: svítí-li LED ukazatel **4**, vyskytla se porucha.
- Pro **vypnutí síťového zdroje** stiskněte spínač na síťovém zdroji **2** do polohy **0**.

Zapnutí/vypnutí elektronářadí

Elektrický přímý šroubovák se startem páčkou (viz obr. D)

- Pro **zapnutí** elektronářadí stlačte spínač **2** až na doraz. Elektronářadí **se automaticky vypne**, jakmile je dosaženo nastaveného krouticího momentu.

► **Při předčasném uvolnění spínače 2 se nedosáhne přednastaveného krouticího momentu.**

Elektrický přímý šroubovák se startem zasunutím

- Pro **zapnutí** elektronářadí nasadte nástroj na šroub a působte lehkým tlakem axiálně na šroubovák.

Elektronářadí **se automaticky vypne**, jakmile je dosaženo nastaveného krouticího momentu.

► **Při předčasném odlehčení šroubováku, např. když nasazovací nástroj šroubováku sklouzne ze šroubu, se nedosáhne přednastaveného krouticího momentu.**

Pracovní pokyny

Při práci dbejte na to, aby nebyl síťový zdroj neúmyslně stažen z pracovní plochy. Buď síťový zdroj upevněte spolehlivě na stěnu nebo přemístěte přípojovací kabel tak, abyste o něj nemohli klopýtnout.

Ochrana proti přetížení (PUC-EXACT-1)

Při přetížení síťového zdroje se rozsvítí LED ukazatel **4** a signalizuje poruchu.

- Přerušete práci. Šroubovák a síťový zdroj vypněte.

- Zkontrolujte šroubovák a kabel stroje. Vadné díly vyměňte.
- Následně uveďte síťový zdroj a šroubovák opět do provozu.

Svítlí-li poté nadále LED ukazatel **4**, je síťový zdroj vadný. Nechte jej opravit v autorizovaném servisu pro elektronářadí Bosch.

Údržba a servis

Údržba a čištění

► **Dříve, než provedete práce čištění, odpojte síťový zdroj PUC-EXACT od sítě.** Tím zabráníte nebezpečí zásahu elektrickým proudem. Vypnutí síťového zdroje není dostačující.

Síťový zdroj je bezúdržbový. Udržujte zařízení a větrací otvory neustále volné a čisté.

Přípojovací zdířky, spojky a zástrčky od elektrické sítě odpojeného síťového zdroje pravidelně čistěte suchým hadříkem bez smotků a odstraňte částice prachu a nečistot.

Pokud dojde i přes pečlivé postupy výroby a kontrol k výpadku síťového zdroje, svěřte provedení opravy autorizovanému servisnímu středisku pro elektronářadí firmy Bosch.

Při všech dotazech a objednávkách náhradních dílů nezbytně prosím uvádějte 10-místné objednávací číslo podle typového štítku síťového zdroje.

Je-li nutné nahrazení přívodního kabelu, pak to nechte kvůli zamezení ohrožení bezpečnosti provést firmou Bosch nebo autorizovaným servisem pro elektronářadí Bosch.

► **Práce údržby a oprav nechte provést pouze kvalifikovaným odborným personálem.** Tím bude zajištěno, že bezpečnost síťového zdroje zůstane zachována.

Autorizované servisní středisko Bosch provádí tyto práce rychle a spolehlivě.

Mazací a čisticí látky ekologicky zlikvidujte. Dbejte zákonných předpisů.

Příslušenství

O kompletním programu kvalitního příslušenství se můžete informovat na internetu na www.bosch-pt.com a www.boschproductiontools.com nebo u Vašeho odborného prodejce.

Zákaznická a poradenská služba

Zákaznická služba zodpoví Vaše dotazy k opravě a údržbě Vašeho výrobku a též k náhradním dílům. Technické výkresy a informace k náhradním dílům naleznete i na:

www.bosch-pt.com

Tým poradenské služby Bosch Vám rád pomůže při otázkách ke koupi, používání a nastavení výrobků a příslušenství.

Firma Robert Bosch GmbH ručí za smluvní dodávku tohoto produktu v rámci zákonných/podle země specifických ustanovení. Při reklamaci produktu se prosím obraťte na následující místo:

Fax: +49 (711) 7 58 24 36

www.boschproductiontools.com

72 | Slovensky

Zpracování odpadů

Síťové zdroje, příslušenství a obaly mají být dodány k opětovnému zhodnocení nepoškozujícím životní prostředí. Neodhazujte síťové zdroje do domovního odpadu!

Pouze pro země EU:

Podle evropské směrnice 2002/96/ES o starých elektrických a elektronických zařízeních a jejím prosazení v národních zákonech musí být neupotřebitelné elektronářadí rozebrané shromážděno a dodáno k opětovnému zhodnocení nepoškozujícím životní prostředí.

Změny vyhrazeny.

Slovensky**Bezpečnostné pokyny****Všeobecné výstražné upozornenia a bezpečnostné pokyny****⚠ POZOR** Prečítajte si všetky Výstražné upozornenia a bezpečnostné pokyny.

Zanedbanie dodržiavania Výstražných upozornení a pokynov uvedených v nasledujúcom texte môže mať za následok zásah elektrickým prúdom, spôsobiť požiar a/alebo ťažké poranenie.

Tieto Výstražné upozornenia a bezpečnostné pokyny starostlivo uschovajte na budúce použitie.

Pojem „ručné elektrické náradie“ používaný v nasledujúcom texte sa vzťahuje na ručné elektrické náradie napájané zo siete (s prívodnou šnúrou) a na ručné elektrické náradie napájané akumulátorovou batériou (bez prívodnej šnúry).

Bezpečnosť na pracovisku

- ▶ **Pracovisko vždy udržiavajte čisté a dobre osvetlené.** Neporiadok a neosvetlené priestory pracoviska môžu mať za následok pracovné úrazy.
- ▶ **Týmto náradím nepracujte v prostredí ohrozenom výbuchom, v ktorom sa nachádzajú horľavé kvapaliny, plyny alebo horľavý prach.** Ručné elektrické náradie vytvára iskry, ktoré by mohli prach alebo pary zapáliť.
- ▶ **Nedovoľte deťom a iným nepovolánym osobám, aby sa počas používania ručného elektrického náradia zdržiavali v blízkosti pracoviska.** Pri odpútaní pozornosti zo strany inej osoby môžete stratiť kontrolu nad náradím.

Elektrická bezpečnosť

- ▶ **Zástrčka prívodnej šnúry ručného elektrického náradia musí pasovať do použitej zásuvky. Zástrčku v žiadnom prípade nijako nemeňte. S uzemneným elektrickým náradím nepoužívajte ani žiadne zástrčkové adaptéry.** Nezmenené zástrčky a vhodné zásuvky znižujú riziko zásahu elektrickým prúdom.

- ▶ **Vyhýbajte sa telesnému kontaktu s uzemnenými povrchovými plochami, ako sú napr. rúry, vykurovacie telesá, sporáky a chladničky.** Keby by bolo Vaše telo uzemnené, hrozí zvýšené riziko zásahu elektrickým prúdom.
- ▶ **Chráňte elektrické náradie pred účinkami dažďa a vlhkosti.** Vniknutie vody do ručného elektrického náradia zvyšuje riziko zásahu elektrickým prúdom.
- ▶ **Nepoužívajte prívodnú šnúru mimo určený účel na nosenie ručného elektrického náradia, ani na jeho zavesenie a zástrčku nevyberajte zo zásuvky ťahaním za prívodnú šnúru. Zabezpečte, aby sa sieťová šnúra nedostala do blízkosti horúceho telesa, ani do kontaktu s olejom, s ostrými hranami alebo pohybujúcimi sa súčiastkami ručného elektrického náradia.** Poškodené alebo zauzlené prívodné šnúry zvyšujú riziko zásahu elektrickým prúdom.
- ▶ **Keď pracujete s ručným elektrickým náradím vonku, používajte len také predĺžovacie káble, ktoré sú schválené aj na používanie vo vonkajších priestoroch.** Použitie predĺžovacieho kábla, ktorý je vhodný na používanie vo vonkajšom prostredí, znižuje riziko zásahu elektrickým prúdom.
- ▶ **Ak sa nedá vyhnúť použitiu ručného elektrického náradia vo vlhkom prostredí, použite ochranný spínač pri poruchových prúdoch.** Použitie ochranného spínača pri poruchových prúdoch znižuje riziko zásahu elektrickým prúdom.

Bezpečnosť osôb

- ▶ **Buďte ostražitý, sústreďte sa na to, čo robíte a k práci s ručným elektrickým náradím pristupujte s rozumom. Nepracujte s ručným elektrickým náradím nikdy vtedy, keď ste unavený, alebo keď ste pod vplyvom drog, alkoholu alebo liekov.** Malý okamih nepozornosti môže mať pri používaní náradia za následok vážne poranenia.
- ▶ **Noste osobné ochranné pomôcky a používajte vždy ochranné okuliare.** Nosenie osobných ochranných pomôcok, ako je ochranná dýchacia maska, bezpečnostná pracovná obuv, ochranná prilba alebo chrániče sluchu, podľa druhu ručného elektrického náradia a spôsobu jeho použitia znižujú riziko poranenia.
- ▶ **Vyhýbajte sa neúmyselnému uvedeniu ručného elektrického náradia do činnosti. Pred zasunutím zástrčky do zásuvky a/alebo pred pripojením akumulátora, pred chytením alebo prenášaním ručného elektrického náradia sa vždy presvedčte sa, či je ručné elektrické náradie vypnuté.** Ak budete mať pri prenášaní ručného elektrického náradia prst na vypínači, alebo ak ručné elektrické náradie pripojíte na elektrickú sieť zapnuté, môže to mať za následok nehodu.
- ▶ **Skôr ako náradie zapnete, odstráňte z neho nastavovacie náradie alebo kľúče na skrutky.** Nastavovací nástroj alebo kľúč, ktorý sa nachádza v rotujúcej časti ručného elektrického náradia, môže spôsobiť vážne poranenia osôb.

- ▶ **Vyhýbajte sa abnormálnym polohám tela. Zabezpečte si pevný postoj, a neprestajne udržiavajte rovnováhu.** Takto budete môcť ručné elektrické náradie v neočakávaných situáciách lepšie kontrolovať.
- ▶ **Pri práci noste vhodný pracovný odev. Nenoste široké odevy a nemajte na sebe šperky. Vyvarujte sa toho, aby so Vaše vlasy, odev a rukavice dostali do blízkosti rotujúcich súčiastok náradia.** Voľný odev, dlhé vlasy alebo šperky môžu byť zachytené rotujúcimi časťami ručného elektrického náradia.
- ▶ **Ak sa dá na ručné elektrické náradie namontovať odsávacie zariadenie a zariadenie na zachytávanie prachu, presvedčte sa, či sú dobre pripojené a správne používané.** Používanie odsávacieho zariadenia a zariadenia na zachytávanie prachu znižuje riziko ohrozenia zdravia prachom.

Starostlivé používanie ručného elektrického náradia a manipulácia s ním

- ▶ **Ručné elektrické náradie nikdy nepreťažujte.** Používajte také elektrické náradie, ktoré je určené pre daný druh práce. Pomocou vhodného ručného elektrického náradia budete pracovať lepšie a bezpečnejšie v uvedenom rozsahu výkonu náradia.
- ▶ **Nepoužívajte nikdy také ručné elektrické náradie, ktoré má pokazený vypínač.** Náradie, ktoré sa už nedá zapnúť alebo vypnúť, je nebezpečné a treba ho zveriť do opravy odborníkovi.
- ▶ **Skôr ako začnete náradie nastavovať alebo prestavovať, vymieňať príslušenstvo alebo skôr, ako odložíte náradie, vždy vyťahnite zástrčku sieťovej šnúry zo zásuvky.** Toto preventívne opatrenie zabraňuje neúmyselnému spusteniu ručného elektrického náradia.
- ▶ **Nepoužívané ručné elektrické náradie uschovávajú tak, aby bolo mimo dosahu detí. Nedovoľte používať pneumtické náradie osobám, ktoré s ním nie sú dôverne oboznámené, alebo ktoré si neprecítali tieto Pokyny.** Ručné elektrické náradie je nebezpečné vtedy, keď ho používajú neskúsené osoby.
- ▶ **Ručné elektrické náradie starostlivo ošetrujte.** Kontrolujte, či pohyblivé súčiastky bezchybne fungujú alebo či neblokujú, či nie sú zlomené alebo poškodené niektoré súčiastky, ktoré by mohli negatívne ovplyvňovať správne fungovanie ručného elektrického náradia. Pred použitím náradia dajte poškodené súčiastky vymeniť. Veľa nehôd bolo spôsobených nedostatočnou údržbou elektrického náradia.
- ▶ **Rezné nástroje udržiavajte ostré a čisté.** Starostlivo ošetrované rezné nástroje s ostrými reznými hranami majú menšiu tendenciu k zablokovaniu a ľahšie sa dajú viesť.
- ▶ **Používajte ručné elektrické náradie, príslušenstvo, nastavovacie nástroje a pod. podľa týchto výstražných upozornení a bezpečnostných pokynov. Pri práci zohľadnite konkrétne pracovné podmienky a činnosť, ktorú budete vykonávať.** Používanie ručného elektrického náradia na iný účel ako na predpísané použitie môže viesť k nebezpečným situáciám.

Servisné práce

- ▶ **Ručné elektrické náradie dávajte opravovať len kvalifikovanému personálu, ktorý používa originálne náhradné súčiastky.** Tým sa zabezpečí, že bezpečnosť náradia zostane zachovaná.

Bezpečnostné pokyny pre sieťové zdroje

- ▶ **Napätie a frekvencia sieťového zdroja sa musia zhodovať s údajmi na typovom štítku skrutkovača.** Sieťový zdroj PUC-EXACT je vhodný výlučne pre priame priemyselné skrutkovače Bosch radu C-EXACT. V opačnom prípade hrozí nebezpečenstvo požiaru a výbuchu.
- ▶ **Udržiavajte sieťový zdroj v čistote.** Následkom znečistenia hrozí nebezpečenstvo zásahu elektrickým prúdom.
- ▶ **Pred každým použitím skontrolujte sieťový zdroj, prívodnú šnúru aj zástrčku spotrebiča. Nepoužívajte sieťový zdroj v prípade, ak ste zistili nejaké poškodenie. Sieťový zdroj sami neotvárajte a dávajte ho opravovať len kvalifikovanému personálu a výlučne iba s použitím originálnych náhradných súčiastok.** Poškodené sieťové zdroje, prívodné šnúry a zástrčky zvyšujú riziko zásahu elektrickým prúdom.
- ▶ **Nepoužívajte sieťový zdroj položený na ľahko horľavom podklade (ako je napr. papier, textil a podobne) resp. ani v horľavom prostredí.** Zohrievanie sieťového zdroja, ktoré vzniká pri jeho prevádzke, predstavuje nebezpečenstvo požiaru.
- ▶ **Dávajte pozor na to, aby sieťový zdroj spoľahlivo stál na pracovnej ploche a aby ho nikto nemohol neúmyselne stiahnuť.** Poškodený sieťový zdroj môže spôsobiť zásah elektrickým prúdom.
- ▶ **Prečítajte si bezpečnostné a pracovné pokyny uvedené v Návoде na používanie skrutkovača C-EXACT, s ktorým pracujete, a prísne ich dodržiavajte.**

Symbody

Nasledujúce symboly môžu mať pre používanie Vášho sieťového zdroja veľký význam. Zapamätajte si tieto symboly aj ich významy. Správna interpretácia týchto symbolov Vám bude pomáhať lepšie a bezpečnejšie používať sieťový zdroj.

Symbol	Význam	
V	Voltov	Elektrické napätie
A	Ampéry	Intenzita elektrického prúdu
W	Watt	Výkon
Hp	Horsepower (konské sily)	
Hz	Hertzov	Frekvencia
↔	Jednosmerný prúd	Druh elektrického prúdu a napätia
DC	direct current	

74 | Slovensky

Symbol	Význam	
~	Jednofázový striedavý prúd	Druh elektrického prúdu a napätia
AC	alternating current	
⊕	Trieda ochrany I podľa normy DIN: Ochranné uzemnenie (ochranný vodič)	Výrobky ochrannej triedy I musia byť v určitých prípadoch uzemnené.
CE	Označenie CE	Označením CE Bosch potvrdzuje konformnosť výrobku s príslušnými smernicami Európskeho spoločenstva.
CSA	Skúšobná značka CSA	Výrobky označené touto skúšobnou značkou boli testované organizáciou „Canadian Standards Association“ a spĺňajú bezpečnostné a výkonové normy, ktoré sú platné Kanade a v USA.
	Výstražné upozornenie	Upozorňuje používateľa produktu na korektnú manipuláciu, alebo ho varuje pred nejakým nebezpečenstvom.
	Príkazová značka	Poskytuje informácie o korektnej manipulácii, napr. Používajte prístroj výlučne v uzavretých miestnostiach, Prečítajte si návod na používanie alebo Neodhadzujte opotrebovaný prístroj do komunálneho odpadu.

Technické údaje

Sieťový zdroj		PUC-EXACT-1	PUC-EXACT-3
Vecné číslo		0 602 495 001	0 602 495 003
Počet pripájacích zásuviek		1	3
Sieťová prípojka (striedavý prúd)			
- Vstupné napätie	V	100–240	100–240
- Vstupný výkon	W	400	400
	Hp	0,54	0,54
- Vstupná frekvencia	Hz	50/60	50/60
Výstup (jednosmerný prúd)	V		
- Výstupné napätie		36	36
- Výstupný prúd	A	11	6,7
Skladovacia teplota	°C	-20 až +70	-20 až +70
	°F	-4 až +158	-4 až +158
Prevádzková teplota	°C	-5 až +50	-5 až +50
	°F	+23 až +122	+23 až +122

1 619 929 K08 | (22.12.11)

Bosch Power Tools

Popis produktu a výkonu



Prečítajte si všetky Výstražné upozornenia a bezpečnostné pokyny. Zanedbanie dodržiavania Výstražných upozornení a pokynov uvedených v nasledujúcom texte môže mať za následok zásah elektrickým prúdom, spôsobiť požiar a/alebo ťažké poranenie.

Vyklopte si láskavo vyklápaciu stranu s obrázkami sieťového zdroja a nechajte si ju vyklopenú po celý čas, keď čítate tento Návod na používanie.

Používanie podľa určenia

Tento sieťový zdroj je výlučne určený na napájanie priamych priemyselných skrutkovačov Bosch radu C-EXACT v uzavretých priestoroch.

Vyobrazené komponenty

Číslovanie jednotlivých zobrazených komponentov sa vzťahuje na vyobrazenie sieťového zdroja na grafických stranách tohto Návodu na používanie.

- 1 Pripájacia zásuvka na sieťovom zdroji PUC-EXACT
- 2 Vypínač
- 3 Indikácia LED Prevádzková pohotovosť
- 4 Indikácia LED Porucha (preťaženie) (PUC-EXACT-1)
- 5 Sieťová šnúra
- 6 Objímka na prírodnej šnúre
- 7 Prírodná šnúra náradia na pripojenie k sieťovému zdroju PUC-EXACT
- 8 Drážka v spojkke prírodnej šnúry náradia 7
- 9 Pripájacia zásuvka sieťovej šnúry
- 10 Pripájacia zásuvka pre sieťový šnúru
- 11 Zástrčka
- 12 Vypínač skrutkovača (spustenie pomocou páčky)

Zobrazené alebo popísané príslušenstvo nepatrí do základnej výbavy produktu.

Sieťový zdroj		PUC-EXACT-1	PUC-EXACT-3
Relatívna vlhkosť vzduchu	%	20 – 95 bez orosovania	20 – 95 bez orosovania
Hmotnosť podľa EPTA-Procedure 01/2003	kg	2,6	2,6
	lbs	5,7	5,7
Trieda ochrany		⊕/I	⊕/I

Montáž

Podmienky prevádzky a skladovania

Tento sieťový zdroj je určený výlučne na profesionálne priemyselné používanie v uzavretých miestnostiach. Môžete ho namontovať napevno, alebo ho môžete postaviť na nehorľavú pracovnú plochu.

Aby ste zabezpečili bezchybné používanie výrobku, rešpektujte údaje o prevádzkovej teplote a o vlhkosti vzduchu (pozri odsek „Technické údaje“, strana 74).

Pripojenie skrutkovača (pozri obrázok A)

- **Používajte výlučne originálnu elektrickú šnúru! Pred každým použitím ručného elektrického náradia skontrolujte náradie, sieťovú šnúru a zástrčku, či nie sú náhodou poškodené.** Prívodné šnúry sa nesmú opravovať, ale musia sa vymieňať za nové.

Skôr ako pripojíte sieťový napájač do elektrickej siete, spojte vždy najprv elektrické náradie so sieťovým zdrojom PUC-EXACT.

- Zastrčte prívodnú šnúru náradia **7** do pripájacej zásuvky **1** sieťového zdroja PUC-EXACT. Dajte pozor na to, aby drážka **8** v spojke prívodnej šnúry zapasovala na výstupok v pripájacej zásuvke. Objímku **6** naskrutkujte v smere pohybu hodinových ručičiek na pripájaciu zásuvku.

Odpojenie skrutkovača od sieťového zdroja

- Odskrutkujte objímku **6** otáčaním proti smeru pohybu hodinových ručičiek z pripájacej zásuvky **1** sieťového zdroja a vyťahnite sieťovú šnúru prístroja **7** z pripájacej zásuvky.

Pripojka na zdroj elektrického prúdu (pozri obrázok B)

- **Prekontrolujte napätie elektrickej siete!** Napätie zdroja prúdu musí mať takú hodnotu, ktoré sa zhoduje s údajmi na typovom štítku ručného elektrického náradia.

Používajte na pripojenie sieťového zdroja na elektrickú sieť len také sieťové šnúry, ktoré sú vhodné pre Váš zdroj elektrického prúdu. V prípade potreby nahraďte štandardne dodávanú sieťovú šnúru určenú pre zásuvky s ochranným kontaktom takou sieťovou šnúrou, ktorá je určená do elektrickej zásuvky vášho zdroja elektrického prúdu.

Pri **priamych elektrických skrutkovačoch s pákovým spúšťaním** dávajte pozor na to, aby ste skrutkovač nepoložili na páku predtým, ako pripojíte sieťový napájač PUC-EXACT na elektrickú sieť. Toto bezpečnostné opatrenie zabraňuje neúmyselnému uvedeniu náradia do činnosti.

Pri **priamych elektrických skrutkovačoch s tlakovým spúšťaním** dávajte pozor na to, aby ste na skrutkovač

nevyvíjali žiaden axiálny tlak v čase, keď pripájate sieťový napájač PUC-EXACT na elektrickú sieť. Toto bezpečnostné opatrenie zabraňuje neúmyselnému uvedeniu náradia do činnosti.

- Zasuňte najprv zástrčku **9** sieťovej šnúry **5** do pripájacej zásuvky **10** sieťového zdroja PUC-EXACT. Teraz môžete sieťový zdroj PUC-EXACT pripojiť na zdroj elektrickej energie tým, že zástrčku sieťovej šnúry **11** zasuniete do elektrickej zásuvky s ochranným kontaktom.

Vždy najprv spojte sieťovú šnúru so sieťovým zdrojom PUC-EXACT, skôr ako zasuniete zástrčku sieťovej šnúry **11** do zásuvky, inak hrozí nebezpečenstvo zásahu elektrickým prúdom.

Odpojenie od zdroja elektrickej energie

- Najprv vždy vyťahnite zástrčku **11** z elektrickej zásuvky. Potom vyťahnite zástrčku **9** sieťovej šnúry z pripájacej zásuvky **10** sieťového zdroja.

Najprv vždy odpojte pripojenie na zásuvku, aby ste sa vyhlili prípadnému zásahu elektrickým prúdom.

Prevádzka

Uvedenie do prevádzky

Zapnutie/vypnutie sieťového zdroja PUC-EXACT (pozri obrázok C)

Najprv musíte zapnúť sieťový zdroj PUC-EXACT zapnúť ručné elektrické náradie C-EXACT (pozri k tomu odsek „Pripojka na zdroj elektrického prúdu“, strana 75).

- Ak **chcete zapnúť sieťový zdroj**, zatlačte vypínač **2** na sieťovom zdroji do polohy **1**. Indikácia LED **3** svietiaca zeleným svetlom indikuje, že sieťový zdroj je pripravený na prevádzku. PUC-EXACT-1: Keď sa rozsvieti indikácia LED **4**, znamená to, že na prístroji sa vyskytuje porucha.
- Ak **chcete sieťový zdroj vypnúť**, zatlačte vypínač sieťového zdroja **2** do polohy **0**.

Zapnutie a vypnutie ručného elektrického náradia

Priame elektrické skrutkovače s pákovým spúšťaním (pozri obrázok D)

- Ak **chcete zapnúť** ručné elektrické náradie stlačte vypínač **2** až na doraz.

Toto ručné elektrické náradie **sa vždy automaticky vypne**, len čo sa dosiahne nastavený krútiaci moment.

- **V prípade predčasného uvoľnenia vypínača 2 sa nastavený krútiaci moment nedosiahne.**

76 | Magyar

Priame elektrické skrutkovače s tlakovým spúšťaním

- Ak chcete **ručné elektrické náradie zapnúť**, priložte ručné elektrické náradie na skrutku a vyvíjite mierny tlak axiálne na skrutkovač.

Toto ručné elektrické náradie **sa vždy automaticky vypne**, len čo sa dosiahne nastavený krútiaci moment.

- ▶ **V prípade predčasného uvoľnenia skrutkovača, napríklad keď sa pracovný nástroj skrutkovača zo skrutky zošmykne, sa nastavený krútiaci moment nedosiahne.**

Pokyny na používanie

Pri práci dávajte pozor na to, aby ste sieťový zdroj náhodou neúmyselne nestiahli z pracovnej plochy. Sieťový zdroj buď spoľahlivo upevnite na stenu, alebo prírodnú elektrickú šnúru uložte tak, aby ste sa o ňu nemohli potknúť.

Ochrana proti preťaženiu (PUC-EXACT-1)

V prípade preťaženia sieťového zdroja sa rozsvieti indikácia LED 4 sa rozsvieti a signalizuje takýmto spôsobom poruchu.

- Zastavte ihneď prácu. Vypnite skrutkovač a takisto sieťový zdroj.
- Skontrolujte skrutkovač aj prírodnú elektrickú šnúru náradia. Poškodené súčiastky vymeňte.
- Potom znova zapnite sieťový zdroj aj skrutkovač.

Ak indikácia 4 ešte stále svieti, je pokazený sieťový zdroj. Dajte ho opraviť do niektorého autorizovaného servisného strediska ručného elektrického náradia Bosch.

Údržba a servis**Údržba a čistenie**

- ▶ **Skôr ako budete vykonávať čistiace práce, odpojte sieťový napájač PUC-EXACT od elektrickej siete.** Tým sa vyhnete nebezpečenstvu zásahu elektrickým prúdom. Samotné vypnutie sieťového zdroja nestačí.

Tento sieťový zdroj si nevyžaduje žiadnu údržbu. Prístroj a vetracie štrbiny udržiavajte vždy voľné a čisté.

Pripájacie zásuvky, spojky a zástrčku sieťového zdroja odpojeného od elektrickej siete pravidelne čistite pomocou suchej handričky, ktorá nepúšťa chlpy a odstraňuje z nich častičky prachu a drobné nečistoty.

Ak by tento sieťový zdroj napriek starostlivej výrobe a kontrole predsa len prestal niekedy fungovať, treba dať opravu vykonať autorizovanej servisnej opravovni ručného elektrického náradia Bosch.

Pri všetkých dopytoch a objednávkach náhradných súčiastok uvádzajte bezpodmienečne 10-miestne vecné číslo uvedené na typovom štítku sieťového zdroja.

Ak je potrebná výmena prírodnej šnúry, musí ju vykonať firma Bosch alebo niektoré autorizované servisné stredisko ručného elektrického náradia Bosch, aby sa zabránilo ohrozeniu bezpečnosti používateľa náradia.

- ▶ **Práce na údržbe a oprave dávajte vykonávať výlučne iba kvalifikovanému odbornému personálu.** Takýmto spôsobom sa zaručí, že bezpečnosť náradia zostane zachovaná.

Autorizované servisné stredisko Bosch vykonáva tieto práce rýchlo a spoľahlivo.

Mastiace a čistiace prostriedky likvidujte so zreteľom na ochranu životného prostredia. Dodržiavajte zákonné predpisy.**Príslušenstvo**

O kompletnom programe kvalitného príslušenstva sa môžete informovať na internetových stránkach www.bosch-pt.com a www.boschproductiontools.com alebo u svojho autorizovaného predajcu.

Servisné stredisko a poradenská služba pre zákazníkov

Servisné stredisko Vám odpovie na otázky týkajúce sa opravy a údržby Vášho produktu ako aj náhradných súčiastok. Rozložené obrázky a informácie k náhradným súčiastkam nájdete aj na web-stránke:

www.bosch-pt.com

Tím poradenskej služby pre zákazníkov Bosch Vám rád pomôže aj pri problémoch týkajúcich sa kúpy a nastavenia produktov a príslušenstva.

Firma Robert Bosch GmbH ručí za zmluvnú dodávku tohto produktu v rámci zákonných ustanovení/predpisov špecifických pre danú krajinu. V prípade reklamácie produktu sa láskavo obráťte na nasledovné pracovisko:

Fax: +49 (711) 7 58 24 36

www.boschproductiontools.com

Likvidácia

Sieťové zdroje, príslušenstvo a obaly treba dať na recykláciu zodpovedajúce požiadavkám ochrany životného prostredia.

Neodhadzujte sieťové zdroje do komunálneho odpadu!

Len pre krajiny EÚ:

Podľa Európskej smernice 2002/96/ES o starých elektrických a elektronických výrobkoch a podľa jej aplikácií v národnom práve sa musia už nepoužiteľné elektrické produkty zbierať separovane a dať na recykláciu zodpovedajúcu ochrane životného prostredia.

Zmeny vyhradené.

Magyar**Biztonsági előírások****Általános biztonsági előírások az elektromos kéziszerszámokhoz****FIGYELMEZTETÉS** Olvassa el az összes biztonsági figyelmeztetést

és előírást. A következőkben leírt előírások betartásának elmulasztása áramütésekhez, tűzhöz és/vagy súlyos testi sérülésekhez vezethet.

Kérjük a későbbi használatra gondosan őrizze meg ezeket az előírásokat.

Az alább alkalmazott „elektromos kéziszerszám” fogalom a hálózati elektromos kéziszerszámokat (hálózati csatlakozó kábellel) és az akkumulátoros elektromos kéziszerszámokat (hálózati csatlakozó kábel nélkül) foglalja magában.

Munkahelyi biztonság

- ▶ **Tartsa tisztán és jól megvilágított állapotban a munkahelyét.** A rendetlenség és a megvilágítatlan munkaterület balesetekhez vezethet.
- ▶ **Ne dolgozzon a berendezéssel olyan robbanásveszélyes környezetben, ahol éghető folyadékok, gázok vagy porok vannak.** Az elektromos kéziszerszámok szikrákat keltenek, amelyek a port vagy a gőzöket meggyújthatják.
- ▶ **Tartsa távol a gyerekeket és az idegen személyeket a munkahelytől, ha az elektromos kéziszerszámot használja.** Ha elvonják a figyelmét, elvesztheti az uralmát a berendezés felett.

Elektromos biztonsági előírások

- ▶ **A készülék csatlakozó dugójának bele kell illeszkednie a dugaszolóaljzatba. A csatlakozó dugót semmilyen módon sem szabad megváltoztatni. Védőföldeléssel ellátott készülékekkel kapcsolatban ne használjon csatlakozó adaptert.** A változtatás nélküli csatlakozó dugók és a megfelelő dugaszoló aljakatok csökkentik az áramütés kockázatát.
- ▶ **Kerülje el a földelt felületek, mint például csövek, fűtőtestek, kályhák és hűtőgépek megérintését.** Az áramütési veszély megnövekszik, ha a teste le van földelve.
- ▶ **Tartsa távol az elektromos kéziszerszámot az esőtől vagy nedvességtől.** Ha víz hatol be egy elektromos kéziszerszámba, ez megnöveli az áramütés veszélyét.
- ▶ **Ne használja a kábelt a rendeltetésétől eltérő célokra, vagyis a szerszámot soha ne hordozza vagy akassza fel a kábelnél fogva, és sohase húzza ki a hálózati csatlakozó dugót a kábelnél fogva. Tartsa távol a kábelt hőforrásoktól, olajtól, éles élektől és sarkoktól és mozgó gépkatrészekről.** Egy megrongálódott vagy csomókkal teli kábel megnöveli az áramütés veszélyét.
- ▶ **Ha egy elektromos kéziszerszámmal a szabad ég alatt dolgozik, csak szabadban való használatra engedélyezett hosszabbítót használjon.** A szabadban való használatra engedélyezett hosszabbító használata csökkenti az áramütés veszélyét.
- ▶ **Ha nem lehet elkerülni az elektromos kéziszerszám nedves környezetben való használatát, alkalmazzon egy hibaáram-védőkapcsolót.** Egy hibaáram-védőkapcsoló alkalmazása csökkenti az áramütés kockázatát.

Személyi biztonság

- ▶ **Munka közben mindig figyeljen, ügyeljen arra, amit csinál és meggondoltan dolgozzon az elektromos kéziszerszámmal. Ha fáradt, ha kábítószerek vagy alkohol hatása alatt áll, vagy orvosságokat vett be, ne használja a berendezést.** Egy pillanatnyi figyelmetlenség a szerszám használata közben komoly sérülésekhez vezethet.

▶ **Viseljen személyi védőfelszerelést és mindig viseljen védőszemüveget.** A személyi védőfelszerelések, mint porvédő álarc, csúszásbiztos védőcipő, védősapka és fülvédő használata az elektromos kéziszerszám használata jellegének megfelelően csökkenti a személyi sérülések kockázatát.

- ▶ **Kerülje el a készülék akaratlan üzembe helyezését. Győződjön meg arról, hogy az elektromos kéziszerszám ki van kapcsolva, mielőtt bedugná a csatlakozó dugót a dugaszolóaljzatba, csatlakoztatná az akkumulátor-csomagot, és mielőtt felvenné és vinni kezdené az elektromos kéziszerszámot.** Ha az elektromos kéziszerszám felemelése közben az ujját a kapcsolón tartja, vagy ha a készüléket bekapcsolt állapotban csatlakoztatja az áramforráshoz, ez balesetekhez vezethet.
- ▶ **Az elektromos kéziszerszám bekapcsolása előtt okvetlenül távolítsa el a beállítószerszámokat vagy csavarkulcsokat.** Az elektromos kéziszerszám forgó részeiben felejtett beállítószerszám vagy csavarkulcs sérüléseket okozhat.
- ▶ **Ne becsülje túl önmagát. Kerülje el a normálistól eltérő testtartást, ügyeljen arra, hogy mindig biztosan álljon és az egyensúlyát megtartsa.** Így az elektromos kéziszerszám felett váratlan helyzetekben is jobban tud uralkodni.
- ▶ **Viseljen megfelelő ruhát. Ne viseljen bő ruhát vagy ékszereket. Tartsa távol a haját, a ruháját és a kesztyűjét a mozgó részekről.** A bő ruhát, az ékszereket és a hosszú haját a mozgó alkatrészek magukkal rántathatják.
- ▶ **Ha az elektromos kéziszerszámra fel lehet szerelni a por elszívásához és összegyűjtéséhez szükséges berendezéseket, ellenőrizze, hogy azok megfelelő módon hozzá vannak kapcsolva a készülékhez és rendeltetésüknek megfelelően működnek.** A porgyűjtő berendezések használata csökkenti a munka során keletkező por veszélyes hatását.

Az elektromos kéziszerszámok gondos kezelése és használata

- ▶ **Ne terhelje túl a berendezést. A munkájához csak az arra szolgáló elektromos kéziszerszámot használja.** Egy alkalmas elektromos kéziszerszámmal a megadott teljesítménytartományon belül jobban és biztonságosabban lehet dolgozni.
- ▶ **Ne használjon olyan elektromos kéziszerszámot, amelynek a kapcsolója elromlott.** Egy olyan elektromos kéziszerszám, amelyet nem lehet sem be-, sem kikapcsolni, veszélyes és meg kell javíttatni.
- ▶ **Húzza ki a csatlakozó dugót a dugaszolóaljzattól és/vagy az akkumulátor-csomagot az elektromos kéziszerszámból, mielőtt az elektromos kéziszerszámon beállítási munkákat végez, tartozékokat cserél vagy a szerszámot tárolásra elteszi.** Ez az elővigyázatossági intézkedés meggátolja a szerszám akaratlan üzembe helyezését.

78 | Magyar

- ▶ **A használaton kívüli elektromos kéziszerszámokat olyan helyen tárolja, ahol azokhoz gyerekek nem férhetnek hozzá. Ne hagyja, hogy olyan személyek használják az elektromos kéziszerszámot, akik nem ismerik a szerszámot, vagy nem olvasták el ezt az útmutatót.** Az elektromos kéziszerszámok veszélyesek, ha azokat gyakorlatlan személyek használják.
- ▶ **A készüléket gondosan ápolja. Ellenőrizze, hogy a mozgó alkatrészek kifogástalanul működnek-e, nincsenek-e beszorulva, és nincsenek-e eltörve vagy megrongálódva olyan alkatrészek, amelyek hatással lehetnek az elektromos kéziszerszám működésére. A berendezés megrongálódott részeit a készülék használata előtt javíttassa meg.** Sok olyan baleset történik, amelyet az elektromos kéziszerszám nem kielégítő karbantartására lehet visszavezetni.
- ▶ **Tartsa tisztán és éles állapotban a vágószerszámokat.** Az éles vágóélekkel rendelkező és gondosan ápolott vágószerszámok ritkábban ékelődnek be és azokat könnyebben lehet vezetni és irányítani.
- ▶ **Az elektromos kéziszerszámokat, tartozékokat, betétszerszámokat stb. csak ezen előírásoknak és az adott készüléktípusra vonatkozó kezelési utasításoknak megfelelően használja. Vegye figyelembe a munkafeltételeket és a kivitelezendő munka sajátosságait.** Az elektromos kéziszerszám eredeti rendeltetésétől eltérő célokra való alkalmazása veszélyes helyzetekhez vezethet.

Szerviz-ellenőrzés

- ▶ **Az elektromos kéziszerszámot csak szakképzett személyzet csak eredeti pótalkatrészek felhasználásával javíthatja.** Ez biztosítja, hogy az elektromos kéziszerszám biztonságos maradjon.

Biztonsági útmutató a hálózati tápegységekhez

- ▶ **A hálózati tápegység feszültségének és frekvenciájának meg kell egyeznie a csavarozógép típustábláján található adatokkal.** A PUC-EXACT hálózati tápegység kizárólag a C-EXACT sorozathoz tartozó, Bosch gyártmányú ipari egyenes csavarozógéphez alkalmazható. Ellenkező esetben tűz- és robbanásveszély áll fenn.
- ▶ **Tartsa tisztán a hálózati tápegységet.** A szennyezés következtében áramütés veszélye léphet fel.
- ▶ **Minden használat előtt ellenőrizze a hálózati tápegységet, a kábelt és a csatlakozó dugót. Ne használja a hálózati tápegységet, ha ezek közül valamelyiken károsodás lépett fel. Sohase nyissa fel saját maga a hálózati tápegységet, és csak megfelelően kiképzett szakembereket bízson meg a hálózati tápegység javításával. A javításhoz csak eredeti alkatrészeket szabad használni.** A megrongálódott hálózati tápegységek, kábelek és csatlakozó dugók megnövelik az áramütés veszélyét.
- ▶ **A hálózati tápegységet nem szabad gyúlékony anyagból (pl. papírból, szövetből, stb.) készült tárgyakra helyezve, illetve gyúlékony környezetben üzemeltetni.** Az üzem során a hálózati tápegységben keletkező hő következtében tűzveszély áll fenn.

- ▶ **Ügyeljen arra, hogy a hálózati tápegység szilárdan álljon a munkafelületen és ne lehessen véletlenül lerántani onnan.** Egy megrongálódott hálózati tápegység áramütést okozhat.
- ▶ **Olvassa el és pontosan tartsa be a felhasznált C-EXACT csavarozógép Használati utasításában található biztonsági és munkavégzési előírásokat.**

Jelképes ábrák

A következő szimbólumoknak komoly jelentőségük lehet az Ön hálózati tápegységének a használata során. Jegyezze meg ezeket a szimbólumokat és jelentésüket. A szimbólumok helyes interpretálása segítségére lehet a hálózati tápegység jobb és biztonságosabb használatában.

Jel	Magyarázat	
V	Volt	Villamos feszültség
A	Amper	Villamos áramerősség
W	Watt	Teljesítmény
Hp	Horsepower	
Hz	Hertz	Frekvencia
---	Egyenáram	Áram- és feszültségfajta
DC	direct current (egyenáram)	
~	Egyfázisú váltakozó áram	Áram- és feszültségfajta
AC	alternating current (váltakozó áram)	
⊕	I védettségi osztály a DIN szerint: Védőföldelés (védővezeték)	Az I védettségi osztályú termékeket bizonyos esetekben le kell földelni.
CE	CE-jelölés	Bosch a CE-jelöléssel igazolja, hogy a termék megfelel az Európai Közösség idevonatkozó irányelveinek.
CSA	CSA tanúsítási jel	Az ezzel a tanúsítási jellel ellátott termékeket a „Canadian Standards Association” ellenőrizte, és azok megfelelnek a Kanadában és az USA-ban érvényes biztonsági és teljesítmény szabványoknak.
⚠	Figyelmeztetés	A felhasználót a termék előírás szerű kezelésére vagy valamilyen veszélyre figyelmezteti

Jel **Magyarázat**

Utasítást adó jelzés



Tájékoztatást nyújt az előírás szerű kezelésről, például a termékeket csak zárt helyen használja, olvassa el a Kezelési Utasítást és ne dobja a készüléket a háztartási szemétkébe.

A termék és alkalmazási lehetőségei leírása**Olvassa el az összes biztonsági figyelmeztetést és előírást.**

A következőkben leírt előírások betartásának elmulasztása áramütésekhez, tűzhez és/vagy súlyos testi sérülésekhez vezethet.

Kérjük hajtsa ki a hálózati tápegység képét tartalmazó kihajtható ábrás oldalt, és hagyja így kihajtván, miközben ezt a kezelési útmutatót olvassa.

Rendeltetésszerű használat

A hálózati tápegység kizárólag a C-EXACT sorozathoz tartozó Bosch gyártmányú egyenes csavarozógépek zárt helyiségekben való áramellátására szolgál.

Az ábrázolásra kerülő komponensek

Az ábrázolt alkatrészek sorszámozása megfelel a hálózati tápegység ábrájának az ábrákat tartalmazó oldalon.

- 1 Csatlakozó hüvely a PUC-EXACT hálózati tápegységen
- 2 Be-/kikapcsoló
- 3 Üzemkésztség LED-kijelző
- 4 Üzemzavar (túlterhelés) LED-kijelző (PUC-EXACT-1)
- 5 Hálózati csatlakozó kábel
- 6 Hüvely a készülék kábeljén
- 7 Készülék kábel a PUC-EXACT hálózati tápegységhez való csatlakoztatásra
- 8 Horony a készülék 7 kábeljének csatlakozóján
- 9 A hálózati kábel csatlakozó dugója
- 10 Csatlakozó hüvely a hálózati kábel számára
- 11 Hálózati csatlakozó dugó
- 12 A csavarozógép be-/kikapcsolója (Karos indítás)

A képeken látható vagy a szövegben leírt tartozékok részben nem tartoznak a standard szállítmányhoz.

Műszaki adatok

Hálózati tápegység		PUC-EXACT-1	PUC-EXACT-3
Cikkszám		0 602 495 001	0 602 495 003
A csatlakozó hüvelyek száma		1	3
Hálózati csatlakozó (váltakozó áram)			
- Bemeneti feszültség	V	100 – 240	100 – 240
- Bemeneti teljesítmény	W	400	400
	Hp	0,54	0,54
- Bemeneti frekvencia	Hz	50/60	50/60
Kimenet (egyenáram)	V		
- Kimeneti feszültség		36	36
- Kimeneti áram	A	11	6,7
Tárolási hőmérséklet	°C	-20 meddig +70	-20 meddig +70
	°F	-4 meddig +158	-4 meddig +158
Üzemi hőmérséklet	°C	-5 meddig +50	-5 meddig +50
	°F	+23 meddig +122	+23 meddig +122
Levegő relatív nedvességtartalma		20 – 95 harmatképződés nélkül	20 – 95 harmatképződés nélkül
	%		
Súly az „EPTA-Procedure 01/2003” (2003/01 EPTA-eljárás) szerint	kg	2,6	2,6
	lbs	5,7	5,7
Érintésvédelmi osztály		⊕/I	⊕/I

Összeszerelés**Üzemi és tárolási környezet**

A hálózati tápegységet csak zárt helyiségekben és kizárólag ipari alkalmazásra lehet használni.

A berendezést rögzítve fel lehet szerelni, vagy egy lapos, nem éghető munkafelületre helyezve is lehet üzemeltetni.

A kifogástalan üzem biztosítására tartsa be az üzemi hőmérsékletre és a levegő nedvességtartalmára vonatkozó előírásokat (lásd „Műszaki adatok”, a 79 oldalon).

A csavarozógép csatlakoztatása (lásd az „A” ábrát)

- **Kizárólag az eredeti kábelt használja! Minden egyes használat ellenőrizze, nincs-e megrongálódva a készülék, a kábel és a csatlakozó dugó.** A kábeleket nem szabad javítani, azokat ki kell cserélni.

Előbb mindig csatlakoztassa az elektromos kéziszerszámot a PUC-EXACT hálózati tápegységhez, mielőtt rákapcsolná a hálózati tápegységet a villamos hálózatra.

- Dugja be a **7** készülék kábelt a PUC-EXACT hálózati tápegység **1** csatlakozó hüvelyébe. Ügyeljen arra, hogy a készülék kábeljének csatlakozójában található **8** horony ráilleszkedjen a csatlakozó hüvelyben található csapra. Csavarja rá a **6** hüvelyt az óramutató járásával megegyező irányban a csatlakozó hüvelyre.

A csavarozógép elválasztása a hálózati tápegységtől

- Csavarja le a **6** hüvelyt az óramutató járásával ellenkező irányban a hálózati tápegység **1** csatlakozó hüvelyéről és húzza ki a **7** berendezés kábelét a csatlakozó hüvelyből.

Csatlakozás az energiaellátáshoz (lásd a „B” ábrát)

- **Ügyeljen a helyes hálózati feszültségre!** Az áramforrás feszültségének meg kell egyeznie a hálózati tápegység típus tábláján található adatokkal.

A hálózati tápegységnek az energiaellátáshoz való csatlakoztatására csak az áramforrásnak megfelelő hálózati tápvezeték használjon. Szükség esetén cserélje ki a készülékkel szállított, védőérintkezővel ellátott dugaszoló aljzatokhoz használható hálózati tápvezeték egy az Ön áramforrásának megfelelő hálózati tápvezetékre.

Egy **emelőkarral indítható egyenes csavarozógép** esetén ügyeljen arra, hogy ne tegye rá a csavarozógépet az emelőkarra, mielőtt csatlakoztatja a PUC-EXACT hálózati tápegységet a villamos hálózathoz. Így megelőzheti a csavarozógép akaratlan üzembe helyezését.

Egy **nyomva indítható egyenes csavarozógép** esetén ügyeljen arra, hogy ne gyakoroljon tengelyirányú nyomást a csavarozógépre, amikor a PUC-EXACT hálózati tápegységet csatlakoztatja a villamos hálózathoz. Így megelőzheti a csavarozógép akaratlan üzembe helyezését.

- Először dugja be a **5** hálózati kábel **9** csatlakozó dugóját a PUC-EXACT hálózati tápegység **10** csatlakozó hüvelyébe. Most csatlakoztathatja a PUC-EXACT berendezést az energiaellátáshoz, ehhez dugja be a **11** hálózati csatlakozó dugót egy védőérintkezős dugaszolóaljzatba.

Előbb mindig kösse össze a hálózati kábelt a PUC-EXACT hálózati tápegységgel, mielőtt bedugja a **11** hálózati csatlakozó dugót a dugaszolóaljzatba, ellenkező esetben áramütés veszélye áll fenn.

Leválasztás az energiaellátásról

- Először húzza ki a dugaszolóaljzattól a **11** hálózati csatlakozó dugót. Ezután húzza ki a hálózati tápvezeték **9** csatlakozó dugóját a hálózati tápegység **10** csatlakozó hüvelyéből.

Legelőször mindig a dugaszolóaljzatnál meglévő csatlakozást szüntesse meg, hogy elkerülje az áramütés veszélyét.

Üzemeltetés

Üzembe helyezés

A PUC-EXACT hálózati tápegység be- és kikapcsolása (lásd a „C” ábrát)

Először üzembe kell helyezni a PUC-EXACT hálózati tápegységet, mielőtt be lehetne kapcsolni a C-EXACT elektromos kéziszerszámot (lásd „Csatlakozás az energiaellátáshoz”, a 80. oldalon).

- A **hálózati tápegység bekapcsolásához** nyomja meg a hálózati tápegységen elhelyezett **2** be-/kikapcsolót az **1** helyzetbe. A zöld színben világító **3** LED-kijelző mutatja, hogy a hálózati tápegység üzemkés. PUC-EXACT-1: Ha a **4** LED-kijelző világít, üzemzavar áll fenn.
- A **hálózati tápegység kikapcsolásához** nyomja be a hálózati tápegységen található **2** be-/kikapcsolót a **0** helyzetbe.

Az elektromos kéziszerszám be- és kikapcsolása

Karral indítható elektromos egyenes csavarozógép (lásd a „D” ábrát)

- Az elektromos kéziszerszám **bekapcsolásához** nyomja be ütközésig a **2** be-/kikapcsoló gombot.

Az elektromos kéziszerszám a beállított forgatónyomaték elérésekor **automatikusan kikapcsolódik**.

- **Ha az 2 be-/kikapcsolót idő előtt elengedi, a készülék nem éri el az előre beállított forgatónyomatékot.**

Nyomva indítható elektromos egyenes csavarozógép

- Az elektromos kéziszerszám **bekapcsolásához** tegye fel az elektromos kéziszerszámot a csavarra és gyakoroljon némi tengelyirányú nyomást a csavarozógépre.

Az elektromos kéziszerszám a beállított forgatónyomaték elérésekor **automatikusan kikapcsolódik**.

- **Ha a csavarozógép terhelése idő előtt megszűnik, például mert a csavarozógép betétszerszáma lecsúszik a csavarról, a berendezés nem éri el az előre beállított forgatónyomatékot.**

Munkavégzési tanácsok

A munka közben ügyeljen arra, hogy ne húzza le akaratlanul a hálózati tápegységet a munkafelületről. Vagy rögzítse biztonságosan a falra a hálózati tápegységet, vagy fektesse le úgy a csatlakozóvezetékét, hogy abban senki se botolhasson meg.

Túlterhelés elleni védelem (PUC-EXACT-1)

A hálózati tápegységek túlterhelés esetén a **4** LED-kijelző kigyullad és üzemzavart jelez.

- Szakítsa meg a munkát. Kapcsolja ki a csavarozógépet és a hálózati tápegységet.
- Vizsgálja meg a csavarozógépet és a berendezés kábelét. Cserélje ki a meghibásodott alkatrészeket.
- Ezután helyezze ismét üzembe a hálózati tápegységet és a csavarozógépet.

Ha a 4 LED-kijelző ezután még mindig világít, a hálózati tápegység meghibásodott. Javíttassa meg a hálózati tápegységet egy Bosch elektromos kéziszerszám vevőszolgálattal.

Karbantartás és szerviz

Karbantartás és tisztítás

► **A tisztítási munkák megkezdése előtt válassza le a hálózatról a PUC-EXACT hálózati tápegységet.** Ezzel elhárítja az áramütési veszélyt. A hálózati tápegység kikapcsolása erre nem elegendő.

A hálózati tápegységnek nincs szüksége karbantartásra. Mindig tartsa tisztán és szabadon a készüléket és a szellőzőnyílásait.

Tisztítsa meg rendszeresen a villamos hálózatról leválasztott hálózati tápegység csatlakozó hüvelyeit, csatlakozásait és csatlakozó dugóit egy száraz, szájalmentes kendővel és távolítsa el a port és egyéb szennyező részecskéket.

Ha a hálózati tápegység a gondos gyártási és ellenőrzési eljárás ellenére egyszer mégis meghibásodna, akkor a javítással csak Bosch elektromos kéziszerszám-műhely ügyfélszolgálatát szabad megbízni.

Ha kérdései vannak, vagy pótalkatrészeket akar megrendelni, okvetlenül adja meg a hálózati tápegység típusabláján található 10-jegyű rendelési számot.

Ha a csatlakozó vezetéket ki kell cserélni, akkor a cserével csak a magát a Bosch céget, vagy egy Bosch elektromos kéziszerszám-műhely ügyfélszolgálatát szabad megbízni, nehogy a biztonságra veszélyes szituáció lépjen fel.

► **A karbantartási- és javítási munkákkal csak szakképzett személyzetet bízjon meg.** Ez biztosítja, hogy a hálózati tápegység biztonságos berendezés maradjon.

Az erre feljogosított Bosch elektromos szerszám ügyfélszolgálat ezeket a munkákat gyorsan és megbízhatóan elvégzi.

A kenő és tisztítószereket környezetbarát módon kell eltávolítani. Ügyeljen a törvényes előírások betartására.

Tartozékok

A minőségi tartozékaink teljes választékáról az Internetben a www.bosch-pt.com és www.boschproductiontools.com címeken vagy a megfelelő szakboltokban informálódhat.

Vevőszolgálat és tanácsadás

A vevőszolgálat a terméke javításával és karbantartásával, valamint a pótalkatrészekkel kapcsolatos kérdésekre szívesen válaszol. A tartalékalatrészekkel kapcsolatos robbantott ábrák és egyéb információ a következő címen található:

www.bosch-pt.com

A Bosch Vevőszolgálat szívesen segít Önnek, ha a termékek és tartozékok vásárlásával, alkalmazásával és beállításával kapcsolatos kérdései vannak.

A Robert Bosch Kft az illető országban érvényes törvényes előírásoknak megfelelően szavatolja az ezen termék szerződésnek megfelelő szállítását. A termékkel kapcsolatos panaszaival forduljon a következő ponthoz:

Fax: +49 (711) 7 58 24 36

www.boschproductiontools.com

Eltávolítás

A hálózati tápegységeket, tartozékokat és csomagolóanyagokat a környezetvédelmi szempontoknak megfelelően kell újrafelhasználásra leadni.

Ne dobja ki a hálózati tápegységeket a háztartási szemétkébe!

Csak az EU-tagországok számára:



A használt villamos és elektronikus berendezésekre vonatkozó 2002/96/EK sz. Európai Irányelvnek és ennek a megfelelő országok jogharmonizációjának megfelelően a már használhatatlan elektromos kéziszerszámokat külön össze kell gyűjteni és a környezetvédelmi szempontból megfelelő újra felhasználásra le kell adni.

A változtatások joga fenntartva.

Русский

Указания по безопасности

Общие указания по технике безопасности для электроинструментов

⚠ ПРЕДУПРЕЖДЕНИЕ Прочтите все указания и инструкции по технике безопасности.

Несоблюдение указаний и инструкций по технике безопасности может стать причиной поражения электрическим током, пожара и тяжелых травм.

Сохраняйте эти инструкции и указания для будущего использования.

Использованное в настоящих инструкциях и указаниях понятие «электроинструмент» распространяется на электроинструмент с питанием от сети (с сетевым шнуром) и на аккумуляторный электроинструмент (без сетевого шнура).

Безопасность рабочего места

► **Содержите рабочее место в чистоте и хорошо освещенным.** Беспорядок или неосвещенные участки рабочего места могут привести к несчастным случаям.

► **Не работайте с этим электроинструментом во взрывоопасном помещении, в котором находятся горючие жидкости, воспламеняющиеся газы или пыль.** Электроинструменты искрят, что может привести к воспламенению пыли или паров.

► **Во время работы с электроинструментом не допускайте близко к Вашему рабочему месту детей и посторонних лиц.** Отвлечшись, Вы можете потерять контроль над электроинструментом.

Электробезопасность

- ▶ **Штепсельная вилка электроинструмента должна подходить к штепсельной розетке. Ни в коем случае не изменяйте штепсельную вилку. Не применяйте переходные штекеры для электроинструментов с защитным заземлением.** Неизменные штепсельные вилки и подходящие штепсельные розетки снижают риск поражения электротоком.
- ▶ **Предотвращайте телесный контакт с заземленными поверхностями, как то: с трубами, элементами отопления, кухонными плитами и холодильниками.** При заземлении Вашего тела повышается риск поражения электротоком.
- ▶ **Защищайте электроинструмент от дождя и сырости.** Проникновение воды в электроинструмент повышает риск поражения электротоком.
- ▶ **Не разрешается использовать шнур не по назначению, например, для транспортировки или подвески электроинструмента, или для вытягивания вилки из штепсельной розетки. Защищайте шнур от воздействия высоких температур, масла, острых кромок или подвижных частей электроинструмента.** Поврежденный или спутанный шнур повышает риск поражения электротоком.
- ▶ **При работе с электроинструментом под открытым небом применяйте пригодные для этого кабели-удлинители.** Применение пригодного для работы под открытым небом кабеля-удлинителя снижает риск поражения электротоком.
- ▶ **Если невозможно избежать применения электроинструмента в сыром помещении, подключайте электроинструмент через устройство защитного отключения.** Применение устройства защитного отключения снижает риск электрического поражения.

Безопасность людей

- ▶ **Будьте внимательными, следите за тем, что Вы делаете, и продуманно начинайте работу с электроинструментом. Не пользуйтесь электроинструментом в усталом состоянии или если Вы находитесь в состоянии наркотического или алкогольного опьянения или под воздействием лекарств.** Один момент невнимательности при работе с электроинструментом может привести к серьезным травмам.
- ▶ **Применяйте средства индивидуальной защиты и всегда защитные очки.** Использование средств индивидуальной защиты, как то: защитной маски, обуви на нескользящей подошве, защитного шлема или средств защиты органов слуха, – в зависимости от вида работы с электроинструментом снижает риск получения травм.
- ▶ **Предотвращайте непреднамеренное включение электроинструмента. Перед подключением электроинструмента к электропитанию и/или к аккумулятору убедитесь в выключенном состоянии электроинструмента.** Удержание пальца на выключателе при транспортировке электроинструмента и подключение к сети питания включенного электроинструмента чревато несчастными случаями.
- ▶ **Убирайте установочный инструмент или гаечные ключи до включения электроинструмента.** Инструмент или ключ, находящийся во вращающейся части электроинструмента, может привести к травмам.
- ▶ **Не принимайте неестественное положение корпуса тела. Всегда занимайте устойчивое положение и сохраняйте равновесие.** Благодаря этому Вы можете лучше контролировать включенный электроинструмент в неожиданных ситуациях.
- ▶ **Носите подходящую рабочую одежду. Не носите широкую одежду и украшения. Держите волосы, одежду и рукавицы вдали от движущихся частей.** Широкая одежда, украшения или длинные волосы могут быть затянута вращающимися частями.
- ▶ **При наличии возможности установки пылеотсасывающих и пылесборных устройств проверяйте их присоединение и правильное использование.** Применение пылесоса может снизить опасность, создаваемую пылью.

Применение электроинструмента и обращение с ним

- ▶ **Не перегружайте электроинструмент. Используйте для Вашей работы предназначенный для этого электроинструмент.** С подходящим электроинструментом Вы работаете лучше и надежнее в указанном диапазоне мощности.
- ▶ **Не работайте с электроинструментом при неисправном выключателе.** Электроинструмент, который не поддается включению или выключению, опасен и должен быть отремонтирован.
- ▶ **До начала наладки электроинструмента, перед заменой принадлежностей и прекращением работы отключайте штепсельную вилку от розетки сети и/или выньте аккумулятор.** Эта мера предосторожности предотвращает непреднамеренное включение электроинструмента.
- ▶ **Храните электроинструменты в недоступном для детей месте. Не разрешайте пользоваться электроинструментом лицам, которые не знакомы с ним или не читали настоящих инструкций.** Электроинструменты опасны в руках неопытных лиц.
- ▶ **Тщательно ухаживайте за электроинструментом. Проверяйте безупречную функцию и ход движущихся частей электроинструмента, отсутствие поломок или повреждений, отрицательно влияющих на функцию электроинструмента. Поврежденные части должны быть отремонтированы до использования электроинструмента.** Плохое обслуживание электроинструментов является причиной большого числа несчастных случаев.
- ▶ **Держите режущий инструмент в заточенном и чистом состоянии.** Заботливо ухоженные режущие инструменты с острыми режущими кромками режут заклиниваются и их легче вести.

- ▶ **Применяйте электроинструмент, принадлежности, рабочие инструменты и т. п. в соответствии с настоящими инструкциями. Учитывайте при этом рабочие условия и выполняемую работу.**

Использование электроинструментов для непредусмотренных работ может привести к опасным ситуациям.

Сервис

- ▶ **Ремонт Вашего электроинструмента поручайте только квалифицированному персоналу и только с применением оригинальных запасных частей.** Этим обеспечивается безопасность электроинструмента.

Указания по технике безопасности для блоков питания

- ▶ **Напряжение и частота блока питания должны совпадать с данными на заводской табличке шуруповерта.** Блок питания PUC-EXACT предназначен исключительно для промышленных прямых шуруповертов Bosch серии C-EXACT. В противном случае возникает опасность возгорания и взрыва.
- ▶ **Держите блок питания в чистоте.** При загрязнении существует опасность поражения электрическим током.
- ▶ **Перед каждым использованием проверяйте блок питания, кабель и штепсельную вилку. При обнаружении повреждений не используйте блок питания. Не вскрывайте блок питания самостоятельно, его ремонт разрешается выполнять только квалифицированному персоналу и только с использованием оригинальных запчастей.** Поврежденные блоки питания, кабели и штепсельные вилки повышают риск поражения электрическим током.
- ▶ **Не используйте блок питания на легковоспламеняющейся поверхности (напр., на бумаге, тканях и т. д.), а также вблизи горючих материалов.** В связи с нагреванием блока питания во время эксплуатации возникает опасность возгорания.
- ▶ **Следите за тем, чтобы блок питания устойчиво стоял на рабочей поверхности и не мог случайно сдвинуться.** Поврежденный блок питания может вызвать поражение электрическим током.
- ▶ **Прочитайте и строго соблюдайте указания по технике безопасности и рабочие инструкции, указанные в руководстве по эксплуатации используемого шуруповерта C-EXACT.**

Символы

Нижеуказанные символы могут быть важны при использовании блока питания. Пожалуйста, запомните символы и их значение. Правильная интерпретация символов поможет Вам правильное и надежное работать с блоком питания.

Символ	Значение	
V	Вольт	Электрическое напряжение
A	Ампер	Сила электрического тока
Вт	Ватт	Мощность
л. с.	лошадиные силы	
Гц	Герц	Частота
—	постоянный ток	Вид тока и напряжения
DC	direct current	
~	однофазный переменный ток	Вид тока и напряжения
AC	alternating current	
Ⓢ	Класс защиты I в соотв. с DIN: защитное заземление (защитный провод)	Продукты, имеющие класс защиты I, требуют в определенных случаях заземления.
CE	маркировка CE	Маркировкой CE Bosch подтверждает соответствие продукта директивам Европейского Сообщества.
CSA	Знак технического контроля CSA	Продукты с этим знаком технического контроля проверены «Канадской ассоциацией стандартов» («Canadian Standards Association») и соответствуют действующим стандартам безопасности и услуг в Канаде и США.
!	Предупреждение	Указывает, как правильно пользоваться продуктом, или предупреждает об опасности.
👉	Предписывающий знак	Дает указания относительно правильного обращения с прибором, напр., использовать прибор только в закрытых помещениях, прочитать руководство по эксплуатации и не выбрасывать прибор в бытовой мусор.
📖		
🗑️		

Описание продукта и услуг



Прочтите все указания и инструкции по технике безопасности. Упущения в отношении указаний и инструкций по технике безопасности могут стать причиной поражения электрическим током, пожара и тяжелых травм.

84 | Русский

Пожалуйста, откройте раскладные страницы с изображением блока питания и оставляйте эти страницы открытыми, пока Вы изучаете руководство по эксплуатации.

Применение по назначению

Блок питания предназначен исключительно для питания промышленных прямых шуруповертов Bosch серии С-EXACT в закрытых помещениях.

Изображенные составные части

Нумерация изображенных компонентов относится к изображению блока питания на страницах с рисунками.

- 1** Гнездо на блоке питания PUC-EXACT
- 2** Выключатель
- 3** СИД-индикатор готовности к работе
- 4** СИД-индикатор неисправности (перенагрузки) (PUC-EXACT-1)
- 5** Шнур питания
- 6** Гильза кабеля
- 7** Кабель для подключения к блоку питания PUC-EXACT
- 8** Паз в муфте кабеля **7**
- 9** Разъем шнура питания
- 10** Гнездо для шнура питания
- 11** Штепсельная вилка
- 12** Выключатель шуруповерта (запуск рычагом)

Изображенные или описанные принадлежности не входят в стандартный комплект поставки.

Технические данные

Блок питания		PUC-EXACT-1	PUC-EXACT-3
Товарный №		0 602 495 001	0 602 495 003
Количество гнезд		1	3
Электропитание (переменный ток)			
– Входное напряжение	V	100 – 240	100 – 240
– Входная мощность	Вт	400	400
	л. с.	0,54	0,54
– Частота на входе	Гц	50/60	50/60
Выход (постоянный ток)	V		
– Выходное напряжение		36	36
– Выходной ток	A	11	6,7
Температура хранения	°C	–20 – +70	–20 – +70
	°F	–4 – +158	–4 – +158
Рабочая температура	°C	–5 – +50	–5 – +50
	°F	+23 – +122	+23 – +122
Относительная влажность воздуха	%	20 – 95 без выпадения росы	20 – 95 без выпадения росы
Вес согласно EPTA-Procedure 01/2003	кг	2,6	2,6
	lbs	5,7	5,7
Класс защиты		⊕/I	⊕/I

Сборка**Условия эксплуатации и хранения**

Блок питания предназначен исключительно для промышленного применения в закрытых помещениях. Его можно стационарно монтировать или устанавливать на ровной, невоспламеняющейся рабочей поверхности.

Для безупречной эксплуатации необходимо придерживаться данных рабочей температуры и влажности воздуха (см. «Технические данные», стр. 84).

Подключение шуруповерта (см. рис. А)

► **Используйте только оригинальный кабель! Каждый раз перед использованием проверяйте электроинструмент, кабели и штепсельные вилки на**

предмет повреждения. Кабели нельзя ремонтировать, их необходимо заменять.

Всегда подключайте сначала электроинструмент к блоку питания PUC-EXACT, прежде чем подключить блок питания к электросети.

- Вставьте кабель **7** в гнездо **1** блока питания PUC-EXACT. Следите при этом за тем, чтобы муфта кабеля села пазом **8** на цапфу в гнезде. Накрутите гильзу **6** по часовой стрелке на гнездо.

Отсоединение шуруповерта от блока питания

- Выкрутите гильзу **6** против часовой стрелки из гнезда **1** блока питания и вытащите шнур питания **7** из гнезда.

Подключение питания (см. рис. В)

► Примите во внимание напряжение в сети!

Напряжение источника питания должно соответствовать данным на заводской табличке блока питания.

Для подключения блока питания к источнику питания используйте только подходящий к Вашему источнику питания шнур питания. При необходимости замените входящий в стандартный комплект поставки шнур питания, рассчитанный на розетки с заземляющим контактом, на подходящий к Вашему источнику питания шнур питания.

В электрическом прямом шуруповерте с запуском рычагом следите за тем, чтобы не положить шуруповерт на рычаг, прежде чем блок питания PUC-EXACT будет подключен к сети питания. Этим Вы предотвратите непреднамеренное включение шуруповерта.

В электрическом прямом шуруповерте с запуском нажатием следите за тем, чтобы при подключении блока питания PUC-EXACT к сети питания Вы не нажимали на шуруповерт в осевом направлении. Эти Вы предотвратите непреднамеренное включение шуруповерта.

- Вставьте сначала разъем **9** сетевого кабеля **5** в гнездо **10** блока питания PUC-EXACT. Теперь можно подключить PUC-EXACT к источнику питания, вставив штепсельную вилку **11** в розетку с защитным контактом.

Всегда нужно сначала подключать сетевой кабель к блоку питания PUC-EXACT, и только после этого вставлять штепсельную вилку **11** в розетку, иначе возникает опасность поражения электрическим током.

Отключение энергопитания

- Вытащите штепсельную вилку **11** из розетки. Затем вытащите разъем **9** шнура питания из гнезда **10** блока питания.

Во избежание поражения электрическим током всегда сначала вытаскивайте штепсельную вилку из розетки.

Работа с инструментом

Включение электроинструмента

Включение/выключение блока питания PUC-EXACT (см. рис. С)

Сначала необходимо включить блок питания PUC-EXACT, а затем – электроинструмент С-EXACT (см. «Подключение питания», стр. 84).

- Чтобы **включить блок питания**, прижмите выключатель **2** на блоке питания в положение **1**. СИД-индикатор **3**, светящийся зеленым цветом, сигнализирует о готовности блока питания к работе. PUC-EXACT-1: Свечение СИД-индикатора **4** сигнализирует о неисправности.
- Чтобы **выключить блок питания**, прижмите выключатель блока питания **2** в положение **0**.

Включение и выключение электроинструмента

Электрический прямой шуруповерт с запуском рычагом (см. рис. D)

- Для **включения** электроинструмента нажмите до упора выключатель **2**.

Электроинструмент **выключается автоматически** при достижении установленного крутящего момента.

- При **преждевременном отпуске выключателя 2** установленный крутящий момент не достигается.

Электрический прямой шуруповерт с запуском нажатием

- Чтобы **включить** электроинструмент, приставьте рабочий инструмент к винту и слегка надавите на шуруповерт в осевом направлении.

Электроинструмент **выключается автоматически** при достижении установленного крутящего момента.

- При **преждевременном снятии нагрузки с шуруповерта, напр., если рабочий инструмент соскользнул с винта, предварительно настроенный крутящийся момент не достигается.**

Указания по применению

Во время работы следите за тем, чтобы блок питания случайно не соскользнул с рабочей поверхности. Надежно закрепите блок питания на стене или проложите шнур питания таким образом, чтобы Вы не споткнулись.

Защита от перегрузки (PUC-EXACT-1)

При перегрузке блока питания загорается СИД-индикатор **4**, сигнализирующий о неисправности.

- Остановите работу. Выключите шуруповерт и блок питания.
- Проверьте шуруповерт и шнур питания. Замените поврежденные детали.
- После этого снова включите блок питания и шуруповерт.

Если после этого СИД-индикатор **4** продолжает светиться, это значит, что блок питания вышел из строя. Отдайте его в ремонт в авторизованную мастерскую для электроинструментов Bosch.

Техобслуживание и сервис

Техобслуживание и очистка

- **Вытащите штепсельную вилку блока питания PUC-EXACT из розетки, прежде чем выполнять работы по очистке.** Этим Вы избежите опасности поражения электротоком. Одно лишь выключения блока питания недостаточно.

Блок питания не требует технического обслуживания. Всегда держите прибор и вентиляционные щели в чистоте и не заграждайте их.

Регулярно очищайте гнезда, муфты и штепсельные вилки отключенного от сети питания блока питания сухой тканью, не имеющей ворсинок, и удалите пыль и частички грязи.

Если, несмотря на тщательные методы изготовления и испытания, блок питания все-таки выйдет из строя, за ремонтом следует обратиться в авторизованную мастерскую для электроинструментов Bosch.

При возникновении вопросов и для заказа запчастей, пожалуйста, обязательно указывайте десятизначный номер блока питания с заводской таблички.

Если требуется поменять шнур, обращайтесь на фирму Bosch или в авторизованную сервисную мастерскую для электроинструментов Bosch.

- **Техобслуживание и ремонт разрешается выполнять только квалифицированному персоналу.** Этим обеспечивается продолжительная безопасность блока питания.

Сервисная мастерская фирмы Bosch выполняет такую работу быстро и надежно.

Смазочные материалы и средства для очистки должны утилизироваться экологически чистым образом. Выполняйте законные предписания.

Принадлежности

Комплексную программу качественных принадлежностей Вы найдете в Интернете на странице www.bosch-pt.com или www.boschproductiontools.com или у Вашего специализированного дилера.

Сервисное обслуживание и консультация покупателей

Сервисный отдел ответит на все Ваши вопросы по ремонту и обслуживанию Вашего продукта, а также по запчастям. Монтажные чертежи и информацию по запчастям Вы найдете также по адресу:

www.bosch-pt.com

Коллектив консультантов Bosch охотно поможет Вам в вопросах покупки, применения и настройки продуктов и принадлежностей.

Фирма Robert Bosch GmbH несет ответственность за поставку в соответствии с договором этого продукта в рамках законных/специфичных для страны предписаний. С претензиями по этому продукту обращайтесь, пожалуйста по адресу:

Факс: +49 (711) 7 58 24 36

www.boschproductiontools.com

Утилизация

Блоки питания, принадлежности и упаковку следует утилизировать безопасным для окружающей среды образом.

Не выбрасывайте блоки питания в бытовой мусор!

Только для стран-членов ЕС:



Согласно Европейской Директиве 2002/96/ЕС о старых электрических и электронных инструментах и приборах и адекватному предписанию национального права, отслужившие свой срок электроинструменты должны

отдельно собираться и сдаваться на экологически чистую утилизацию.

Возможны изменения.

Українська

Вказівки з техніки безпеки

Загальні застереження для електроприладів

- ▲ **ПОПЕРЕДЖЕННЯ** Прочитайте всі застереження і вказівки.

Недотримання застережень і вказівок може призвести до ураження електричним струмом, пожежі та/або серйозних травм.

Добре зберігайте на майбутнє ці попередження і вказівки.

Під поняттям «електроприлад» в цих застереженнях мається на увазі електроприлад, що працює від мережі (з електрокабелем) або від акумуляторної батареї (без електрокабелю).

Безпека на робочому місці

- **Тримайте своє робоче місце в чистоті і забезпечте добре освітлення робочого місця.** Безлад або погане освітлення на робочому місці можуть призвести до нещасних випадків.
- **Не працюйте з електроприладом у середовищі, де існує небезпека вибуху внаслідок присутності горючих рідин, газів або пилу.** Електроприлади можуть породжувати іскри, від яких може займатися пил або пари.
- **Під час праці з електроприладом не підпускайте до робочого місця дітей та інших людей.** Ви можете втратити контроль над приладом, якщо Ваша увага буде відвернута.

Електрична безпека

- **Штепсель електроприладу повинен підходити до розетки. Не дозволяється міняти щось в штепселі. Для роботи з електроприладами, що мають захисне заземлення, не використовуйте адаптери.** Використання оригінального штепселя та належної розетки зменшує ризик ураження електричним струмом.
- **Уникайте контакту частин тіла із заземленими поверхнями, як напр., трубами, батареями опалення, плитами та холодильниками.** Коли Ваше тіло заземлене, існує збільшена небезпека ураження електричним струмом.
- **Захищайте прилад від дощу і вологи.** Попадання води в електроприлад збільшує ризик ураження електричним струмом.
- **Не використовуйте кабель для перенесення електроприладу, підвішування або витягування штепселя з розетки. Захищайте кабель від тепла, олії, гострих країв та деталей приладу, що рухаються.** Пошкоджений або закручений кабель збільшує ризик ураження електричним струмом.
- **Для зовнішніх робіт обов'язково використовуйте лише такий подовжувач, що придатний для зовнішніх робіт.** Використання подовжувача, що розрахований на

зовнішні роботи, зменшує ризик ураження електричним струмом.

- ▶ **Якщо не можна запобігти використанню електроприладу у вологому середовищі, використовуйте пристрій захисного вимкнення.** Використання пристрою захисного вимкнення зменшує ризик ураження електричним струмом.

Безпека людей

- ▶ **Будьте уважними, слідкуйте за тим, що Ви робите, та розсудливо поведіться під час роботи з електроприладом. Не користуйтеся електроприладом, якщо Ви стомлені або знаходитеся під дією наркотиків, спиртних напоїв або ліків.** Мить неуважності при користуванні електроприладом може призвести до серйозних травм.
- ▶ **Вдягайте особисте захисне спорядження та обов'язково вдягайте захисні окуляри.** Вдягання особистого захисного спорядження, як напр., – в залежності від виду робіт – захисної маски, спецвзуття, що не ковзається, каски та навушників, зменшує ризик травм.
- ▶ **Уникайте випадкового вмикання. Перш ніж увімкнути електроприлад в електромережу або під'єднати акумуляторну батарею, брати його в руки або переносити, впевніться в тому, що електроприлад вимкнутий.** Тримання пальця на вимикачі під час перенесення електроприладу або підключення в розетку увімкнутого приладу може призвести до травм.
- ▶ **Перед тим, як вмикати електроприлад, приберіть налагоджувальні інструменти та гайковий ключ.** Перебування налагоджувального інструмента або ключа в частині приладу, що обертається, може призвести до травм.
- ▶ **Уникайте неприродного положення тіла. Зберігайте стійке положення та завжди зберігайте рівновагу.** Це дозволить Вам краще зберігати контроль над електроприладом у несподіваних ситуаціях.
- ▶ **Вдягайте придатний одяг. Не вдягайте просторий одяг та прикраси. Не підставляйте волосся, одяг та рукавиці до деталей приладу, що рухаються.** Просторий одяг, довге волосся та прикраси можуть потрапити в деталі, що рухаються.
- ▶ **Якщо існує можливість монтувати пиловідсмоктувальні або пилоуловлюючі пристрої, переконайтеся, щоб вони були добре під'єднані та правильно використовувалися.** Використання пиловідсмоктувального пристрою може зменшити небезпеку, зумовлені пилом.

Правильне поводження та користування електроприладами

- ▶ **Не перевантажуйте прилад. Використовуйте такий прилад, що спеціально призначений для відповідної роботи.** З придатним приладом Ви з меншим ризиком отримаєте кращі результати роботи, якщо будете працювати в зазначеному діапазоні потужності.
- ▶ **Не користуйтеся електроприладом з пошкодженим вимикачем.** Електроприлад, який не можна увімкнути

або вимкнути, є небезпечним і його треба відремонтувати.

- ▶ **Перед тим, як регулювати що-небудь на приладі, міняти приладдя або ховати прилад, витягніть штепсель із розетки та/або витягніть акумуляторну батарею.** Ці попереджувальні заходи з техніки безпеки зменшують ризик випадкового запуску приладу.
- ▶ **Ховайте електроприлади, якими Ви саме не користуєтесь, від дітей. Не дозволяйте користуватися електроприладом особам, що не знайомі з його роботою або не читали ці вказівки.** У разі застосування недосвідченими особами прилади несуть в собі небезпеку.
- ▶ **Старанно доглядайте за електроприладом. Перевіряйте, щоб рухомі деталі приладу бездоганно працювали та не заїдали, не були пошкодженими або настільки пошкодженими, щоб це могло вплинути на функціонування електроприладу. Пошкоджені деталі треба відремонтувати, перш ніж користуватися ними знов.** Велика кількість нещасних випадків спричиняється поганим доглядом за електроприладами.
- ▶ **Тримайте різальні інструменти нагостреними та в чистоті.** Старанно доглянуті різальні інструменти з гострим різальним краєм менше застряють та легші в експлуатації.
- ▶ **Використовуйте електроприлад, приладдя до нього, робочі інструменти т.і. відповідно до цих вказівок. Беріть до уваги при цьому умови роботи та специфіку виконуваної роботи.** Використання електроприладів для робіт, для яких вони не передбачені, може призвести до небезпечних ситуацій.

Сервіс

- ▶ **Віддавайте свій прилад на ремонт лише кваліфікованим фахівцям та лише з використанням оригінальних запчастин.** Це забезпечить безпечність приладу на довгий час.

Вказівки з техніки безпеки для блоків живлення

- ▶ **Напруга та частота блока живлення повинні відповідати даним на заводській табличці шуруповерта.** Блок живлення PUC-EXACT призначений виключно для промислових прямих шуруповертів Bosch серії C-EXACT. В протилежному випадку існує небезпека пожежі і вибуху.
- ▶ **Тримайте блок живлення в чистоті.** При забрудненнях існує небезпека ураження електричним струмом.
- ▶ **Перед кожним використанням перевіряйте блок живлення, шнур живлення та штепсель. При виявленні пошкоджень не використовуйте блок живлення. Не розкривайте блок живлення самостійно, ремонтувати його дозволяється лише кваліфікованим фахівцям з використанням оригінального приладдя.** Пошкоджені блоки живлення, шнури живлення та штепселі підвищують ризик ураження електричним струмом.





88 | Українська

- ▶ **Не користуйтеся блоком живлення на основі, що легко займається, (напр., на папері, тканинах тощо), та в займистому середовищі.** Зважаючи на нагрівання блока живлення під час експлуатації існує небезпека пожежі.
- ▶ **Слідкуйте за тим, щоб блок живлення стійко стояв на робочій поверхні і не міг випадково зсунутися.** Пошкоджений блок живлення може призвести до ураження електричним струмом.
- ▶ **Прочитайте та суворо дотримуйтеся вказівок з техніки безпеки та роботи, що містяться в інструкції з експлуатації до використовуваного Вами шурупверта С-ЕХАСТ.**

СИМВОЛИ

Нижчезазначені символи можуть знадобитися Вам при користуванні блоком живлення. Будь ласка, запам'ятайте ці символи та їх значення. Правильне розуміння символів допоможе Вам правильно та небезпечно користуватися блоком живлення.

Символ	Значення	
V	Вольт	Електрична напруга
A	Ампер	Сила електричного струму
Вт	Ватт	Потужність
к.с.	кінські сили	
Гц	Герц	Частота
---	постійний струм	Вид струму та напруги
DC	direct current	
~	однофазний змінний струм	Вид струму та напруги
AC	alternating current	
⊕	Клас захисту I відп. до DIN: захисне заземлення (захисний провід)	Прилади, що мають клас захисту I, потребують у певних випадках заземлення.
CE	позначка CE	Позначкою CE Bosch підтверджує відповідність продукту відповідним директивам Європейського Співтовариства.
	Знак технічного контролю CSA	Прилади з цим знаком технічного контролю перевірені «Канадською асоціацією стандартів» («Canadian Standards Association») та відповідають чинним стандартам безпеки та послуг в Канаді та США.

Символ	Значення	
	Попередження	Вказує, як правильно користуватися приладом, або попереджує про небезпеку.
	Вказівний знак	Дає вказівки щодо правильного поводження з приладом, напр., користуватися приладом лише в закритих приміщеннях, прочитати інструкцію з експлуатації і не викидати прилад у побутове сміття.
		
		

Опис продукту і послуг



Прочитайте всі застереження і вказівки. Недотримання застережень і вказівок може призвести до ураження електричним струмом, пожежі та/або серйозних травм.

Будь ласка, розгорніть сторінку із зображенням блока живлення, та тримайте цю сторінку перед собою, коли будете читати інструкцію з експлуатації.

Призначення приладу

Блок живлення призначений виключно для живлення промислових прямих шурупвертів Bosch серії С-ЕХАСТ в закритих приміщеннях.

Зображені компоненти

Нумерація зображених компонентів посилається на зображення блока живлення на сторінках з малюнками.

- 1 Гніздо на блоці живлення PUC-EXACT
- 2 Вимикач
- 3 Світлодіодний індикатор готовності до роботи
- 4 Світлодіодний індикатор несправності (перенавантаження) (PUC-EXACT-1)
- 5 Шнур живлення
- 6 Гільза на шнурі
- 7 Шнур для під'єднання до блока живлення PUC-EXACT
- 8 Паз в муфті шнура 7
- 9 Роз'єм шнура живлення
- 10 Гніздо для шнура живлення
- 11 Штепсель
- 12 Вимикач шурупверта (пуск важелем)

Зображене чи описане приладдя не належить до стандартного обсягу поставки.

Технічні дані

Блок живлення		PUC-EXACT-1	PUC-EXACT-3
Товарний номер		0 602 495 001	0 602 495 003
Кількість гнізд		1	3
Електроживлення (змінний струм)			
– Вхідна напруга	V	100–240	100–240
– Вхідна потужність	Вт	400	400
	к.с.	0,54	0,54
– Вхідна частота	Гц	50/60	50/60
Вихід (постійний струм)	V		
– Вихідна напруга		36	36
– Вихідний струм	A	11	6,7
Температура зберігання	°C	–20 – +70	–20 – +70
	°F	–4 – +158	–4 – +158
Робоча температура	°C	–5 – +50	–5 – +50
	°F	+23 – +122	+23 – +122
Відносна вологість повітря	%	20 – 95 без утворення роси	20 – 95 без утворення роси
Вага відповідно до EPTA-Procedure 01/2003	кг	2,6	2,6
	lbs	5,7	5,7
Клас захисту		⊕/I	⊕/I

Монтаж**Робоче середовище і зберігання**

Блок живлення призначений виключно для промислового використання в закритих приміщеннях.

Його можна стаціонарно монтувати або встановити на рівній, негорючій робочій поверхні.

Для бездоганної експлуатації потрібно дотримуватися даних робочої температури та вологості повітря (див. «Технічні дані», стор. 89).

Під'єднання шурупверта (див. мал. А)

- **Використовуйте лише оригінальний кабель! Кожного разу перед використанням перевіряйте електроінструмент, шнури і штекери на можливі пошкодження.** Шнури не дозволяється ремонтувати, а лише міняти.

Перш ніж під'єднати блок живлення до електромережі, з'єднайте спочатку електроінструмент з блоком живлення PUC-EXACT.

- Встроміть шнур **7** в гніздо **1** блока живлення PUC-EXACT. Слідкуйте за тим, щоб муфта шнура сіла пазом **8** на цапфу в гнізді. Накрутіть гільзу **6** за стрілкою годинника на гніздо.

Від'єднання шурупверта від блока живлення

- Вкрутіть гільзу **6** проти стрілки годинника з гнізда **1** блока живлення і витягніть шнур живлення **7** із гнізда.

Підключення до джерела живлення**(див. мал. В)**

- **Зважайте на напругу у мережі!** Напруга в джерелі струму повинна відповідати даним на заводській таблиці блока живлення.

Для підключення блока живлення до джерела живлення використовуйте лише придатний для Вашого джерела живлення шнур. При необхідності замініть шнур живлення для штепсельних розеток із захисним контактом, що входить в стандартний обсяг поставки, шнуром живлення, що підходить до Вашого джерела живлення.

В електричному прямому шурупверті з запуском важелем слідкуйте за тим, щоб не покласти шурупверт на важіль, перш ніж блок живлення PUC-EXACT буде під'єднаний до електромережі. Цим Ви попередите ненавмисне вмикання шурупверта.

В електричному прямому шурупверті з запуском натискуванням слідкуйте за тим, щоб під час під'єднання блока живлення PUC-EXACT до електромережі Ви не тиснули на шурупверт в осьовому напрямку. Цим Ви попередите ненавмисне вмикання шурупверта.

- Вставте спочатку роз'єм **9** шнура живлення **5** в гніздо **10** блока живлення PUC-EXACT. Тепер можна під'єднатися PUC-EXACT до джерела струму, встроївши штепсель **11** у розетку з захисним контактом.

Спочатку під'єднайте шнур живлення до блока живлення PUC-EXACT і лише після цього встроміть штепсель **11** у розетку, інакше існує небезпека ураження електричним струмом.

Від'єднання від джерела живлення

- Витягніть спочатку штепсель **11** з розетки. Потім витягніть роз'єм **9** шнура живлення із гнізда **10** блока живлення.

Щоб запобігти ураженню електричним струмом, у першу чергу завжди витягуйте штепсель із розетки.

Робота

Початок роботи

Вмикання/вимкання блока живлення PUC-EHACT (див. мал. С)

Спочатку потрібно увімкнути блок живлення PUC-EHACT, а потім – електроінструмент С-EHACT (див. «Підключення до джерела живлення», стор. 89).

- Щоб **увімкнути блок живлення**, притисніть вимикач **2** блока живлення в положення **1**. Світлодіодний індикатор **3**, що горить зеленим кольором, сигналізує про готовність блока живлення до експлуатації. PUC-EHACT-1: Загорання світлодіодного індикатора **4** свідчить про несправність.
- Щоб **вимкнути блок живлення**, притисніть вимикач блока живлення **2** в положення **0**.

Вмикання/вимкання електроприладу

Електричний прямий шурупверт з запуском важелем (див. мал. D)

- Щоб **увімкнути** електроприлад, натисніть на вимикач **2** до упору.

Електроприлад **автоматично вимикається** після досягнення встановленого обертового моменту.

- ▶ **При занадто ранньому відпусканні вимикача 2 встановлений момент обертання не досягається.**

Електричний прямий шурупверт з запуском натискуванням

- Щоб **увімкнути** електроінструмент, приставте робочий інструмент до гвинта і злегка натисніть на шурупверт в осьовому напрямку.

Електроприлад **автоматично вимикається** після досягнення встановленого обертового моменту.

- ▶ **При передчасному знятті навантаження із шурупверта, напр., якщо робочий інструмент шурупверта зіскочив з гвинта, попереднього налаштований обертовий момент не досягається.**

Вказівки щодо роботи

Під час роботи слідкуйте за тим, щоб блок живлення випадково не зсунувся з робочої поверхні. Надійно закріпіть блок живлення на стіні або прокладіть шнур живлення таким чином, щоб через нього не можна було перечепитися.

Захист від перевантаження (PUC-EHACT-1)

При перенавантаженні блока живлення загоряється світлодіодний індикатор **4**, який сигналізує про несправність.

- Зупиніть роботу. Вимкніть шурупверт та блок живлення.
- Перевірте шурупверт та шнур живлення. Замініть несправні частини.
- Після цього знову увімкніть блок живлення та шурупверт.

Якщо після цього світлодіодний індикатор **4** продовжує світитися, це означає, що блок живлення вийшов із ладу. Віддайте його в ремонт в авторизовану сервісну майстерню для електроприладів Bosch.

Технічне обслуговування і сервіс

Технічне обслуговування і очищення

- ▶ **Витягніть шнур блока живлення PUC-EHACT із розетки, перш ніж виконувати роботи з очищення.** Цим Ви уникнете небезпеки ураження електричним струмом. Одно лише вимкнення блока живлення недостатньо.

Блок живлення не потребує технічного обслуговування. Завжди тримайте прилад та вентиляційні отвори в чистоті і не загорджуйте їх.

Регулярно прочищайте гнізда, муфти та штепсельні вилки вимкнутого з електромережі блока живлення сухою ганчіркою без ворсинок та знімайте пил та забруднення.

Якщо незважаючи на ретельну процедуру виготовлення і випробування блок живлення все-таки вийде з ладу, ремонт має виконувати лише майстерня, авторизована для електроінструментів Bosch.

При всіх додаткових запитаннях та замовленні запчастин, будь ласка, зазначайте 10-значний номер для замовлення, що стоїть на заводській таблиці блока живлення.

Якщо треба поміняти під'єднувальний кабель, це треба робити на фірмі Bosch або в сервісній майстерні для електроінструментів Bosch, щоб уникнути небезпек.

- ▶ **Техобслуговування та ремонт приладу дозволяється виконувати лише кваліфікованим фахівцям.** Лише за таких умов Ваш блок живлення і надалі буде залишатися безпечним.

Авторизована майстерня Bosch виконує такі роботи швидко і надійно.

Видаляйте мастила і очисні засоби екологічно чистим способом. Зважайте на законодавчі приписи.

Приладдя

Повний асортимент високоякісного приладдя Ви можете подивитися в Інтернеті за адресою: www.bosch-pt.com і www.boschproductiontools.com або запитати в спеціалізованому магазині.

Сервісна майстерня і обслуговування клієнтів

В сервісній майстерні Ви отримаєте відповідь на Ваші запитання стосовно ремонту і технічного обслуговування Вашого продукту. Малюнки в деталях і інформацію щодо запчастин можна знайти за адресою:

www.bosch-pt.com

Консультанти Bosch з радістю допоможуть Вам при запитаннях стосовно купівлі, застосування і налагодження продуктів і приладдя до них.

Robert Bosch GmbH відповідає за відповідність поставленого продукту укладеній угоді згідно законодавства/специфіки країни. З рекламаціями щодо продукту, будь ласка, звертайтеся за такою адресою:

Факс: +49 (711) 7 58 24 36

www.boschproductiontools.com

Утилізація

Блоки живлення, приладдя і упаковку треба здавати на екологічно чисту повторну переробку.

Не викидайте блоки живлення в побутове сміття!

Лише для країн ЄС:



Відповідно до європейської директиви 2002/96/ЄС про відпрацьовані електро- і електронні прилади і її перетворення в національному законодавстві електроприлади, що вийшли з вживання, повинні здаватися окремо і утилізуватися екологічно чистим способом.

Можливі зміни.

Există un risc crescut de electrocutare atunci când corpul vă este legat la pământ.

- ▶ **Feriți mașina de ploaie sau umezală.** Pătrunderea apei într-o sculă electrică mărește riscul de electrocutare.
- ▶ **Nu schimbați destinația cablului folosindu-l pentru transportarea sau suspendarea sculei electrice ori pentru a trage ștecherul afară din priză. Feriți cablul de căldură, ulei, muchii ascuțite sau componente aflate în mișcare.** Cablurile deteriorate sau încurcate măresc riscul de electrocutare.
- ▶ **Atunci când lucrați cu o sculă electrică în aer liber, folosiți numai cabluri prelungitoare adecvate și pentru mediul exterior.** Folosirea unui cablu prelungitor adecvat pentru mediul exterior diminuează riscul de electrocutare.
- ▶ **Atunci când nu poate fi evitată utilizarea sculei electrice în mediu umed, folosiți un întrerupător automat de protecție împotriva tensiunilor periculoase.** Întrebuițarea unui întrerupător automat de protecție împotriva tensiunilor periculoase reduce riscul de electrocutare.

Română

Instrucțiuni privind siguranța și protecția muncii

Indicații generale de avertizare pentru scule electrice

⚠ AVERTISMENT Citiți toate indicațiile de avertizare și instrucțiunile.

Nerespectarea indicațiilor de avertizare și a instrucțiunilor poate provoca electrocutare, incendii și/sau răniri grave.

Păstrați toate indicațiile de avertizare și instrucțiunile în vederea utilizărilor viitoare.

Termenul de „sculă electrică” folosit în indicațiile de avertizare se referă la sculele electrice alimentate de la rețea (cu cablu de alimentare) și la sculele electrice cu acumulator (fără cablu de alimentare).

Siguranța la locul de muncă

- ▶ **Mențineți-vă sectorul de lucru curat și bine iluminat.** Dezordinea sau sectoarele de lucru neluminate pot duce la accidente.
- ▶ **Nu lucrați cu scula electrică în mediu cu pericol de explozie, în care există lichide, gaze sau pulberi inflamabile.** Sculele electrice generează scântei care pot aprinde praful sau vaporii.
- ▶ **Nu permiteți accesul copiilor și al altor persoane în timpul utilizării sculei electrice.** Dacă vă este distrasă atenția puteți pierde controlul asupra mașinii.

Siguranța electrică

- ▶ **Ștecherul sculei electrice trebuie să fie potrivit prizei electrice. Nu este în nici un caz permisă modificarea ștecherului. Nu folosiți fișe adaptoare la sculele electrice legate la pământ de protecție.** Ștecherele nemodificate și prizele corespunzătoare diminuează riscul de electrocutare.
- ▶ **Evitați contactul corporal cu suprafețe legate la pământ ca țevi, instalații de încălzire, sobe și frigider.**

Siguranța persoanelor

- ▶ **Fiți atenți, aveți grijă de ceea ce faceți și procedați rațional atunci când lucrați cu o sculă electrică. Nu folosiți scula electrică atunci când sunteți obosiți sau vă aflați sub influența drogurilor, a alcoolului sau a medicamentelor.** Un moment de neatenție în timpul utilizării mașinii poate duce la răniri grave.
- ▶ **Purtați echipament personal de protecție și întotdeauna ochelari de protecție.** Purtarea echipamentului personal de protecție, ca masca pentru praf, încălțăminte de siguranță antiderapantă, casca de protecție sau protecția auditivă, în funcție de tipul și utilizarea sculei electrice, diminuează riscul rănilor.
- ▶ **Evitați o punere în funcțiune involuntară. Înainte de a introduce ștecherul în priză și/sau de a introduce acumulatorul în scula electrică, de a o ridica sau de a o transporta, asigurați-vă că aceasta este oprită.** Dacă atunci când transportați scula electrică țineți degetul pe întrerupător sau dacă porniți scula electrică înainte de a o racorda la rețeaua de curent, puteți provoca accidente.
- ▶ **Înainte de pornirea sculei electrice îndepărtați dispozitivele de reglare sau cheile fixe din acestea.** Un dispozitiv sau o cheie lăsată într-o componentă de mașină care se rotește poate duce la răniri.
- ▶ **Evitați o ținută corporală nefirească. Adoptați o poziție stabilă și mențineți-vă întotdeauna echilibrul.** Astfel veți putea controla mai bine mașina în situații neașteptate.
- ▶ **Purtați îmbrăcăminte adecvată. Nu purtați îmbrăcăminte largă sau podoabe. Feriți părul, îmbrăcăminte și mănușile de piesele aflate în mișcare.** Îmbrăcăminte largă, părul lung sau podoabele pot fi prinse în piesele aflate în mișcare.
- ▶ **Dacă pot fi montate echipamente de aspirare și colectare a prafului, asigurați-vă că acestea sunt racordate și folosite în mod corect.** Folosirea unei instalații de aspirare a prafului poate duce la reducerea poluării cu praf.

Utilizarea și manevrarea atentă a sculelor electrice

- ▶ **Nu suprasolicitați mașina. Folosiți pentru executarea lucrării dv. scula electrică destinată aceluși scop.** Cu scula electrică potrivită lucrați mai bine și mai sigur în domeniul de putere indicat.
- ▶ **Nu folosiți scula electrică dacă aceasta are întrerupătorul defect.** O sculă electrică, care nu mai poate fi pornită sau oprită, este periculoasă și trebuie reparată.
- ▶ **Scoateți ștecherul afară din priză și/sau îndepărtați acumulatorul, înainte de a executa reglaje, a schimba accesoriul sau de a pune mașina la o parte.** Această măsură de prevedere împiedică pornirea involuntară a sculei electrice.
- ▶ **Păstrați sculele electrice nefolosite la loc inaccesibil copiilor. Nu lăsați să lucreze cu mașina persoane care nu sunt familiarizate cu aceasta sau care nu au citit aceste instrucțiuni.** Sculele electrice devin periculoase atunci când sunt folosite de persoane lipsite de experiență.
- ▶ **Întrețineți-vă scula electrică cu grijă. Controlați dacă componentele mobile ale sculei electrice funcționează impecabil și dacă nu se blochează, sau dacă există piese rupte sau deteriorate astfel încât să afecteze funcționarea sculei electrice. Înainte de utilizare dați la reparat piesele deteriorate.** Cauza multor accidente a fost întreținerea necorespunzătoare a sculelor electrice.
- ▶ **Mențineți bine ascuțite și curate dispozitivele de tăiere.** Dispozitivele de tăiere întreținute cu grijă, cu tăișuri ascuțite se înțepenesc în mai mică măsură și pot fi conduse mai ușor.
- ▶ **Folosiți scula electrică, accesoriile, dispozitivele de lucru etc. conform prezentelor instrucțiuni. Țineți cont de condițiile de lucru și de activitatea care trebuie desfășurată.** Folosirea sculelor electrice în alt scop decât pentru utilizările prevăzute, poate duce la situații periculoase.

Service

- ▶ **Încredințați scula electrică pentru reparare numai personalului de specialitate, calificat în acest scop, repararea făcându-se numai cu piese de schimb originale.** Astfel veți fi siguri că este menținută siguranța mașinii.

Instrucțiuni de siguranță pentru alimentatoare

- ▶ **Tensiunea și frecvența alimentatorului trebuie să coincidă cu datele de pe plăcuța indicatoare a tipului șurubelniței.** Alimentatorul PUC-EXACT este adecvat în mod exclusiv pentru șurubelnițe drepte industriale Bosch din seriaC-EXACT. În cazul utilizării sale pentru alte scule electrice există pericol de incendiu și explozie.
- ▶ **Mențineți curat alimentatorul.** În caz de murdărire există pericol de electrocutare.
- ▶ **Înainte de fiecare utilizare verificați alimentatorul, cablul și ștecherul. Nu folosiți alimentatorul în cazul în care constatați defecțiuni la acesta. Nu deschideți singuri alimentatorul și nu permiteți repararea**





acestui decăt de către personal de specialitate corespunzător calificat și numai cu piese de schimb originale. Alimentatoarele, cablurile și ștecherile defecte măresc riscul de electrocutare.

- ▶ **Nu folosiți alimentatorul pe o suprafață inflamabilă (de exemplu hârtie, materiale textile etc.) respectiv în mediu inflamabil.** Există pericol de incendiu din cauza încălzirii care apare în timpul funcționării alimentatorului.
- ▶ **Aveți grijă ca alimentatorul să fie așezat în condiții de siguranță pe suprafața de lucru și să nu poată fi tras jos în mod accidental.** Un alimentator deteriorat poate provoca electrocutare.
- ▶ **Citiți și respectați cu strictețe indicațiile de siguranță și de lucru din instrucțiunile de folosire ale șurubelniței C-EXACT utilizate.**

Simboluri

Următoarele simboluri pot fi importante pentru utilizarea alimentatorului. Vă rugăm să rețineți simbolurile și semnificația acestora. Interpretarea corectă a simbolurilor vă ajută să folosiți mai bine și mai sigur alimentatorul.

Simbol	Semnificație	
V	Volți	Tensiune electrică
A	Amperi	Intensitatea curentului electric
W	Wați	Putere
Hp	Horsepower	
Hz	Hertzi	Frecvență
---	Curent continuu	Tip de curent și de tensiune electrică
DC	direct current	
~	Curent alternativ monofazat	Tip de curent și de tensiune electrică
AC	alternating current	
⊕	Clasa de protecție I cf. DIN: legare la pământ (conductor de protecție)	Produsele din clasa de protecție I trebuie legate la pământ în anumite cazuri.
CE	Marcaj CE	Prin marcajul CE Bosch confirmă conformitatea produsului cu Directivele aferente ale Uniunii Europene.
CSA	Sigla de verificare CSA	Produsele cu această siglă de verificare au fost verificate de „Canadian Standards Association” și îndeplinesc cerințele standardului de securitate și performanțe în vigoare în Canada și USA.

Simbol	Semnificație
	Avertisment Informează utilizatorul asupra manevrării corecte a produsului sau îl avertizează asupra pericolelor.
	Indicator Dă indicații cu privire la manevrarea corectă, de exemplu, utilizați produsele numai în spații închise, citiți instrucțiunile de folosire și nu aruncați scula electrică în gunoiul menajer.
	
	

Descrierea produsului și a performanțelor



Citiți toate indicațiile de avertizare și instrucțiunile. Nerespectarea indicațiilor de avertizare și a instrucțiunilor poate provoca electrocutare, incendii și/sau răni grave.

Desfășurați pagina pliantă cu schița alimentatorului și lăsați-o desfășurată, cât timp citiți instrucțiunile de folosire.

Date tehnice

Alimentator		PUC-EXACT-1	PUC-EXACT-3
Număr de identificare		0 602 495 001	0 602 495 003
Număr conectori		1	3
Conexiune la rețea (curent alternativ)			
– Tensiune de intrare	V	100–240	100–240
– Putere de intrare	W	400	400
	Hp	0,54	0,54
– Frecvență de intrare	Hz	50/60	50/60
Ieșire (curent continuu)	V		
– Tensiune de ieșire		36	36
– Curent de ieșire	A	11	6,7
Temperatură de depozitare	°C	–20 și +70	–20 și +70
	°F	–4 și +158	–4 și +158
Temperatură de lucru	°C	–5 și +50	–5 și +50
	°F	+23 și +122	+23 și +122
Umiditate relativă a aerului	%	20–95 fără condens	20–95 fără condens
Greutate conform EPTA-Procedure 01/2003	kg	2,6	2,6
	lbs	5,7	5,7
Clasa de protecție		⊕/I	⊕/I

Montare

Mediu de lucru și depozitare

Alimentatorul este adecvat în mod exclusiv pentru utilizare profesională în spații închise.

Utilizare conform destinației

Alimentatorul este destinat în mod exclusiv alimentării cu energie electrică a șurubelnițelor drepte industriale Bosch din seria C-EXACT în spații închise.

Elemente componente

Numotarea componentelor ilustrate se referă la schița alimentatorului de la paginile grafice.

- 1 Conector la alimentatorul PUC-EXACT
- 2 Întrerupător pornit/oprit
- 3 LED indicator pregătire de funcționare
- 4 LED indicator deranjament (suprasarcină) (PUC-EXACT-1)
- 5 Cablu de la rețea
- 6 Manșon la cablul de alimentare
- 7 Cablu de alimentare pentru racordare la alimentatorul PUC-EXACT
- 8 Canelură în cupla cablului de alimentare 7
- 9 Ștecher pentru racordarea cablului de la rețea
- 10 Conector pentru cablul de la rețea
- 11 Ștecher rețea
- 12 Întrerupător pornit/oprit șurubelniță (pornire cu pârghie)

Accesorile ilustrate sau descrise nu sunt incluse în setul de livrare standard.

Îl puteți monta fix sau îl puteți așeza pe o suprafață de lucru plană, neinflamabilă.

Pentru o funcționare impecabilă, respectați specificațiile privind temperatura de lucru și umiditatea aerului (vezi „Date tehnice”, pagina 93).

Racordare șurubelniței (vezi figura A)

- **Folosiți numai cabluri originale! Înainte de utilizare verificați scula electrică, cablul și ștecherul cu privire la eventuale deteriorări.** Nu este permisă repararea cablurilor, acestea trebuie schimbate.

Racordați întotdeauna mai întâi scula electrică la alimentatorul PUC-EXACT, înainte de a racorda alimentatorul la rețeaua de curent.

- Introduceți cablul de alimentare **7** în conectorul **1** alimentatorului PUC-EXACT. Aveți grijă ca, canelura **8** din cupla cablului de alimentare să se potrivească cu pinul conectorului. Fixați prin înșurubare în sensul mișcării acelor de ceasornic pe conector manșonul **6**.

Separarea șurubelniței de alimentator

- Deșurubați manșonul **6** în sens contrar mișcării acelor de ceasornic din conectorul **1** alimentatorului și trageți cablul de alimentare **7** din conector.

Racordarea la instalația de alimentare cu energie (vezi figura B)

- **Respectați tensiunea de alimentare!** Tensiunea sursei de curent trebuie să coincidă cu datele de pe plăcuța indicatoare a tipului alimentatorului.

Folosiți numai cabluri de alimentare adecvate pentru a racorda alimentatorul la sursa dumneavoastră de curent electric. Eventual înlocuiți cablul de alimentare adecvat pentru prize cu contact de protecție din setul de livrare standard cu un cablu de alimentare adecvat pentru sursa dumneavoastră de curent electric.

La **șurubelnițele electrice drepte lever start (mod de pornire cu levier)** aveți grijă să nu așezați șurubelnița pe levier înainte de a racorda alimentatorul PUC-EXACT la rețeaua de curent. Astfel veți împiedica pornirea accidentală a șurubelniței.

La **șurubelnițele electrice drepte push-to-start (mod de pornire prin împingere)** aveți grijă să nu exercitați o presiune axială asupra șurubelniței, atunci când racordați alimentatorul PUC-EXACT la rețeaua de curent. Astfel veți împiedica pornirea accidentală a șurubelniței.

- Introduceți mai întâi ștecherul de racordare **9** al cablului de la rețea **5** în conectorul **10** alimentatorului PUC-EXACT. Acum puteți racorda alimentatorul PUC-EXACT la rețeaua de alimentare cu energie, introducând ștecherul de la rețea **11** într-o priză cu contact de protecție.

Conectați întotdeauna mai întâi cablul de la rețea cu alimentatorul PUC-EXACT, înainte de a introduce ștecherul de la rețea **11** în priza de curent, în caz contrar existând pericol de electrocutare.

Deconectarea de la rețeaua de alimentare cu energie

- Extrageți mai întâi ștecherul de la rețea **11** din priza de curent. Extrageți apoi ștecherul de racordare **9** al cablului de alimentare din conectorul **10** alimentatorului.

Pentru a evita electrocutarea, extrageți înțoarea mai întâi ștecherul de la rețea din priza de curent.

Funcționare

Punere în funcțiune

Pornirea/oprirea alimentatorului PUC-EXACT (vezi figura C)

Trebuie să puneți mai întâi în funcțiune alimentatorul PUC-EXACT, înainte de a putea conecta scula electrică C-EXACT (vezi „Racordarea la instalația de alimentare cu energie”, pagina 94).

- Pentru **conectarea alimentatorului** apăsați întrerupătorul pornit/oprit **2** al alimentatorului aducându-l în poziția **1**. LED-ul indicator verde **3** este aprins atunci când alimentatorul este pregătit de funcționare. PUC-EXACT-1: dacă se aprinde LED-ul indicator **4**, înseamnă că a apărut un deranjament.
- Pentru **deconectarea alimentatorului** apăsați întrerupătorul pornit/oprit al alimentatorului **2** aducându-l în poziția **0**.

Pornirea/oprirea sculei electrice

Șurubelniță electrică dreaptă lever start (mod de pornire cu levier) (vezi figura D)

- Pentru **pornirea** sculei electrice apăsați întrerupătorul pornit/oprit **2** împingându-l până la punctul de oprire. Scula electrică **se oprește automat**, de îndată ce se atinge momentul de torsiune preliminar reglat.

- **În cazul eliberării premature a întrerupătorului pornit/oprit 2 momentul de torsiune reglat preliminar nu va mai fi atins.**

Șurubelniță electrică dreaptă push-to-start (mod de pornire prin împingere)

- Pentru **conectarea** sculei electrice așezați dispozitivul de lucru pe șurub și exercitați o presiune axială ușoară asupra șurubelniței.

Scula electrică **se oprește automat**, de îndată ce se atinge momentul de torsiune preliminar reglat.

- **În cazul scoaterii premature din sarcină a șurubelniței, de exemplu atunci când capul de șurubelniță alunecă de pe șurub, nu va fi atins momentul de torsiune preliminar reglat.**

Instrucțiuni de lucru

În timpul lucrului aveți grijă să nu trageți involuntar alimentatorul de pe suprafața de lucru. Fie fixați alimentatorul în condiții de siguranță pe perete, fie poziționați astfel cablul de alimentare încât să nu vă puteți împiedica de el.

Protecție la suprasarcină (PUC-EXACT-1)

În caz de suprasolicitare a alimentatorului se aprinde LED-ul indicator **4** și semnalizează un deranjament.

- Opriți lucrul. Deconectați șurubelnița și alimentatorul.
- Verificați șurubelnița și cablul de alimentare al acesteia. Înlocuiți piesele defecte.
- Apoi puneți din nou în funcțiune alimentatorul și șurubelnița.

Дacă LED-ul indicator **4** rămâne aprins în continuare, înseamnă că alimentatorul este defect. Încredințați-l spre reparare unui centru autorizat de service și asistență post-vânzare pentru scule electrice Bosch.

Întreținere și service

Întreținere și curățare

- **Înainte a unor lucrări de curățare, întrerupeți legătura de la rețea a alimentatorului PUC-EXACT.** Astfel veți evita pericolul de electrocutare. Numai deconectarea alimentatorului nu este suficientă.

Alimentatorul nu necesită întreținere. Mențineți întotdeauna curate aparatul și fantele de aerisire.

Curățați regulat cu o lavetă uscată, fără scame conectorii, cuplajele și ștecherile alimentatorului scos din priză de curent și înepărtați particulele de praf și murdărie de pe acestea.

În cazul în care, în ciuda procedurilor riguroase de fabricație și control, alimentatorul se defectează totuși, repararea acestuia se va efectua la un centru autorizat de service și asistență post-vânzare pentru scule electrice Bosch.

În caz de reclamații și comenzi de piese de schimb vă rugăm să indicați neapărat numărul de identificare compus din 10 cifre al alimentatorului.

Dacă este necesară înlocuirea cablului de racordare, pentru a evita punerea în pericol a siguranței exploataării, această operație se va efectua de către Bosch sau de către un centru autorizat de asistență tehnică post-vânzări pentru scule electrice Bosch.

- **Nu permiteți repararea și întreținerea aparatului decât de către personal de specialitate corespunzător calificat.** Astfel va fi garantată menținerea siguranței în exploatarea alimentatorului.

Un centru de service și asistență post-vânzări autorizat Bosch poate executa aceste lucrări rapid și fiabil.

Eliminați ecologic lubrifianții și detergenții. Respectați prevederile legale.

Accesorii

Vă puteți informa cu privire la programul complet de accesorii de calitate la adresa de internet www.bosch-pt.com și www.boschproductiontools.com sau la distribuitorul dumneavoastră autorizat.

Service de asistență tehnică post-vânzări și consultanță clienți

Serviceul nostru de asistență tehnică post-vânzări răspunde întrebărilor dumneavoastră privind întreținerea și repararea produsului dumneavoastră cât și privitor la piesele de schimb. Desene descompuse ale ansamblelor cât și informații privind piesele de schimb găsiți și la:

www.bosch-pt.com

Echipa de consultanță clienți Bosch răspunde cu plăcere la întrebările privind cumpărarea, utilizarea și reglarea produselor și accesoriilor lor.

Robert Bosch GmbH grantează livrarea conform contractului pentru acest produs în cadrul prevederilor legale/specifice fiecărei țări. În caz de reclamații legate de produs vă rugăm să vă adresați la:

Fax: +49 (711) 7 58 24 36

www.boschproductiontools.com

Eliminare

Alimentatoarele, accesoriile și ambalajele trebuie direcționate către o stație de revalorificare ecologică.

Nu aruncați alimentatoarele în gunoii menajer!

Numai pentru țările UE:



Conform Directivei Europene 2002/96/CE privind mașinile și aparatele electrice și electronice uzate și transpunerea acesteia în legislația națională, sculele electrice scoase din uz trebuie colectate separat și direcționate către o stație de revalorificare ecologică.

Sub rezerva modificărilor.

Български

Указания за безопасна работа

Общи указания за безопасна работа

⚠ ВНИМАНИЕ Прочетете внимателно всички указания. Неспазването на

приведените по-долу указания може да доведе до токов удар, пожар и/или тежки травми.

Съхранявайте тези указания на сигурно място.

Използваният по-долу термин «електроинструмент» се отнася до захранвани от електрическата мрежа електроинструменти (със захранващ кабел) и до захранвани от акумулаторна батерия електроинструменти (без захранващ кабел).

Безопасност на работното място

- **Поддържайте работното си място чисто и добре осветено.** Безпорядъкът и недостатъчното осветление могат да спомогнат за възникването на трудово злополука.
- **Не работете с електроинструмента в среда с повишена опасност от възникване на експлозия, в близост до леснозапалими течности, газове или прахообразни материали.** По време на работа в електроинструментите се отделят искри, които могат да възпламенят прахообразни материали или пари.
- **Дръжте деца и странични лица на безопасно разстояние, докато работите с електроинструмента.** Ако вниманието Ви бъде отклонено, може да загубите контрола над електроинструмента.

Безопасност при работа с електрически ток

- ▶ **Щепселът на електроинструмента трябва да е подходящ за ползвания контакт. В никакъв случай не се допуска изменение на конструкцията на щепсела. Когато работите със занулени електроуреди, не използвайте адаптери за щепсела.** Ползването на оригинални щепсели и контакти намалява риска от възникване на токов удар.
- ▶ **Избягвайте допира на тялото Ви до заземени тела, напр. тръби, отоплителни уреди, пещи и хладилници.** Когато тялото Ви е заземено, рискът от възникване на токов удар е по-голям.
- ▶ **Предпазвайте електроинструмента си от дъжд и влага.** Проникването на вода в електроинструмента повишава опасността от токов удар.
- ▶ **Не използвайте захранващ кабел за цели, за които той не е предвиден, напр. за да носите електроинструмента за кабела или да извадите щепсела от контакта. Предпазвайте кабела от нагряване, омасляване, допир до остри ръбове или до подвижни звена на машини.** Повредени или усукани кабели увеличават риска от възникване на токов удар.
- ▶ **Когато работите с електроинструмент навън, използвайте само удължителни кабели, подходящи за работа на открито.** Използването на удължител, предназначен за работа на открито, намалява риска от възникване на токов удар.
- ▶ **Ако се налага използването на електроинструмента във влажна среда, използвайте предпазен прекъсвач за утечни токове.** Използването на предпазен прекъсвач за утечни токове намалява опасността от възникване на токов удар.

Безопасен начин на работа

- ▶ **Бъдете концентрирани, следете внимателно действията си и постъпвайте предпазливо и разумно. Не използвайте електроинструмента, когато сте уморени или под влиянието на наркотични вещества, алкохол или упойващи лекарства.** Един миг разсеяност при работа с електроинструмент може да има за последствие изключително тежки наранявания.
- ▶ **Работете с предпазващо работно облекло и винаги с предпазни очила.** Носенето на подходящи за ползвания електроинструмент и извършваната дейност лични предпазни средства, като дихателна маска, здрави плътнотатворени обувки със стабилен грайфер, защитна каска или шумозаглушители (антифони), намалява риска от възникване на трудова злополука.
- ▶ **Избягвайте опасността от включване на електроинструмента по невнимание. Преди да включите щепсела в захранващата мрежа или да поставите акумулаторната батерия, се уверявайте, че пусковият прекъсвач е в положение «изключено».** Ако, когато носите електроинструмента, държите пръста си върху пусковия прекъсвач, или ако подавате захранващо напрежение на електроинструмента, когато е включен, съществува опасност от възникване на трудова злополука.

- ▶ **Преди да включите електроинструмента, се уверявайте, че сте отстранили от него всички помощни инструменти и гаечни ключове.** Помощен инструмент, забравен на въртящо се звено, може да причини травми.
- ▶ **Избягвайте неестествените положения на тялото. Работете в стабилно положение на тялото и във всеки момент поддържайте равновесие.** Така ще можете да контролирате електроинструмента по-добре и по-безопасно, ако възникне неочаквана ситуация.
- ▶ **Работете с подходящо облекло. Не работете с широки дрехи или украшения. Дръжте косата си, дрехите и ръкавици на безопасно разстояние от въртящи се звена на електроинструментите.** Широките дрехи, украшенията, дългите коси могат да бъдат захванати и увлечени от въртящи се звена.
- ▶ **Ако е възможно използването на външна аспирационна система, се уверявайте, че тя е включена и функционира изправно.** Използването на аспирационна система намалява рисковете, дължащи се на отделящата се при работа прах.

Грижливо отношение към електроинструментите

- ▶ **Не претоварвайте електроинструмента. Използвайте електроинструментите само съобразно тяхното предназначение.** Ще работите по-добре и по-безопасно, когато използвате подходящия електроинструмент в зададения от производителя диапазон на натоварване.
- ▶ **Не използвайте електроинструмент, чиито пусков прекъсвач е повреден.** Електроинструмент, който не може да бъде изключван и включван по предвидения от производителя начин, е опасен и трябва да бъде ремонтиран.
- ▶ **Преди да промените настройките на електроинструмента, да замените работни инструменти и допълнителни приспособления, както и когато продължително време няма да използвате електроинструмента, изключвайте щепсела от захранващата мрежа и/или изваждайте акумулаторната батерия.** Тази мярка премахва опасността от задействане на електроинструмента по невнимание.
- ▶ **Съхранявайте електроинструментите на места, където не могат да бъдат достигнати от деца. Не допускайте те да бъдат използвани от лица, които не са запознати с начина на работа с тях и не са прочели тези инструкции.** Когато са в ръцете на неопитни потребители, електроинструментите могат да бъдат изключително опасни.
- ▶ **Поддържайте електроинструментите си грижливо. Проверявайте дали подвижните звена функционират безукорно, дали не заклинват, дали има счупени или повредени детайли, които нарушават или изменят функциите на електроинструмента. Преди да използвате електроинструмента, се погрижете повредените детайли да бъдат ремонти-**

рани. Много от трудовете злополуки се дължат на недобре поддържани електроинструменти и уреди.

- ▶ **Поддържайте режещите инструменти винаги добре заточени и чисти.** Добре поддържаните режещи инструменти с остри ръбове оказват по-малко съпротивление и се водят по-леко.
- ▶ **Използвайте електроинструментите, допълнителните приспособления, работните инструменти и т. н., съобразно инструкциите на производителя. При това се съобразявайте и с конкретните работни условия и операции, които трябва да изпълните.** Използването на електроинструменти за различни от предвидените от производителя приложения повишава опасността от възникване на трудови злополуки.

Поддържане





- ▶ **Допускайте ремонтът на електроинструментите Ви да се извършва само от квалифицирани специалисти и само с използването на оригинални резервни части.** По този начин се гарантира съхраняване на безопасността на електроинструмента.

Указания за безопасна работа със захранващи модули

- ▶ **Напрежението и честотата на захранващия модул трябва да съответстват на данните, изписани на табелката на винтоверта.** Захранващият модул PUC-EHACT е предназначен само за прави индустриални винтоверти на Бош от серията C-EHACT. В противен случай съществува опасност от пожар и/или експлозия.
- ▶ **Поддържайте захранващия модул чист.** Съществува опасност от токов удар вследствие замърсяване на захранващия модул.
- ▶ **Винаги преди ползване проверявайте захранващия модул, кабели и щепсела. Не използвайте захранващия модул, ако установите повреди. Не отваряйте сами захранващия модул и допускайте ремонтът му да бъде извършван само от квалифицирани специалисти и само с използване на оригинални резервни части.** Повредени захранващи модули, кабели и щепсела увеличават опасността от токов удар.
- ▶ **Не оставяйте захранващият модул да работи върху леснозапалими материали (напр. хартия, текстил и др. п.), респ. не го ползвайте в леснозапалима среда.** Съществува опасност от пожар вследствие на нагряването му по време на работа.
- ▶ **Внимавайте захранващият модул да е поставен стабилно върху твърда повърхност и да не съществува опасност от издърпването му по невнимание.** Повреден захранващ модул може да предизвика токов удар.
- ▶ **Прочетете и спазвайте стриктно указанията за безопасност и за работа с уреда, посочени в ръководството за експлоатация на използвания винтоверт C-EHACT.**

Символи

Символите по-долу могат да бъдат важни при ползването на захранващия модул. Моля, запомнете символите и тяхното значение. Правилното интерпретиране на символите ще Ви помогне да ползвате захранващия модул по-добре и по-сигурно.

Символ	Значение	
V	Волт	Електрическо напрежение
A	Ампера	Сила на електрическия ток
W	Ват	Мощност
Hp	Конски сили	
Hz	Hertz	Честота
==	Прав ток	Вид на тока и на напрежението
DC	direct current	
~	Еднофазов променлив ток	Вид на тока и на напрежението
AC	alternating current	
⊕	Клас на защита I по DIN: Защитно заземяване (защитен проводник)	Продукти с клас на защита I трябва при определени обстоятелства да бъдат заземявани.
CE	CE-обозначение	С обозначението CE фирма Бош удостоверява съответствието на продукта на валидните директиви на Европейската общност.
	Знак за изпитване CSA	Продукти с този знак са преминали изпитване от «Canadian Standards Association» (Канадска стандартизационна асоциация) и изпълняват валидните стандарти за безопасност и функционалност в Канада и САЩ.
	Предупредително указание	Указва на потребителя правилния начин на работа с продукта или го предупреждава за възможни опасности.
	Задължително указание	Указва правилния начин на ползване, напр. продуктът да се ползва само в затворени помещения, да се прочете ръководството за експлоатация или уредът да не се изхвърля при битовите отпадъци.
		
		

98 | Български

Описание на продукта и възможностите му



Прочетете внимателно всички указания.
Неспазването на приведените по-долу указания може да доведе до токов удар, пожар и/или тежки травми.

Моля, отворете разгъващата се страница с изображенията на захранващия модул и я оставете така, докато четете ръководството за експлоатация.

Предназначение на електроинструмента

Захранващият модул е предназначен само за захранване с ток в затворени помещения на индустриални прави винтоверти на Бош от серията C-EXACT.

Изобразени елементи

Номерирането на изобразените компоненти се отнася до фигурите на захранващия модул на графичните страници.

- 1 Куплунг на захранващия адаптер PUC-EXACT
- 2 Пусков прекъсвач
- 3 Светодиод готовност за работа
- 4 Светодиод Повреда (претоварване) (PUC-EXACT-1)
- 5 Захранващ кабел
- 6 Втулка на кабела
- 7 Кабел за включване на електроинструмента към захранващия адаптер PUC-EXACT
- 8 Канал в куплунга на кабела 7
- 9 Щепсел на захранващия кабел
- 10 Куплунг за включване на захранващия кабел
- 11 Щепсел на зарядното устройство
- 12 Пусков прекъсвач на винтоверта (лостов пусков прекъсвач)

Изобразените на фигурите или описани в ръководството за експлоатация допълнителни приспособления не са включени в комплектовката.

Технически данни

Захранващ модул		PUC-EXACT-1	PUC-EXACT-3
Каталожен номер		0 602 495 001	0 602 495 003
Брой конектори		1	3
Мрежово захранване (променлив ток)			
– Входящо напрежение	V	100 – 240	100 – 240
– Консумирана мощност	W	400	400
	Hp	0,54	0,54
– Честота на входящия ток	Hz	50/60	50/60
Изход (прав ток)	V		
– Изходящо напрежение		36	36
– Изходящ ток	A	11	6,7
Температурен диапазон за съхраняване	°C	–20 до +70	–20 до +70
	°F	–4 до +158	–4 до +158
Работен температурен диапазон	°C	–5 до +50	–5 до +50
	°F	+23 до +122	+23 до +122
Относителна влажност	%	20 – 95 без кондензиране	20 – 95 без кондензиране
Маса съгласно EPTA-Procedure 01/2003	kg	2,6	2,6
	lbs	5,7	5,7
Клас на защита		⊕/I	⊕/I

Монтиране

Работни условия и среда за съхраняване

Захранващият модул е предназначен само за професионално ползване в затворени помещения. Можете да го монтирате или да го поставите върху равна негореща работна повърхност.

За правилното функциониране на уреда, моля, спазвайте указанията за работен температурен диапазон и влажност на въздуха (вижте «Технически данни», страница 98).

Включване на винтоверта (вижте фиг. А)

- ▶ **Използвайте само оригинални кабели! Винаги преди ползване проверявайте за повреди захранващия адаптер, захранващия кабел и щепсела.** Не се допуска ремонтване на кабелите; при повреждане те трябва да бъдат заменени.

Винаги първо свързвайте електроинструмента със захранващия адаптер PUC-EXACT, а след това захранващия адаптер с мрежата.

- Вкарайте кабела **7** в куплунга **1** на захранващия адаптер PUC-EXACT. При това внимавайте жлебът **8** на куплунга

да попадне върху зъба на щекера на кабела. Завийте втулката **6** на куплунга, като я въртите по часовниковата стрелка.

Изключване на винтоверта от захранващия модул

- Развийте втулката **6** от куплунга **1** на захранващия модул, като я въртите обратно на часовниковата стрелка, и издърпайте кабела на електроинструмента **7** от куплунга.

Включване към източник на ток (вижте фиг. В)

- **Внимавайте за напрежението на захранващата мрежа!** Напрежението на захранващата мрежа трябва да съответства на данните, изписани на табелката на захранващия модул.

За включването на захранващия модул към мрежата използвайте само подходящи за Вашата захранваща мрежа кабели. При необходимост заменйте доставяния в стандартната окомплектовка захранващ кабел за контакти със защитен проводник с подходящ за Вашата захранваща мрежа кабел.

При **електрически прави винтоверти с лостов пусков прекъсвач** внимавайте да не ги оставяте легнали върху пусковия прекъсвач, преди да сте включили захранващия адаптер PUC-EHACT към мрежата. Така предотвратявате неволно включване на винтоверта.

При **електрически прави винтоверти с пусков прекъсвач плъзгач** внимавайте при включване на захранващия адаптер PUC-EHACT към мрежата върху пусковия прекъсвач да няма осово натоварване. Така предотвратявате неволно включване на винтоверта.

- Първо вкарайте щекера **9** на захранващия кабел **5** в куплунга **10** на захранващия адаптер PUC-EHACT. След това включете захранващия адаптер PUC-EHACT в мрежата, като включите щепсела **11** в контакт със защитен извод.

Винаги първо свързвайте кабела на електроинструмента със захранващия адаптер PUC-EHACT, преди да включите щепсела **11** в мрежата, в противен случай съществува опасност от токов удар.

Отделяне от захранващата мрежа

- Първо изключете щепсела **11** от контакта. След това изключете щекера **9** на захранващия кабел от куплунга **10** на захранващия модул.

Винаги първо изключвайте връзката към захранващата мрежа, за да избегнете опасността от токов удар.

Работа с електроинструмента

Пускане в експлоатация

Включване и изключване на захранващия адаптер PUC-EHACT (вижте фиг. С)

Преди да можете да включите електроинструмента PUC-EHACT, трябва да включите захранващия адаптер C-EHACT (вижте «Включване към източник на ток», страница 99).

- За **включване на захранващия модул** натиснете пусковия прекъсвач **2** на захранващия модул до позиция **1**.

Светещият със зелена светлина светодиод **3** показва, че захранващият модул е готов за работа.

- PUC-EHACT-1: ако светодиодът **4**, свети, има повреда.
- За **изключване на захранващия адаптер** натиснете пусковия му прекъсвач **2** до позиция **0**.

Включване и изключване на електроинструмента

Електрически прав винтоверт с лостов пусков прекъсвач (вижте фиг. D)

- За **включване** на електроинструмента натиснете пусковия прекъсвач **2** до упор.

Електроинструментът **се изключва автоматично**, когато бъде достигнат предварително настроеният въртящ момент.

- **При преждевременно отпускане на пусковия прекъсвач **2** не се достига предварително зададения въртящ момент.**

Електрически прав винтоверт с пусков прекъсвач плъзгач

- За **включване** на електроинструмента го поставете върху винта и го притиснете леко успоредно на оста.

Електроинструментът **се изключва автоматично**, когато бъде достигнат предварително настроеният въртящ момент.

- **При преждевременно отдръпване на винтоверта от винта/гайката, напр. ако работният инструмент започне да триплъзва, предварително настроеният въртящ момент не се достига.**

Указания за работа

По време на работа внимавайте да не издърпате по невнимание захранващия модул от повърхността, върху която е поставен. Захващайте захранващия модул здраво за стена или прекарвайте кабелите така, че да не съществува опасност да се спънете в тях.

Предпазване от претоварване (PUC-EHACT-1)

При претоварване на захранващия модул светва светодиодът **4** и указва за наличието на проблем.

- Преустановете работата. Изключете винтоверта и захранващия модул.
- Проверете винтоверта и захранващия му кабел. Ако установите повреда, заменете дефектните части.
- След това отново включете захранващия модул и винтоверта.

Ако светодиодът **4** продължава да свети, захранващият модул има повреда. Изпратете го в оторизиран сервиз за електроинструменти на Бош за ремонт.

Поддържане и сервиз

Поддържане и почистване

- **Преди да почиствате електроинструмента, отделете захранващия адаптер PUC-EHACT.** Така избягвате опасността от токов удар. Изключването на захранващия адаптер не е достатъчно.

100 | Srpski

Захранващият модул не изисква специално поддържане. Поддържайте уреда и вентилационните му отвори винаги свободни и чисти.

Периодично почиствайте куплунзите, контактите и щекерите на изключения от захранващата мрежа захранващ модул със суха неотделяща власинки кърпа и отстранявайте прах и полепнали частички замърсявания.

Ако въпреки прецизното производство и внимателно изпитване захранващият модул се повреди, ремонтът му трябва да бъде извършен от оторизиран сервиз за електроинструменти на Бош.

Моля, винаги, когато се обръщате с въпроси към представителите на Бош, посочвайте 10-цифрения каталожен номер, изписан на табелката на захранващия модул.

Когато е необходима замяна на захранващия кабел, тя трябва да се извърши в оторизиран сервиз за електроинструменти на Бош, за да се запази нивото на безопасност на електроинструмента.

► **Допускайте техническо обслужване и ремонти да бъдат извършвани само от квалифицирани специалисти.** Така се гарантира запазване на безопасността на захранващия модул.

Тази дейност може да бъде изпълнена бързо и качествено в оторизиран сервиз за инструменти на Бош.

Изхвърляйте смазочни и почистващи препарати по начин, който не замърсява околната среда. Спазвайте законовите разпоредби.

Допълнителни приспособления

Подробна информация за пълната гама висококачествени допълнителни приспособления можете да намерите в Интернет на адреси www.bosch-pt.com и www.boschproductiontools.com или при Вашия специализиран търговец.

Сервиз и консултации

Сервизът ще отговори на въпросите Ви относно ремонти и поддръжка на закупения от Вас продукт, както и относно резервни части. Монтажни чертежи и информация за резервни части можете да намерите също и на www.bosch-pt.com

Екипът от консултанти на Бош ще Ви помогне с удоволствие при въпроси относно закупуване, приложение и възможности за настройване на различни продукти от производствената гама на Бош и допълнителни приспособления за тях.

Роберт Бош ЕООД носи отговорност за доставката на този продукт съгласно валидните нормативни актове и закони в съответната страна. За рекламации, моля, обръщайте се към:

Факс: +49 (711) 7 58 24 36

www.boschproductiontools.com

Бракуване

С оглед опазване на природата захранващи модули, принадлежности и опаковки трябва да бъдат предавани за оползотворяване на съдържащите се в тях суровини.

Не изхвърляйте захранващи модули при битовите отпадъци!

Само за страни от ЕС:

Съгласно Директивата на ЕС 2002/96/EO относно бракувани електрически и електронни устройства и утвърждаването ѝ като национален закон електроинструментите, които не могат да се използват повече, трябва да се събират

отделно и да бъдат подлагани на подходяща преработка за оползотворяване на съдържащите се в тях вторични суровини.

Правата за изменения запазени.

Srpski**Uputstva o sigurnosti****Opšta upozorenja za električne alate**

⚠ UPOZORENJE Čitajte sva upozorenja i uputstva. Propusti kod pridržavanja upozorenja i uputstava mogu imati za posledicu električni udar, požar i/ili teške povrede.

Čuvajte sva upozorenja i uputstva za budućnost.

Pojam upotrebljen u upozorenjima „električni alat“ odnosi se na električne alate sa radom na mreži (sa mrežnim kablom) i na električne alate sa radom na akumulator (bez mrežnog kabla).

Sigurnost na radnom mestu**► Držite Vaše radno područje čisto i dobro osvetljeno.**

Nered ili neosvetljena radna područja mogu voditi nesrećama.

► Ne radite sa električnim alatom u okolini ugroženoj eksplozijom, u kojoj se nalaze zapaljive tečnosti, gasovi ili prašine. Električni alati prave varnice koje mogu zapaliti prašinu ili isparenja.**► Držite podalje decu i druge osobe za vreme korišćenja električnog alata.** Prilikom rada možete izgubiti kontrolu nad aparatom.**Električna sigurnost**

► **Priključni utikač električnog alata mora odgovarati utičnici. Utikač nesme nikako da se menja. Ne upotrebljavajte adaptere utikača zajedno sa električnim alatima zaštićenim uzemljenjem.** Ne promenjeni utikači i odgovarajuće utičnice smanjuju rizik električnog udara.

- ▶ **Izbegavajte kontakt telom sa uzemljenim površinama kao cevi, grejanja, šporet i rashladni ormani.** Postoji povećani rizik od električnog udara ako je Vaše telo uzemljeno.
- ▶ **Držite aparat što dalje od kiše ili vlage.** Prodor vode u električni alat povećava rizik od električnog udara.
- ▶ **Ne nosite električni alat za kabl, ne vešajte ga ili ne izvlačite ga iz utičnice. Držite kabl dalje od vreline, ulja, oštih ivica ili delova aparata koji se pokreću.** Oštećeni ili uvrnuti kablovi povećavaju rizik električnog udara.
- ▶ **Ako sa električnim alatom radite u prirodi, upotrebljavajte samo produžne kablove koji su pogodni za spoljnu upotrebu.** Upotreba produžnog kabla uzemljenog za spoljnu upotrebu smanjuje rizik od električnog udara.
- ▶ **Ako rad električnog alata ne može da se izbegne u vlažnoj okolini, koristite prekidač strujne zaštite pri kvaru.** Upotreba prekidača strujne zaštite pri kvaru smanjuje rizik od električnog udara.

Sigurnost osoblja

- ▶ **Budite pažljivi, pazite na to, šta radite i idite razumno na posao sa Vašim električnim alatom. Ne koristite električni alat ako ste umorni ili pod uticajem droge, alkohola ili lekova.** Momenat nepažnje kod upotrebe električnog alata može voditi ozbiljnim povredama.
- ▶ **Nosite ličnu zaštitnu opremu i uvek zaštitne naočare.** Nošenje lične zaštitne opreme, kao maske za prašinu, sigurnosne cipele koje ne kliču, zaštitni šlem ili zaštitu za sluh, zavisno od vrste i upotrebe električnog alata, smanjuju rizik od povreda.
- ▶ **Izbegavajte nenamerno puštanje u rad. Uverite se da je električni alat isključen, pre nego što ga priključite na struju i/ili na akumulator, uzmete ga ili nosite.** Ako prilikom nošenja električnog alata držite prst na prekidaču ili aparat uključen priključujete na struju, može ovo voditi nesrećama.
- ▶ **Uklonite alate za podešavanje ili ključeve za zavrtnje, pre nego što uključite električni alat.** Neki alat ili ključ koji se nalazi u rotirajućem delu aparata, može voditi nesrećama.
- ▶ **Izbegavajte nenormalno držanje tela. Pobrnite se uvek da stabilno stojite i održavajte u svako doba ravnotežu.** Na taj način možete bolje kontrolisati električni alat u neočekivanim situacijama.
- ▶ **Nosite pogodnu odeću. Ne nosite široku odeću ili nakit. Držite kosu, odeću i rukavice dalje od pokretnih delova.** Opušteno odelo, dugu kosu ili nakit mogu zahvatiti rotirajući delovi.
- ▶ **Ako mogu da se montiraju uredjaji za usisavanje i skupljanje prašine, uverite se da li su priključeni i upotrebljeni kako treba.** Upotreba usisavanja prašine može smanjiti opasnosti od prašine.

Brižljiva upotreba i ophodjenje sa električnim alatom

- ▶ **Ne preopterećujte aparat. Upotrebljavajte za Vaš posao električni alat određen za to.** Sa odgovarajućim električnim alatom radite bolje i sigurnije u navedenom području rada.

- ▶ **Ne koristite nikakav električni alat čiji je prekidač u kvaru.** Električni alat koji se ne može više uključiti ili isključiti, je opasan i mora se popraviti.
- ▶ **Izvcite utikač iz utičnice i/ili uklonite akumulator pre nego što preduzmete podešavanja na aparatu, promenu delova pribora ili ostavite aparat.** Ova mera opreza sprečava nenameran start električnog alata.
- ▶ **Čuvajte nekorisćene električne alate izvan domaće dece. Ne dozvoljavajte korišćenje aparata osobama koje ne poznaju aparat ili nisu pročitale ova uputstva.** Električni alati su opasni, kada ih koriste neiskusne osobe.
- ▶ **Održavajte brižljivo električni alat. Kontrolišite da li pokretni delovi aparata besprekorno funkcionišu i ne „lepe“, da li su delovi polomljeni ili su tako oštećeni da je oštećena funkcija električnog alata. Popravite ove oštećene delove pre upotrebe.** Mnoge nesreće imaju svoje uzroke u loše održavanim električnim alatom.
- ▶ **Održavajte alate za sečenja oštre i čiste.** Brižljivo održavani alati za sečenja sa oštirim ivicama manje „slepljuju“ i lakše se vode.
- ▶ **Upotrebljavajte električni alat, pribor, alate koji se umeću itd. prema ovim uputstvima. Obratite pažnju pritom na uslove rada i posao koji morate obaviti.** Upotreba električnih alata za druge namene koje nisu predviđene, može voditi opasnim situacijama.

Servisi





- ▶ **Neka Vam Vaš električni alat popravljiva samo kvalifikovano osoblje i samo sa originalnim rezervnim delovima.** Tako se obezbeđuje, da ostane sačuvana sigurnost aparata.

Sigurnosna uputstva za mrežne uredjaje

- ▶ **Napon i frekvencija uredjaja mreže moraju biti usaglašeni sa podacima na tipskoj tablici uvrtača.** Mrežni uredjaj PUC-EXACT je isključivo pogodan za Bosch-industrijske prave uvrtače serije C-EXACT. U suprotnom postoji opasnost od požara i eksplozije.
- ▶ **Održavajte mrežni uredjaj čist.** U suprotnom opasnost od električnog udara.
- ▶ **Prekontrolišite pre svakog korišćenja mrežni uredjaj, kabl i utikač. Ne koristite mrežni uredjaj, ako utvrdite oštećenja. Ne otvarajte sami mrežni uredjaj i neka Vam ga popravljiva samo stručno osoblje i samo sa originalnim rezervnim delovima.** Oštećeni mrežni uredjaji, kablovi i utikači povećavaju rizik od električnog udara.
- ▶ **Ne radite sa mrežnim uredjajem na lako zapaljivoj podlozi (na primer papiru, tekstilu itd.) odnosno na zapaljivoj okolini.** Zbog zagrevanja koje kod mežnog uredjaja nastaje u radu postoji opasnost od požara.
- ▶ **Pazite na to, da mrežni uredjaj sigurno stoji na radnoj površini i da ne može slučajno pasti dole.** Oštećen mrežni uredjaj može prouzrokovati električni udar.
- ▶ **Čitajte i obratite striktno pažnju na sigurnosna i radna uputstva u uputstvu za rad upotrebljenog uvrtača. C-EXACT.**

Simboli

Sledeći simboli mogu biti od značaja za upotrebu mrežnog uređaja. Zapamtite molimo simbole i njihovo značenje. Prava interpretacija simbola će Vam pomoći, da mrežni uređaj bolje i sigurnije koristite.

Simbol	Značenje	
V	Volt	Električni napon
A	Amperi	Električna jačina struje
W	Watt	Snaga
Hp	Horsepower	
Hz	Hertz	Frekvencija
---	Jednosmerna struja	Vrsta struje i napona
DC	direct current	
~	Jednofazna i naizmjenična struja	Vrsta struje i napona
AC	alternating current	
⊕	Klasa zaštite I prema DIN: zaštita zemlje (zaštitni provodnik)	Proizvodi klase zaštite I moraju se u određenim slučajevima uzemljiti.
CE	CE-oznaka	Sa CE- oznakom Bosch potvrđuje usaglašenost proizvoda sa odgovarajućim smernicama Evropske zajednice.
	CSA-Kontrolni znak	Proizvode sa ovim kontrolnim znakom kontrolniše „Canadian Standards Association“ o ispunjavaju važeće sigurnosne i standarde snage u Kanadi i USA.
	Opomena	Ukazuje radniku nakorektno rukovanje proizvodom ili opominje na opasnost.
	Znak zabrane	Daje uputstva za korektno rukovanje na primer da se proizvodi samo koriste u zatvorenim mestima
		upotrebe, da se pročita uputstvo za rad i da se uređaj ne baca u kućno đubre.
		

Opis proizvoda i rada



Čitajte sva upozorenja i uputstva. Propusti kod pridržavanja upozorenja i uputstava mogu imati za posledicu električni udar, požar i/ili teške povrede.

Molimo otvorite stranicu koja se otvara sa prikazom mrežnog uređaja, i ostavite ovu stranicu otvorenu dok čitate uputstvo za rad.

Upotreba prema svrsi

Mrežni uređaj je isključivo zamišljen za snabdevanje strujom Bosch-Industrijskih pravih uvrtača serije C-EXACT u zatvorenim prostorijama.

Komponente sa slike

Označavanje brojevima komponenti sa slike odnosi se na prikaz mrežnog uređaja na grafičkim stranicama.

- 1 Priključnica na mrežnom uređaju PUC-EXACT
- 2 Prekidač za uključivanje-isključivanje
- 3 LED-pokazivač spremnosti za rad
- 4 LED-pokazivač kvara (preopterećenje) (PUC-EXACT-1)
- 5 Mrežni kabl
- 6 Čaura na kabl uređaja
- 7 Kabl uređaja za priključivanje na mrežni uređaj PUC-EXACT
- 8 Žljeb u spojnici kabla uređaja 7
- 9 Priključni utikač mrežnog kabla
- 10 Priključna čaura za mrežni kabl
- 11 Mrežni utikač
- 12 Prekidač za uključivanje-/isključivanje uvrtača (start sa polugom)

Pribor sa slike ili koji je opisan ne spada u standardni obim isporuka.

Tehnički podaci

Mrežni uredjaj		PUC-EXACT-1	PUC-EXACT-3
Broj predmeta		0 602 495 001	0 602 495 003
Broj priključnih utičnica		1	3
Mrežni priključak (Naizmjenična struja)			
– Ulazni napon	V	100–240	100–240
– Ulazna snaga	W	400	400
	Hp	0,54	0,54
– Ulazna frekvencija	Hz	50/60	50/60
Izlaz (Jednosmerna struja)	V		
– Izlazni napon		36	36
– Izlazna struja	A	11	6,7
Temperatura skladišta	°C	–20 do +70	–20 do +70
	°F	–4 do +158	–4 do +158
Radna temperatura	°C	–5 do +50	–5 do +50
	°F	+23 do +122	+23 do +122
Relativna vlaga vazduha	%	20–95 brz rošenja	20–95 brz rošenja
Težina prema EPTA-Procedure 01/2003	kg	2,6	2,6
	lbs	5,7	5,7
Klasa zaštite		⊕/I	⊕/I

Montaža

Radna okolina i lagerovanje

Mrežni uredjaj je isključivo pogodan za industrijski rad u zatvorenim prostorijama.

Možete ga čvrsto montirati ili postaviti na neku ravnu nezapaljivu radnu površinu.

Obratite pažnju na besprekoran rad i na podatke o radnoj temperaturi i vlazi vazduha (pogledajte „Tehnički podaci“, stranu 103).

Priključak uvrtača (pogledajte sliku A)

► **Upotrebljavajte isključivo originalan kabl! Pre svakog korišćenja ispitajte uredjaj, kabl i utikač u pogledu eventualnih oštećenja.** Kablovi se ne smeju popravljati, već moraju da se zamenjuju.

Povezujte uvek prvo električni alat sa mrežnim uredjajem PUC-EXACT, pre nego što priključite mrežni uredjaj na strujnu mrežu.

- Utaknite kabl uredjaja **7** u priključnu čauru **1** mrežnog uredjaja PUC-EXACT. Pazite na to, da žljeb **8** u spojnici kabla uredjaja odgovara rukavcu u priključnoj čauri. Uvrite čauru **6** u pravcu kazaljke na satu na priključnu čauru.

Odvajanje uvrtača od mrežnog uredjaja

- Zavrnite čauru **6** suprotno od kazaljke na satu priključne utičnice **1** mrežnog uredjaja i izvucite kabl uredjaja **7** iz priključne utičnice.

Priključak na snabdevanje energijom (pogledajte sliku B)

► **Obratite pažnju na napon mreže!** Napon strujnog izvora mora biti usaglašen sa podacima na tipskoj tablici mrežnog uredjaja.

Upotrebljavajte za priključak mrežnog uredjaja na snabdevanje energije samo mrežni kabl koji je pogodan za Vaš strujni izvor. U datom slučaju promeniti standardno isporučeno mrežni kabl za utični zaštitni kontakt sa mrežnim kablom koji je pogodan za Vaš strujni izvor.

Pazite kod **električnog pravog uvrtača sa polužnim startom** nato, da uvrtač ne stavljate na polugu pre nego što ste priključili uredjaj mreže PUC-EXACT na strujnu mrežu. Tako sprečavate slučajno puštanje u rad uvrtača.

Pazite kod **električnog pravog uvrtača sa startom smicanja** na to, da ne vršite nikakav aksijalni pritisak na uvrtač, kada priključujete mrežni uredjaj PUC-EXACT na strujnu mrežu. Tako sprečavate slučajno puštanje u rad uvrtača.

- Utaknite prvo priključni utikač **9** mrežnog kabla **5** u priključnu čauru **10** mrežnog uredjaja PUC-EXACT. Sada možete priključiti PUC-EXACT na snabdevanje energijom, utičući mrežni utikač **11** u utičnicu sa zaštićenim kontaktom.

Povezujte uvek prvo mrežni kabl sa mrežnim uredjajem PUC-EXACT, pre nego što utaknete mrežni urikač **11** u utičnicu, inače postoji opasnost od električnog udara.

Odvajanje od snabdevanja energijom

- Izvucite prvo mrežni utikač **11** iz utičnice. Posle izvucite priključni utikač **9** mrežnog kabla iz priključne utičnice **10** mrežnog uredjaja.

Odvojte uvek prvo vezu sa utičnom kutijom, da bi izbegli električni udar.

Rad

Puštanje u rad

Uključivanje/isključivanje mrežnog uređaja PUC-EXACT (pogledajte sliku C)

Vi možete prvo pustiti u rad mrežni uređaj PUC-EXACT, pre nego što uključite električni alat C-EXACT (pogledajte „Priključak na snabdevanje energijom“, stranu 103).

- Za **uključivanje mrežnog uređaja** pritisnite prekidač za uključivanje-/isključivanje **2** na mrežnom uređaju u poziciju **1**.
Zeleni svetleći LED pokazivač **3** pokazuje, kada je mrežni uređaj spreman za rad.
PUC-EXACT-1: Svetli LED-pokazivač **4**, postoji neki kvar.
- Za **isključivanje mrežnog uređaja** pritisnite prekidač za uključivanje/isključivanje na uređaju mreže **2** u poziciju **0**.

Uključivanje/isključivanje električnog alata

Električni pravi uvrtač sa startom sa polugom (pogledajte sliku D)

- Za **uključivanje** električnog alata pritisnite prekidač za uključivanje-isključivanje **2** do graničnika.

Električni alat **se isključuje**, čim se dostigne podešeni obrtni momenat.

- ▶ **Kod preвременog puštanja prekidača za uključivanje/isključivanje 2 ne postiže se prethodno podešeni obrtni momenat.**

Električni pravi uvrtač sa startom smicanja

- Za **uključivanje** električnog alata stavite upotrebljeni alat na zavrtnanj i radite laganim pritiskom aksijalno na uvrtač.

Električni alat **se isključuje**, čim se dostigne podešeni obrtni momenat.

- ▶ **Kod preвременog rasterećenja uvrtača, na primer kada upotrebljeni alat uvrtača klizi sa zavrtnja, znači da prethodno podešeni obrtni momenat nije dostignut.**

Uputstva za rad

Pazite u radu na to, da se mrežni uređaj ne padne slučajno sa radne površine. Pričvrstite mrežni uređaj ili sigurno na zid ili postavite tako priključni kabl da se ne spoticete o njega.

Zaštita od preopterećenja (PUC-EXACT-1)

Pri preopterećenju mrežnog uređaja svetli LED pokazivač **4** i signalizuje kvar.

- Obustavite rad. Isključite uvrtač i mrežni uređaj.
- Prekontrolišite uvrtač i kabl uređaja. Zamenite delove u kvaru.
- Na kaju pustite u rad mrežni uređaj i uvrtač.

Ako LED pokazivač **4** još uvek svetli, onda je mrežni uređaj u kvaru. Neka ga popravlja neki stručni servis za Bosch-električne alate.

Održavanje i servis

Održavanje i čišćenje

- ▶ **Odvojte mrežni uređaj PUC-EXACT od mreže, pre nego što izvedete radove čišćenja.** Na taj način ćete izbeći opasnost od električnog udara. Isključivanje mrežnog uređaja nije dovoljno.

Mrežni uređaj je bez održavanja. Držite uređaj i proreze za ventilaciju uvek slobodne i čiste.

Redovno čistite priključne utikače, spojnice i utikače mrežnog uređaja koji je odvojen od strujne mreže sa suvom, bez sitnih vlakana krpom i uklonite čestice prašine i prljavštine.

Ako bi mrežni utikač i pored brižljivog postupka u proizvodnji i kontroli ipak nekada otkazao, popravku mora vršiti neki stručan servis za Bosch-električne alate.

Navedite neizostavno kod svih pitanja i naručivanja rezervnih delova broj predmeta prema tipskoj tablici mrežnog uređaja koji ima 10 brojanih mesta.

Ako je potrebna zamena za priključni vod, onda to mora izvesti Bosch ili stručan servis za Bosch-električne alata da bi se izbegle opasnosti po sigurnost.

- ▶ **Neka Vam radove održavanja i popravki izvodi samo stručno osoblje.** Time se obezbeđuje, da sigurnost mrežnog uređaja ostane sačuvana.

Jedan stručni Bosch-servis izvodi ove radove brzo i pouzdano.

Uklanjajte maziva i sredstva za čišćenje prema zaštitni čovekove okoline. Obratite pažnju na zakonske propise.

Pribor

O kompletnom programu kvalitetnog pribora možete se informisati na internetu pod www.bosch-pt.com i www.boschproductiontools.com ili kod Vašeg trgovca.

Servis i savetovanja kupaca

Servis odgovara na Vaša pitanja u vezi popravke i održavanja Vašeg proizvoda kao i u vezi rezervnih delova. Šematske prikaze i informacije u vezi rezervnih delova naći ćete i pod:

www.bosch-pt.com

Bosch-ov tim savetnika će Vam pomoći kod pitanja u vezi kupovine, primene i podešavanja proizvoda i pribora.

Robert Bosch GmbH garantuje za isporuku ovoga proizvoda prema ugovoru u okviru zakonskih odredbi specifičnih za zemlje. Kod reklamacija na proizvod obratite se molimo na sledeće mesto:

Fax: +49 (711) 7 58 24 36

www.boschproductiontools.com

Uklanjanje đjubreta

Mrežne uređaje, pribor i pakovanja odvoziti nekoj reciklaži koja odgovara zaštiti čovekove sredine.

Ne bacajte mrežne uređaje u kućno đubre.

Samo za EU-zemlje:

Prema evropskim smernicama 2002/96/EG o starih električnim i elektronskim uredjajima i njihovim pretvaranju u nacionalno dobro ne moraju više neupotrebivi električni pribori da se odvojeno sakupljaju i odvoze nekoj reciklaži koja odgovara zaštititi čovekove okoline.

Zadržavamo pravo na promene.

Slovensko

Varnostna navodila

Splošna varnostna navodila za električna orodja

⚠ OPOZORILO Preberite vsa opozorila in napotila. Napake zaradi neupoštevanja spodaj navedenih opozoril in napotil lahko povzročijo električni udar, požar in/ali težke telesne poškodbe.

Vsa opozorila in napotila shranite, ker jih boste v prihodnje še potrebovali.

Pojem „električno orodje“, ki se pojavlja v nadaljnjem besedilu, se nanaša na električna orodja z električnim pogonom (z električnim kablom) in na akumulatorska električna orodja (brez električnega kabla).

Varnost na delovnem mestu

- ▶ **Delovno področje naj bo vedno čisto in dobro osvetljeno.** Nered in neosvetljena delovna področja lahko povzročijo nezgode.
- ▶ **Ne uporabljajte električnega orodja v okolju, kjer lahko pride do eksplozije oziroma tam, kjer se nahajajo vnetljive tekočine, plini ali prah.** Električna orodja povzročajo iskrenje, zaradi katerega se lahko prah ali para vnameta.
- ▶ **Prosimo, da med uporabo električnega orodja ne dovolite otrokom ali drugim osebam, da bi se Vam približali.** Odvrčanje Vaše pozornosti drugam lahko povzroči izgubo kontrole nad napravo.

Električna varnost

- ▶ **Priključni vtičnik električnega orodja se mora prilegati vtičnici. Spreminjanje vtičnika na kakršenkoli način ni dovoljeno. Pri ozemljenih električnih orodjih ne uporabljajte vtičavev z adapterji.** Nespremenjeni vtičniki in ustrezne vtičnice zmanjšujejo tveganje električnega udara.
- ▶ **Izogibajte se telesnemu stiku z ozemljenimi površinami kot so na primer cevi, grelci, štedilniki in hladilniki.** Tveganje električnega udara je večje, če je Vaše telo ozemljeno.
- ▶ **Prosimo, da napravo zavarujete pred dežjem ali vlago.** Vdor vode v električno orodje povečuje tveganje električnega udara.
- ▶ **Ne uporabljajte kabla za nošenje ali obešanje električnega orodja in ne vlecite za kabel, če želite vtičnik izvleči iz vtičnice. Kabel zavarujte pred vročino, oljem, ostrimi robovi ali premikajočimi se deli naprave.**

Poškodovani ali zapleteni kabli povečujejo tveganje električnega udara.

- ▶ **Kadar uporabljate električno orodje zunaj, uporabljajte samo kabelske podaljške, ki so primerni za delo na prostem.** Uporaba kabelskega podaljška, ki je primeren za delo na prostem, zmanjšuje tveganje električnega udara.
- ▶ **Če je uporaba električnega orodja v vlažnem okolju neizogibna, uporabljajte stikalo za zaščito pred kvarnim tokom.** Uporaba zaščitnega stikala zmanjšuje tveganje električnega udara.

Osebnostna varnost

- ▶ **Bodite pozorni, pazite kaj delate ter se dela z električnim orodjem lotite z razumom. Ne uporabljajte električnega orodja, če ste utrujeni oziroma če ste pod vplivom mamil, alkohola ali zdravil.** Trenutek nepazljivosti med uporabo električnega orodja je lahko vzrok za resne telesne poškodbe.
- ▶ **Uporabljajte osebno zaščitno opremo in vedno nosite zaščitna očala.** Nošenje osebne zaščitne opreme, na primer maske proti prahu, nedrsečih zaščitnih čevljev, varnostne čelade ali zaščitnih slušnikov, kar je odvisno od vrste in načina uporabe električnega orodja, zmanjšuje tveganje telesnih poškodb.
- ▶ **Izogibajte se nenamernemu zagonu. Pred priključitvijo električnega orodja na električno omrežje in/ali na akumulator in pred dviganjem ali nošenjem se prepričajte, če je električno orodje izklopljeno.** Prenašanje naprave s prstom na stikalo ali priključitev vklopljenega električnega orodja na električno omrežje je lahko vzrok za nezgodo.
- ▶ **Pred vkapljanjem električnega orodja odstranite nastavitvena orodja ali izvijače.** Orodje ali ključ, ki se nahaja v vrtečem se delu naprave, lahko povzroči telesne poškodbe.
- ▶ **Izogibajte se nenormalni telesni drži. Poskrbite za trdno stojišče in za stalno ravnotežje.** Tako boste v nepričakovanih situacijah električno orodje lahko bolje nadzorovali.
- ▶ **Nosite primerna oblačila. Ne nosite ohlapnih oblačil in nakita. Lase, oblačila in rokavice ne približujte premikajočim se delom naprave.** Premikajoči se deli naprave lahko zgrabijo ohlapno oblačilo, dolge lase ali nakit.
- ▶ **Če je na napravo možno montirati priprave za odsesavanje ali prestrezanje prahu, se prepričajte, če so le-te priključene in če se pravilno uporabljajo.** Uporaba priprave za odsesavanje prahu zmanjšuje zdravstveno ogroženost zaradi prahu.

Skrbna uporaba in ravnanje z električnimi orodji

- ▶ **Ne preobremenjujte naprave. Pri delu uporabljajte električna orodja, ki so za to delo namenjena.** Z ustreznim električnim orodjem boste v navedenem zmogljivostnem področju delali bolje in varneje.
- ▶ **Ne uporabljajte električnega orodja s pokvarjenim stikalom.** Električno orodje, ki se ne da več vklopiti ali izklopiti, je nevarno in ga je potrebno popraviti.

106 | Slovensko

- ▶ **Pred nastavljanjem naprave, zamenjavo delov pribora ali odlaganjem naprave izvlecite vtičak iz električne vtičnice in/ali odstranite akumulator.** Ta previdnostni ukrep preprečuje nenameren zagon električnega orodja.
- ▶ **Električna orodja, katerih ne uporabljate, shranjujte izven dosega otrok. Osebam, ki naprave ne poznajo ali niso prebrale teh navodil za uporabo, naprave ne dovolite uporabljati.** Električna orodja so nevarna, če jih uporabljajo neizkušene osebe.
- ▶ **Skrbno negujte električno orodje. Kontrolirajte brezhibno delovanje premičnih delov naprave, ki se ne smejo zatikati. Če so ti deli zlomljeni ali poškodovani do te mere, da ovirajo delovanje električnega orodja, jih je potrebno pred uporabo naprave popraviti.** Slabo vzdrževana električna orodja so vzrok za mnoge nezgode.
- ▶ **Rezalna orodja vzdržujte tako, da bodo vedno ostra in čista.** Skrbno negovana rezalna orodja z ostrimi robovi se manj zatikajo in so lažje vodljiva.
- ▶ **Električna orodja, pribor, vsadna orodja in podobno uporabljajte ustrezno tem navodilom. Pri tem upoštevajte delovne pogoje in dejavnost, ki jo boste opravljali.** Uporaba električnih orodij v namene, ki so drugačni od predpisanih, lahko privede do nevarnih situacij.

Servisiranje

- ▶ **Vaše električno orodje naj popravlja samo kvalificirano strokovno osebje ob obvezni uporabi originalnih rezervnih delov.** Tako bo zagotovljena ohranitev varnosti naprave.

Varnostna navodila za omrežne napajalnike

- ▶ **Napetost in frekvenca omrežnega napajalnika se morata ujemati s podatki na tipski tablici vijačnika.** Omrežni napajalnik PUC-EXACT je primeren izključno za industrijske preme vijačnike podjetja Bosch, serije C-EXACT. Sicer obstaja nevarnost požara in eksplozije.
- ▶ **Poskrbite, da bo omrežni napajalnik čist.** Zaradi nečistoče obstaja nevarnost električnega udara.
- ▶ **Pred vsako uporabo preizkusite omrežni napajalnik, kabel in vtič. Če ugotovite poškodbe na omrežnem napajalniku, ga ne uporabljajte. Ne odpirajte omrežnega napajalnika. Le kvalificiranim strokovnjakom dovolite popravilo z originalnimi rezervnimi deli.** Poškodovani omrežni napajalniki, kabli in vtiči povečajo tveganje električnega udara.
- ▶ **Omrežnih napajalnikov ne uporabljajte na lahko gorljivi podlogi (npr. papirju, tekstilu, ipd.) oz. gorljivem okolju.** Zaradi segrevanja omrežnega napajalnika med uporabo obstaja nevarnost požara.
- ▶ **Pazite na to, da bo omrežni napajalnik varno stal na delovni površini in da ga ne bo moč nenamerno potegniti dol.** Poškodovan omrežni napajalnik lahko povzroči električni udar.
- ▶ **Prosimo, da si preberete in strogo upoštevajte varnostna in delovna navodila, ki se nahajajo v Navodilu za uporabo vijačnika C-EXACT.**

Simboli

Naslednji simboli so lahko pomembni za uporabo vašega omrežnega napajalnika. Prosimo zapomnite si simbole in njihovo uporabo. Pravilna interpretacija simbolov vam pomaga, da omrežni napajalnik lahko bolje in varneje uporabljate.

Simbol	Pomen	
V	Volt	Električna napetost
A	Amper	Električna jakost toka
W	Watt	Moč
Hp	Horsepower	
Hz	Hertz	Frekvenca
⎓	Enosmerni tok	Vrsta toka in napetosti
DC	direct current	
~	Enofazni izmenični tok	Vrsta toka in napetosti
AC	alternating current	
Ⓢ	Zaščitni razred I lt. DIN: Ozemjitev (zaščitni vodnik)	Izdelki zaščitnega razreda I se morajo v nekaterih primerih ozemljiti.
CE	Oznaka CE	Z oznako CE potrjuje Bosch skladnost izdelka z zadevnimi direktivami Evropske skupnosti.
CSA	Znak preizkusa CSA	Izdelki s tem znakom preizkusa so se preizkusili s strani „Canadian Standards Association“ in izpolnjujejo veljavne standarde o varnosti in zmožljivosti v Kanadi in ZDA.
⚠	Varnostno opozorilo	Uporabnika opozarja na pravilno rokovanje z izdelkom ali svari pred nevarnostmi.
🏠➔	Znak zapovedi	Opozarja na pravilno rokovanje, npr., da se uporabljajo izdelki le v zaprtih prostorih, da se mora prebrati navodilo za obratovanje in da se naprava ne sme odvreči med hišne odpadke.
♻️		

Opis in zmogljivost izdelka



Preberite vsa opozorila in napotila. Napake zaradi neupoštevanja spodaj navedenih opozoril in napotil lahko povzročijo električni udar, požar in/ali težke telesne poškodbe.

Prosimo, da odprite dvojno grafično stran s slikami omrežnega napajalnika in jo pustite odprto, medtem ko berete navodilo za uporabo.

Uporaba v skladu z namenom

Omrežni napajalnik je primeren izključno za oskrbovanje z napetostjo za industrijske preme vijačnike podjetja Bosch, serije C-EXACT v zaprtih prostorih.

Komponente na sliki

Oštevilčenje komponent se nanaša na prikaz omrežnega napajalnika na grafičnih straneh.

- 1 Priključna doza na omrežnem napajalniku PUC-EXACT
- 2 Vklonno/izklonno stikalo
- 3 LED za prikaz pripravljenosti za delovanje
- 4 LED-prikaz motnja (preobremenitev) (PUC-EXACT-1)
- 5 Omrežni kabel
- 6 Tulec za kabl naprave
- 7 Kabel naprave za priključitev na omrežni napajalnik PUC-EXACT
- 8 Utor v spojki kabla naprave 7
- 9 Priključni vtič omrežnega kabla
- 10 Priključna doza za omrežni kabel
- 11 Omrežni vtič
- 12 Vklon/izklon vijačnika (ročni zagon)

Prikazan ali opisan pribor ne spada v standardni obseg dobave.

Tehnični podatki

Omrežna naprava		PUC-EXACT-1	PUC-EXACT-3
Številka artikla		0 602 495 001	0 602 495 003
Število priključnih doz		1	3
Omrežni priključek (izmenični tok)			
– Vhodna napetost	V	100 – 240	100 – 240
– Vhodna moč	W	400	400
	Hp	0,54	0,54
– Vhodna frekvenca	Hz	50/60	50/60
Izhod (enosmerni tok)	V		
– Izhodna napetost		36	36
– Izhodni tok	A	11	6,7
Temperatura skladiščenja	°C	–20 do +70	–20 do +70
	°F	–4 do +158	–4 do +158
Delovna temperatura	°C	–5 do +50	–5 do +50
	°F	+23 do +122	+23 do +122
Relativna zračna vlažnost	%	20 – 95 brez orositve	20 – 95 brez orositve
Teža po EPTA-Procedure 01/2003	kg	2,6	2,6
	lbs	5,7	5,7
Zaščitni razred		⊕/I	⊕/I

Montaža

Okolje obratovanja in skladiščenja

Omrežna naprava je primerna izključno za namene obrti in v zaprtih prostorih.

Lahko ga trdno montirate ali pa postavite na ravno, negorljivo delovno površino.

Za brezhibno delovanje upoštevajte podatke o obratovalni temperaturi in vlažnosti zraka (glejte „Tehnični podatki“, stran 107).

Priključitev vijačnika (glejte sliko A)

► **Uporabljajte izključno originalni kabel! Pred vsako uporabo preverite napravo, kabel in vtič na morebitne poškodbe.** Kablov ne smete popravljati, temveč jih morate nadomestiti z novimi.

Preden priključite omrežni napajalnik na električno omrežje, morate vedno najprej povezati električno orodje z omrežnim napajalnikom PUC-EXACT.

- Vtaknite kabel naprave 7 v priključno dozo 1 omrežne naprave PUC-EXACT. Pazite na to, da se bo utor 8 v priključku kabla naprave ujemal s čepom v priključni dozi. Privijte tulec 6 v smeri urnega kazalca na priključno dozo.

108 | Slovensko

Ločitev vijačnika z omrežne naprave

- Izvijte pušo **6** proti smeri urnega kazalca iz priključne doze **1** omrežne naprave in potegnite kabel naprave **7** iz priključne doze.

Priključitev na oskrbovanje z el. energijo (glejte sliko B)

- ▶ **Upoštevajte napetost omrežja!** Napetost električnega vira mora ustrezati podatkom, ki so navedeni na tipski ploščici omrežnega napajalnika.

Za priključitev omrežnega napajalnika na oskrbovanje z energijo uporabljajte samo omrežne kable, ki so primerni za vaš vir električne energije. Po potrebi morate zamenjati omrežni kabel za varnostne vtičnice, ki je standardno priložen dobavi z omrežnim kablom, ki je primeren za vaš vir električne energije.

Pri **električnem premem vijačniku z ročičnim zagonom** pazite na to, da vijačnika ne boste položili na ročico pred priključitvijo omrežnega napajalnika PUC-EXACT na omrežno napetost. Tako boste preprečili nenamerni zagon vijačnika.

Pri **električnem premem vijačniku s potisnim zagonom** pazite na to, da na vijačnik ne boste aksialno pritiskali, ko boste omrežni napajalnik PUC-EXACT priključili na omrežno napetost. Tako boste preprečili nenamerni zagon vijačnika.

- Najprej vstavite priključni vtič **9** omrežnega napajalnika **5** v priključno dozo **10** omrežnega napajalnika PUC-EXACT. Sedaj lahko PUC-EXACT priključite na oskrbovanje z električno energijo tako, da vtaknete omrežni vtič **11** v varnostno vtičnico.

Vedno najprej povežite omrežni kabel z omrežnim napajalnikom PUC-EXACT, preden boste omrežni vtič **11** vtaknili v vtičnico, saj v nasprotnem primeru obstaja nevarnost električnega udara.

Ločitev z oskrbe z el. energijo

- Najprej potegnite vtič **11** iz vtičnice. Nato potegnite priključni vtič **9** omrežnega kabla iz priključne doze **10** omrežnega napajalnika.

Da bi se izognili električnemu udaru, morate vselej prekiniti povezavo k vtičnici.

Delovanje**Zagon****Vklop/izklop omrežnega napajalnika PUC-EXACT (glejte sliko C)**

Najprej morate zagnati omrežni napajalnik PUC-EXACT in šele nato vklopiti električno orodje C-EXACT (glejte „Priključitev na oskrbovanje z el. energijo“, stran 108).

- Za **vklop omrežnega napajalnika** pritisnite vklopno/izklopno stikalo **2** na omrežnem napajalniku v položaj **1**. Zelena svetilka LED **3** vam bo prikazala, ko bo omrežni napajalnik pripravljen za uporabo. PUC-EXACT-1: če sveti LED **4**, obstaja motnja.
- Za **izklop omrežnega napajalnika** pritisnite vklopno/izklopno stikalo na omrežnem napajalniku **2** v pozicijo **0**.

Vklop/izklop električnega orodja**Električni premi vijačnik z ročičnim zagonom (glejte sliko D)**

- Za **vklop** električnega orodja pritisnite vklopno/izklopno stikalo **2** do naslona.

Električno orodje **se avtomatsko izklopi**, ko se doseže nastavljen vrtilni moment.

- ▶ **Če predčasno spustite vklopno/izklopno stikalo, 2 ne bo dosežen predhodno nastavljen vrtilni moment.**

Električni premi vijačnik s potisnim zagonom

- Za **vklop** električnega orodja vtaknite vstavno roodje na vijak in rahlo pritiskajte aksialno na vijačnik.

Električno orodje **se avtomatsko izklopi**, ko se doseže nastavljen vrtilni moment.

- ▶ **Pri predčasnih razbremenitvi vijačnika, npr. če vstavno orodje vijačnika zdrsi z vijaka, se prednastavljeni vrtilni moment ne doseže.**

Navodila za delo

Pri delu pazite na to, bo omrežnega napajalnika ne bo moč nenamerno potegniti dol. Pritrdite omrežni kabel ali varno na steni ali pa napeljite priključni kabel tako, da ne boste mogli pasti preko njega.

Preobremenitvena zaščita (PUC-EXACT-1)

Pri preobremenitvi omrežnega napajalnika zasveti LED-prikaz **4** in signalizira motnjo.

- Ustavite delo. Izklopite vijačnik in omrežni napajalnik.
- Preverite vijačnik in kabel naprave. Zamenjajte okvarjene dele.
- Nato vzemite omrežni napajalnik in vijačnik ponovno v obratovanje.

Če LED-prikaz **4** nato še vedno sveti, je omrežni napajalnik okvarjen. Poskrbite za to, da se bodo popravil v pooblaščenih servisnih delavnicah za električna orodja Bosch.

Vzdrževanje in servisiranje**Vzdrževanje in čiščenje**

- ▶ **Ločite omrežni napajalnik PUC-EXACT z omrežja, preden boste izvajali čistilna dela.** S tem preprečite nevarnost električnega udara. Izklop omrežnega napajalnika ne zadošča.

Omrežni napajalnik je brez vzdrževanja. Poskrbite za to, da bo naprava in prežračevalne reže vselej čiste.

Pri omrežnem napajalniku, ki ste ga ločili z električnega omrežja, očistite priključne puše, sklopke in vtiče s suho, nevlaknasto krpo in odstranite prah in delce umazanije.

Če omrežni polnilnik kljub skrbnim postopkom proizvodnje in preizkusov ne deluje, morate poskrbeti za to, da se popravilo izvede s strani pooblaščenega servisa za električna orodja Bosch.

Pri vseh vprašanih in naročilih nadomestnih delov morate nujno navesti desetmestno številko izdelka s tipske tablice omrežnega napajalnika.

Da bi se izognili ogrožanju varnosti u primeru, da morate nadomestiti priključni kabel, mora to storiti servis podjetja Bosch ali pooblaščen servis za električna orodja Bosch.

- ▶ **Vzdrževalna dela in popravila se smejo izvajati le s strani kvalificiranega osebeja.** S tem boste zagotovili varno delovanje omrežnega napajalnika.

Pooblaščen servisna delavnica za Boscheve izdelke opravlja ta dela hitro in zanesljivo.

Maziva in čistilna sredstva odlagajte na okolju prijazen način. Upoštevajte zakonske predpise.

Pribor

O celotnem programu kakovostnega pribora lahko dobite informacije na spletni strani www.bosch-pt.com in www.boschproductiontools.com ali v vaši specializirani trgovini.

Servis in svetovanje

Servis vam bo dal odgovore na vaša vprašanja glede popravila in vzdrževanja izdelka ter nadomestnih delov. Prikaze razstavljenega stanja in informacije glede nadomestnih delov se nahajajo tudi na internetnem naslovu:

www.bosch-pt.com

Skupina svetovalcev podjetja Bosch vam bo z veseljem na voljo pri vprašanjih glede nakupa, uporabe in nastavitve izdelka in pribora.

Družba Robert Bosch GmbH jamči za dobave tega izdelka v skladu s pogodbo in v okviru zakonskih/za državo specifičnih določb. Pri reklamacijah za ta izdelek se obrnite na naslednji naslov:

Fax: +49 (711) 7 58 24 36
www.boschproductiontools.com

Odlaganje

Odpadni omrežni napajalnik, pribor in embalažo morate reciklirati v skladu z varstvom okolja.

Omrežnih napajalnikov ne vrzite med gospodinjinske odpadke!

Samo za države EU:



V skladu z Direktivo 2002/96/ES Evropskega Parlamenta in Sveta o odpadni električni in elektronski opremi (OEEO) in njeni uresničitvi v nacionalnem pravu se morajo električna orodja, ki niso več v uporabi, ločeno zbirati ter okolju prijazno reciklirati.

Pridržujemo si pravico do sprememb.

Hrvatski

Upute za sigurnost

Opće upute za sigurnost za električne alate

⚠ UPOZORENJE Treba pročitati sve napomene o sigurnosti i upute. Ako se ne bi poštivala napomene o sigurnosti i upute to bi moglo uzrokovati strujni udar, požar i/ili teške ozljede.

Sačuvajte sve napomene o sigurnosti i upute za buduću primjenu.

U daljnjem tekstu korišten pojam „Električni alat“ odnosi se na električne alate s priključkom na električnu mrežu (s mrežnim kablom) i na električne alate s napajanjem iz aku baterije (bez mrežnog kabela).

Sigurnost na radnom mjestu

- ▶ **Održavajte vaše radno mjesto čistim i dobro osvijetljenim.** Nered ili neosvijetljeno radno mjesto mogu uzrokovati nezgode.
- ▶ **Ne radite s električnim alatom u okolini ugroženoj eksplozijom, u kojoj se nalaze zapaljive tekućine, plinovi ili prašina.** Električni alati proizvode iskre koje mogu zapaliti prašinu ili pare.
- ▶ **Tijekom uporabe električnog alata djecu i ostale osobe držite dalje od mjesta rada.** U slučaju skretanja pozornosti mogli bi izgubiti kontrolu nad uređajem.

Električna sigurnost

- ▶ **Priključni utikač električnog alata mora odgovarati utičnici. Na utikaču se ni na koji način ne smiju izvoditi izmjene. Ne koristite adapterski utikač zajedno sa zaštitno uzemljenim električnim alatom.** Utikač na kojem nisu vršene izmjene i odgovarajuća utičnica smanjuju opasnost od strujnog udara.
- ▶ **Izbjegavajte dodir tijela s uzemljenim površinama, kao što su cijevi, radijatori, štednjaci i hladnjaci.** Postoji povećana opasnost od električnog udara ako bi vaše tijelo bilo uzemljeno.
- ▶ **Uređaj držite dalje od kiše ili vlage.** Prodiranje vode u električni alat povećava opasnost od strujnog udara.
- ▶ **Ne zloupotrebljavajte priključni kabel za nošenje, vješanje električnog alata ili za izvlačenje utikača iz mrežne utičnice. Priključni kabel držite dalje od izvora topline, ulja, oštih rubova ili pomičnih dijelova uređaja.** Oštećen ili usukan priključni kabel povećava opasnost od strujnog udara.
- ▶ **Ako sa električnim alatom radite na otvorenom, koristite samo produžni kabel koji je prikladan za uporabu na otvorenom.** Primjena produžnog kabela prikladnog za rad na otvorenom smanjuje opasnost od strujnog udara.
- ▶ **Ako se ne može izbjeći uporaba električnog alata u vlažnoj okolini, koristite zaštitnu sklopku struje kvara.** Primjenom zaštitne sklopke struje kvara izbjegava se opasnost od električnog udara.

110 | Hrvatski

Sigurnost ljudi

- ▶ **Budite pažljivi, pazite što činite i postupajte oprezno kod rada s električnim alatom. Ne koristite električni alat ako ste umorni ili pod utjecajem droga, alkohola ili lijekova.** Trenutak nepažnje kod uporabe električnog alata može uzrokovati teške ozljede.
- ▶ **Nosite osobnu zaštitnu opremu i uvijek nosite zaštitne naočale.** Nošenje osobne zaštitne opreme, kao što je maska za prašinu, sigurnosna obuča koja ne klizi, zaštitna kaciga ili štitnik za sluh, ovisno od vrste i primjene električnog alata, smanjuje opasnost od ozljeda.
- ▶ **Izbjegavajte nehotično puštanje u rad. Prije nego što ćete utaknuti utikač u utičnicu i/ili staviti aku-bateriju, provjerite je li električni alat isključen.** Ako kod nošenja električnog alata imate prst na prekidaču ili se uključen uređaj priključi na električno napajanje, to može dovesti do nezgoda.
- ▶ **Prije uključivanja električnog alata uklonite alate za podešavanje ili vijčani ključ.** Alat ili ključ koji se nalazi u rotirajućem dijelu uređaja može dovesti do nezgoda.
- ▶ **Izbjegavajte neuobičajene položaje tijela. Zauzmite siguran i stabilan položaj tijela i u svakom trenutku održavajte ravnotežu.** Na taj način možete električni alat bolje kontrolirati u neočekivanim situacijama.
- ▶ **Nosite prikladnu odjeću. Ne nosite široku odjeću ili nakit. Kosu, odjeću i rukavice držite dalje od pomičnih dijelova.** Nepričvršćenu odjeću, dugu kosu ili nakit mogu zahvatiti pomični dijelovi.
- ▶ **Ako se mogu montirati naprave za usisavanje i hvatanje prašine, provjerite da li su iste priključene i da li se mogu ispravno koristiti.** Primjena naprave za usisavanje može smanjiti ugroženost od prašine.

Brižljiva uporaba i ophođenje s električnim alatima

- ▶ **Ne preopterećujte uređaj. Za vaš rad koristite za to predviđen električni alat.** S odgovarajućim električnim alatom radit ćete bolje i sigurnije u navedenom području učinka.
- ▶ **Ne koristite električni alat čiji je prekidač neispravan.** Električni alat koji se više ne može uključivati i isključivati opasan je i mora se popraviti.
- ▶ **Izvcite utikač iz mrežne utičnice i/ili izvadite aku-bateriju prije podešavanja uređaja, zamjene pribora ili odlaganja uređaja.** Ovim mjerama opreza izbjeći će se nehotično pokretanje električnog alata.
- ▶ **Električni alat koji ne koristite spremite izvan dosega djece. Ne dopustite rad s uređajem osobama koje nisu s njim upoznate ili koje nisu pročitale ove upute.** Električni alati su opasni ako s njima rade neiskusne osobe.
- ▶ **Održavajte električni alat s pažnjom. Kontrolirajte da li pomični dijelovi uređaja besprijekorno rade i da nisu zaglavljani, da li su dijelovi polomljeni ili tako oštećeni da se ne može osigurati funkcija električnog alata. Prije primjene ove oštećene dijelove treba popraviti.** Mnoge nezgode imaju svoj uzrok u slabo održavanim električnim alatima.

- ▶ **Rezne alate održavajte oštrim i čistim.** Pažljivo održavani rezni alati s oštrim oštricama manje će se zaglaviti i lakše se s njima radi.
- ▶ **Električni alat, pribor, radne alate, itd. koristite prema ovim uputama i na način kako je to propisano za poseban tip uređaja. Kod toga uzmite u obzir radne uvjete i izvođene radove.** Uporaba električnih alata za druge primjene nego što je to predviđeno, može dovesti do opasnih situacija.

Servisiranje

- ▶ **Popravak vašeg električnog alata prepustite samo kvalificiranom stručnom osoblju ovlaštenog servisa i samo s originalnim rezervnim dijelovima.** Na taj će se način osigurati da ostane sačuvana sigurnost uređaja.

Upute za sigurnost za mrežne ispravljače

- ▶ **Napon i frekvencija mrežnog ispravljača moraju biti usklađeni s podacima na tipskoj pločici odvičaja.** Mrežni ispravljač PUC-EXACT isključivo je prikladan za Bosch industrijske ravne odvičaje serije C-EXACT. Inače postoji opasnost od požara i eksplozije.
- ▶ **Mrežni ispravljač održavajte čistim.** Zbog zaprljanosti postoji opasnost od strujnog udara.
- ▶ **Prije svake uporabe kontrolirajte mrežni ispravljač, priključite kabel i utikač. Mrežni ispravljač ne koristite ako bi se na njemu ustanovila oštećenja. Mrežni ispravljač ne otvarajte sami i dajte ga na popravak samo kvalificiranom stručnom osoblju i samo s originalnim rezervnim dijelovima.** Oštećeni mrežni ispravljači, kablovi i utikači povećavaju opasnost od strujnog udara.
- ▶ **Mrežni ispravljač ne koristite na lako zapaljivoj podlozi (npr. papiru, tekstilnim materijalima, itd.), odnosno ne u zapaljivoj radnoj okolini.** Postoji opasnost od požara zbog zagrijavanja mrežnog ispravljača nastalog pri njegovom radu.
- ▶ **Pazite da je mrežni ispravljač sigurno postavljen na radnu površinu i da ne može nehotično pasti.** Oštećen mrežni ispravljač može prouzročiti strujni udar.
- ▶ **Pročitajte i strogo se pridržavajte uputa za sigurnost i uputa za rad u uputama za rukovanje korištenog odvičaja C-EXACT.**

Simboli

Dolje prikazani simboli mogu biti od značaja za uporabu mrežnih ispravljača. Molimo obratite pozornost na ove simbole i njihovo značenje. Ispravno tumačenje simbola pomoći će vam da bolje i sigurnije koristite mrežni ispravljač.

Simbol	Značenje	
V	Volt	Električni napon
A	Amper	Jakost električne struje
W	Vat	Snaga
KS	Konjska snaga	
Hz	Herc	Frekvencija

Simbol	Značenje	
	Istosmjerna struja direct current	Vrsta struje i vrsta napona
	Jednofazna izmjenična struja alternating current	Vrsta struje i vrsta napona
	Klasa zaštite I prema DIN: zaštitno uzemljenje (zaštitni vodič)	Proizvodi klase zaštite I u određenim slučajevima moraju biti uzemljeni.
	CE-oznaka	S CE-oznakom Bosch potvrđuje usklađenost proizvoda s važećim smjericama Europske unije.
	CSA-ispitni znak	Proizvodi s ovim ispitnim znakom ispitani su od „Canadian Standards Association“ i ispunjavaju važeće standarde za sigurnost i radove u Kanadi i SAD.
	Znak upozorenja	Upućuje korisnika za ispravno rukovanje proizvodom ili upozorava na opasnosti.
	Znak zabrane	Upućuje na ispravno rukovanje, npr. za proizvode koji se koriste samo u zatvorenim prostorima primjene, treba pročitati upute za rukovanje i uređaj ne bacati u kućni otpad.

Tehnički podaci

Mrežni ispravljač		PUC-EXACT-1	PUC-EXACT-3
Kataloški br.		0 602 495 001	0 602 495 003
Broj priključnih utičnica		1	3
Mrežni priključak (izmjenične struje)			
– Ulazni napon	V	100–240	100–240
– Ulazna snaga	W	400	400
	KS	0,54	0,54
– Ulazna frekvencija	Hz	50/60	50/60
Izlaz (istosmjerne struje)	V		
– Izlazni napon		36	36
– Izlazna struja	A	11	6,7
Temperatura uskladištenja	°C	–20 do +70	–20 do +70
	°F	–4 do +158	–4 do +158
Radna temperatura	°C	–5 do +50	–5 do +50
	°F	+23 do +122	+23 do +122

Opis proizvoda i radova



Treba pročitati sve napomene o sigurnosti i upute. Ako se ne bi poštile napomene o sigurnosti i upute to bi moglo uzrokovati strujni udar, požar i/ili teške ozljede.

Molimo otvorite stranicu sa slikama mrežnog ispravljača i ostavite ovu stranicu otvorenom tijekom čitanja uputa za rukovanje.

Uporaba za određenu namjenu

Mrežni ispravljač isključivo je predviđen za električno napajanje Bosch industrijskih ravnih odvijača serije C-EXACT u zatvorenim prostorijama.

Prikazani dijelovi uređaja

Numeracija prikazanih sastavnih elemenata odnosi se na prikaz mrežnog ispravljača na stranicama sa slikama.

- 1 Priključna utičnica na mrežnom priključnom uređaju PUC-EXACT
- 2 Prekidač za uključivanje/isključivanje
- 3 LED-pokazivač pripravnosti za rad
- 4 LED-pokazivač smetnji u radu (preopterećenja) (PUC-EXACT-1)
- 5 Mrežni priključni kabel
- 6 Čahura na kabelu uređaja
- 7 Kabel uređaja za priključak na mrežni priključni uređaj PUC-EXACT
- 8 Utor u spojnici kabela uređaja 7
- 9 Priključni utikač mrežnog priključnog kabela
- 10 Priključna utičnica za mrežni priključni kabel
- 11 Mrežni utikač
- 12 Prekidač za uključivanje/isključivanje odvijača (polužni start)

Prikazan ili opisan pribor ne pripada standardnom opsegu isporuke.

112 | Hrvatski

Mrežni ispravljač		PUC-EXACT-1	PUC-EXACT-3
Relativna vlažnost zraka	%	20 – 95 bez rošenja	20 – 95 bez rošenja
Težina odgovara EPTA-Procedure 01/2003	kg	2,6	2,6
	lbs	5,7	5,7
Klasa zaštite		⊕/I	⊕/I

Montaža

Radna okolina i prostor za uskladištenje

Mrežni ispravljač isključivo je prikladan za primjenu u industriji i obrtu, za rad u zatvorenim prostorijama. Ovi se uređaji mogu fiksno montirati ili se mogu postaviti na ravnu, nezapaljivu radnu površinu.

Za besprijekoran rad mrežnog ispravljača treba se pridržavati podataka o radnoj temperaturi i vlažnosti zraka (vidjeti „Tehnički podaci“, stranica 111).

Priključivanje odvijaja (vidjeti sliku A)

► **Koristite isključivo originalni kabel! Prije svake uporabe na eventualna oštećenja kontrolirajte uređaj, kabel i utikač.** Kablovi se ne smiju popravljati nego samo zamijeniti.

Prije nego što mrežni priključni uređaj priključite na električnu mrežu, uvijek najprije električni alat spojite s mrežnim priključnim uređajem PUC-EXACT.

- Kabel uređaja **7** utaknite u priključnu utičnicu **1** mrežnog priključnog uređaja PUC-EXACT. Kod toga pazite da utor **8** u spojnici kabela uređaja sjedne na stopice u priključnoj utičnici. Čahuru **6** u smjeru kazaljke na satu navrnite na priključnu utičnicu.

Odspajanje odvijaja od mrežnog ispravljača

- Čahuru **6** u smjeru suprotnom od kazaljke na satu odvijete od priključne utičnice mrežnog ispravljača i izvucite kabel uređaja **1** iz priključne utičnice **7**.

Priključak na izvor struje (vidjeti sliku B)

► **Pridržavajte se mrežnog napona!** Napon izvora struje mora se podudarati s podacima na tipskoj pločici mrežnog ispravljača.

Za priključak mrežnog ispravljača električnog napajanje koristite samo mrežni kabel prikladan za vaš izvor struje. Zamijenite, u standardnoj izvedbi isporučen mrežni priključni kabel, za utičnice sa zaštitnim kontaktom, za u danom slučaju mrežni priključni kabel prikladan za vaš izvor struje.

Kod **električnog ravnog odvijaja s poluznim startom** pazite da se odvijaj ne osloni na polugu prije nego što se mrežni priključni uređaj PUC-EXACT priključi na električnu mrežu. Na taj ćete način spriječiti nehotično puštanje u rad odvijaja.

Kod **električnog ravnog odvijaja s potisnim startom** pazite da se na odvijaj ne djeluje aksijalnim pritiskom kada se mrežni priključni uređaj PUC-EXACT priključi na električnu mrežu. Na taj ćete način spriječiti nehotično puštanje u rad odvijaja.

- Najprije utaknite priključni utikač **9** mrežnog kabela **5** u priključnu utičnicu **10** mrežnog priključnog uređaja PUC-EXACT. Sada možete PUC-EXACT priključiti na električnu mrežu, tako što ćete mrežni utikač **11** utaknuti u utičnicu sa zaštitnim kontaktom.

Uvijek prije nego što mrežni utikač PUC-EXACT utaknete u utičnicu, najprije spojite mrežni priključni kabel s mrežnim priključnim uređajem **11**, jer inače postoji opasnost od strujnog udara.

Odspajanje sa izvora struje

- Najprije iz mrežne utičnice izvucite mrežni utikač **11**. Izvucite priključni utikač **9** mrežnog priključnog kabela iz priključne utičnice **10** mrežnog ispravljača.

Kako bi se izbjegao strujni udar, uvijek najprije odspojite spoj do utičnice.

Rad

Puštanje u rad

Uključivanje/isključivanje mrežnog priključnog uređaja PUC-EXACT (vidjeti sliku C)

Prije nego što uključite električni alat PUC-EXACT, najprije morate pustiti u rad mrežni priključni uređaj C-EXACT (vidjeti „Priključak na izvor struje“, stranica 112).

- Za **uključivanje mrežnog ispravljača**, prekidač za uključivanje/isključivanje **2** na mrežnom ispravljaču pritisnite u položaj **1**. Zeleni svjetleći LED pokazivač **3** pokazuje kada je mrežni ispravljač spreman za rad.
PUC-EXACT-1: Kada svijetli LED-pokazivač **4**, znači da postoji smetnja u radu.
- Za **isključivanje mrežnog priključnog uređaja**, prekidač za uključivanje/isključivanje na mrežnom priključnom uređaju **2** pritisnite u položaj **0**.

Uključivanje/isključivanje električnog alata

Električni ravni odvijaj s poluznim startom (vidjeti sliku D)

- Za **uključivanje** električnog alata pritisnite do graničnika prekidač za uključivanje/isključivanje **2**.

Električni alat će se **automatski isključiti** čim se dosegne namješteni zakretni moment.

- **Kod prijevremenog otpuštanja prekidača za uključivanje/isključivanje 2, neće se doseći prethodno namješteni okretni moment.**

Električni ravni odvijajač s potisnim startom

- Za **uključivanje** električnog alata, radni alat stavite na vijak i laganim pritiskom pritisnite aksijalno na vijak.

Električni alat će se **automatski isključiti** čim se dosegne namješteni zakretni moment.

- ▶ Za slučaj **prijevremenog rasterećenja odvijajača, npr. ako bi radni alat odvijajača kliznuo sa vijka, neće se postići prethodno namješteni okretni moment.**

Upute za rad

Pri radu pazite da se mrežni ispravljač nehotično ne povuče sa radne površine. Mrežni ispravljač ili sigurno pričvrstite na zid ili mrežni priključni kabel položite tako da se na njega ne možete spotaknuti.

Zaštita od preopterećenja (PUC-EXACT-1)

U slučaju preopterećenja mrežnog ispravljača upalit će se LED pokazivač **4** i signalizirati smetnju u radu.

- Prekinite s radom. Isključite odvijajač i mrežni ispravljač.
- Kontrolirajte odvijajač i kabel uređaja. Zamijenite neispravni dio.
- Nakon toga ponovno pustite u rad mrežni ispravljač i odvijajač.

Ako još uvijek svijetli LED-pokazivač **4**, znači da je mrežni ispravljač neispravan. Odnosite ga na popravak u ovlašteni servis za Bosch električne alate.

Održavanje i servisiranje

Održavanje i čišćenje

- ▶ **Prije izvođenja radova čišćenja mrežni priključni uređaj PUC-EXACT odspojite sa električne mreže.** Time će se izbjeći opasnost strujnog udara. Isključivanje mrežnog priključnog uređaja nije dovoljno.

Mrežni ispravljač ne zahtjeva održavanje. Sam uređaj i njegove otvore za hlađenje uvijek održavajte slobodnim i čistim.

Priključne utičnice, spojnice i utikač mrežnog ispravljača odspojenog sa električne mreže redovito čistite suhom krpom koja ne ispušta niti, te odstranite prljavštinu i čestice prljavštine.

Ako bi mrežni ispravljač unatoč brižljivih postupaka izrade i ispitivanja ipak prestao raditi, popravak prepustite ovlaštenom servisu za Bosch električne alate.

U slučaju povratnih upita i naručivanja rezervnih dijelova neizostavno navedite 10-znamenasti kataloški broj sa tipske pločice mrežnog ispravljača.

Ako je potrebna zamjena priključnog kabela, tada je treba provesti u Bosch servisu ili u ovlaštenom servisu za Bosch električne alate, kako bi se izbjeglo ugrožavanje sigurnosti.

- ▶ **Radove održavanja i popravaka prepustite samo kvalificiranom stručnom osoblju.** Na taj će se način održati sigurnost mrežnog ispravljača.

Ovlašteni Bosch servis će ove radove izvesti brzo i pouzdano.

Maziva i sredstva za čišćenje zbrinite na ekološki prihvatljiv način. Kod toga se pridržavajte zakonskih propisa.

Pribor

O kompletnom kvalitetnom programu pribora možete se informirati na Internetu na adresi www.bosch-pt.com i www.boschproductiontools.com ili kod vašeg specijaliziranog trgovca.

Servis za kupce i savjetovanje kupaca

Naš servis će odgovoriti na vaša pitanja o popravku i održavanju vašeg proizvoda, kao i o rezervnim dijelovima. Crteže u rastavljenom obliku i informacije o rezervnim dijelovima možete naći i na našoj adresi:

www.bosch-pt.com

Tim Bosch savjetnika za kupce rado će odgovoriti na vaša pitanja o kupnji, primjeni i podešavanju proizvoda i pribora.

Robert Bosch GmbH jamči za ugovornu isporuku ovih proizvoda u okviru važećih zakonskih propisa. U slučaju reklamacija na proizvod molimo obratite se na slijedeća mjesta:

Fax: +49 (711) 7 58 24 36

www.boschproductiontools.com

Zbrinjavanje

Mrežni ispravljači, pribor i ambalaža moraju se odvesti na ekološki prihvatljivo recikliranje.

Mrežne ispravljače ne bacajte u kućni otpad!

Samo za zemlje EU:



Prema Europskim smjericama 2002/96/EZ za električne i elektroničke stare uređaje, električni alati koji više nisu uporabivi moraju se odvojeno sakupiti i dovesti na ekološki prihvatljivu ponovnu primjenu.

Zadržavamo pravo na promjene.

Eesti

Ohutusnõuded

Üldised ohutusjuhised

⚠ TÄHELEPANU **Kõik ohutusnõuded ja juhised tuleb läbi lugeda.** Ohutusnõuete ja juhiste eiramise tagajärjeks võib olla elektrilõök, tulekahju ja/või rasked vigastused.

Hoidke kõik ohutusnõuded ja juhised edasiseks kasutamiseks hoolikalt alles.

Allpool kasutatud mõiste „Elektriline tööriist“ käib võrgutoitega (toitejuhtmega) elektriliste tööriistade ja akutoitega (ilma toitejuhtmeta) elektriliste tööriistade kohta.

114 | Eesti

Ohutusnõuded tööpiirkonnas

- ▶ **Töökoht peab olema puhas ja hästi valgustatud.**
Töökohas valitsev segadus ja hämarus võib põhjustada õnnetusi.
- ▶ **Ärge kasutage elektrilist tööriista plahvatusohtlikus keskkonnas, kus leidub tuleohtlikke vedelikke, gaase või tolmu.** Elektrilistest tööriistadest lööb sädemeid, mis võivad tolmu või auru süüdata.
- ▶ **Elektrilise tööriista kasutamise ajal hoidke lapsed ja teised isikud töökohast eema.** Kui Teie tähelepanu kõrvale juhitakse, võib seade Teie kontrolli alt väljuda.

Elektriohutus

- ▶ **Elektrilise tööriista pistik peab pistikupesasse sobima.** Pistiku kallal ei tohi teha mingeid muudatusi. Ärge kasutage kaitsemaandusega elektriliste tööriistade puhul adapterpistikuid. Muutmata pistikud ja sobivad pistikupesad vähendavad elektrilöögi saamise riski.
- ▶ **Vältige kehakontakti maandatud pindadega, nagu torud, radiaatorid, pliidid ja külmikud.** Kui Teie keha on maandatud, on elektrilöögi oht suurem.
- ▶ **Hoidke seadet vihma ja niiskuse eest.** Kui elektrilisse tööriista on sattunud vett, on elektrilöögi oht suurem.
- ▶ **Ärge kasutage toitejuhet otstarvetel, milleks see ei ole ette nähtud, näiteks elektrilise tööriista kandmiseks, ülesriputamiseks või pistiku pistikupesast väljatõmbamiseks.** Hoidke toitejuhet kuumuse, õli, teravate servade ja seadme liikuvate osade eest. Kahjustatud või keerduläänud toitejuhtmed suurendavad elektrilöögi ohtu.
- ▶ **Kui töötate elektrilise tööriistaga vabas õhus, kasutage ainult selliseid pikendusjuhtmeid, mida on lubatud kasutada ka välistingimustes.** Välistingimustes kasutamiseks sobiva pikendusjuhtme kasutamine vähendab elektrilöögi ohtu.
- ▶ **Kui elektrilise tööriista kasutamine niiskes keskkonnas on vältimatu, kasutage rikkevoolukaitselüliti.** Rikkevoolukaitselüliti kasutamine vähendab elektrilöögi ohtu.

Inimeste turvalisus

- ▶ **Olge tähelepanelik, jälgige, mida Te teete, ning toimige elektrilise tööriistaga töötades kaalutletult.** Ärge kasutage elektrilist tööriista, kui olete väsinud või uimastite, alkoholi või ravimite mõju all. Hetkeline tähelepanematus seadme kasutamisel võib põhjustada tõsiseid vigastusi.
- ▶ **Kandke isikukaitsevahendeid ja alati kaitseprille.** Isikukaitsevahendite, näiteks tolumumaski, libisemiskindlate turvajalatsite, kaitsekiivri või kuulmiskaitsevahendite kandmine – sõltuvalt elektrilise tööriista tüübist ja kasutusala – vähendab vigastuste ohtu.
- ▶ **Vältige seadme tahtmatut käivitamist. Enne pistiku ühendamist pistikupesasse, aku ühendamist seadme külge, seadme ülestõstmist ja kandmist veenduge, et elektriline tööriist on välja lülitatud.** Kui hoiate elektrilise tööriista kandmisel sõrme lülilil või ühendate

vooluvõrku sisselülitatud seadme, võivad tagajärjeks olla õnnetused.

- ▶ **Enne elektrilise tööriista sisselülitamist eemaldage selle küljest reguleerimis- ja mutrivõtmed.** Seadme pöörleva osa küljes olev reguleerimis- või mutrivõti võib põhjustada vigastusi.
- ▶ **Vältige ebatavalist kehaasendit. Võtke stabiilne tööasend ja hoidke kogu aeg tasakaalu.** Nii saate elektrilist tööriista ootamatutes olukordades paremini kontrollida.
- ▶ **Kandke sobivat rõivastust. Ärge kandke laiu riideid ega ehteid. Hoidke juuksed, rõivad ja kindad seadme liikuvatest osadest eemal.** Lotendavad riided, ehted või pikad juuksed võivad sattuda seadme liikuvate osade vahele.
- ▶ **Kui on võimalik paigaldada tolmuemaldus- ja tolmu kogumisseadiseid, veenduge, et need on seadmega ühendatud ja et neid kasutatakse õigesti.** Tolmuemaldusseadise kasutamine vähendab tolmu põhjustatud ohte.

Elektriliste tööriistade hoolikas käsitlemine ja kasutamine

- ▶ **Ärge koormake seadet üle. Kasutage töö tegemiseks selleks ettenähtud elektrilist tööriista.** Sobiva elektrilise tööriistaga töötate ettenähtud jõudluspiirides efektiivsemalt ja ohutumalt.
- ▶ **Ärge kasutage elektrilist tööriista, mille lüliti on rikkis.** Elektriline tööriist, mida ei ole enam võimalik lülitist sisse ja välja lülitada, on ohtlik ning tuleb parandada.
- ▶ **Tõmmake pistik pistikupesast välja ja/või eemaldage seadme aku enne seadme reguleerimist, tarvikute vahetamist ja seadme ärapanekut.** See ettevaatusabinõu väldib elektrilise tööriista soovimatut käivitamist.
- ▶ **Kasutusvälisel ajal hoidke elektrilisi tööriistu lastele kättesaamatus kohas. Ärge laske seadet kasutada isikutel, kes seadet ei tunne või pole siintoodud juhiseid lugenud.** Asjatundmatute isikute käes on elektrilised tööriistad ohtlikud.
- ▶ **Hoolitsege seadme eest korralikult. Kontrollige, kas seadme liikuvad osad töötavad veatult ega kiildu kiini. Veenduge, et seadme detailid ei ole murdunud või kahjustatud määral, mis mõjutab seadme töökindlust. Laske kahjustatud detailid enne seadme kasutamist parandada.** Paljude õnnetuste põhjuseks on halvasti hooldatud elektrilised tööriistad.
- ▶ **Hoidke lõiketarvikud teravad ja puhtad.** Hoolikalt hooldatud, teravate lõikeservadega lõiketarvikud kiilduvad harvemini kinni ja neid on lihtsam juhtida.
- ▶ **Kasutage elektrilist tööriista, lisavarustust, tarvikuid jne vastavalt siintoodud juhiste ja teostatava töö iseloomuga.** Elektriliste tööriistade nõuetevastane kasutamine võib põhjustada ohtlikke olukordi.

Teenindus

- ▶ **Laske elektrilist tööriista parandada ainult kvalifitseeritud spetsialistidel, kes kasutavad originaalvaruosi.** Nii tagate püsivalt seadme ohutu töö.

Ohutusnõuded võrguadapterite kasutamisel

- ▶ **Võrguadapteri pinge ja sagedus peavad vastama kruvikeeraja andmesildil toodud andmetele.**
Võrguadapter PUC-EXACT on ette nähtud kasutamiseks üksnes sarja C-EXACT kuuluvate Boschi tööstuslike kruvikeerajatega. Selle nõude eiramisel tekib tulekahju- ja plahvatusoht.
- ▶ **Hoidke võrguadapter puhas.** Mustus tekitab elektrilöögi ohu.
- ▶ **Iga kord enne kasutamist kontrollige võrguadapter, toitejuhe ja pistik üle. Vigastuste tuvastamise korral ärge rakendage võrguadapterit tööle. Ärge avage võrguadapterit ise ja laske seda parandada üksnes asjaomase valdkonna asjatundjal, kes kasutavad originaalvaruosi.** Vigastatud võrguadapterid, toitejuhtmed ja pistikud suurendavad elektrilöögi ohtu.
- ▶ **Ärge kasutage võrguadapterit tuleohtlikul pinnal (paber, tekstiil) või tuleohtlikus keskkonnas.** Võrguadapter läheb kasutamisel kuumaks ja tekitab põlengu ohtu.
- ▶ **Veenduge, et võrguadapter paikneks stabiilses asendis ja et seda ei saa juhuslikult alla tõmmata.** Vigastatud võrguadapter võib tekitada elektrilöögi.
- ▶ **Lugege läbi ohutusnõuded ja tööjuhised kasutusjuhendis, mis käsitleb kasutatavat kruvikeerajat C-EXACT.**

Sümbolid

Järgmised sümbolid võivad olla võrguadapteri kasutamisel olulised. Pidage palun sümbolid ja nende tähendus meeles. Sümbolite õige mõistmine aitab teil võrguadapterit efektiivsemalt ja ohutumalt kasutada.

Sümbol	Tähendus	
V	volti	elektriline pinge
A	amprit	voolutugevus
W	vatti	võimsus
Hp	hobujõud	
Hz	hertsi	Sagedus
---	alalisvool	voolu- ja pingeliik
DC	direct current	
~	ühefaasiline vahelduvvool	voolu- ja pingeliik
AC	alternating current	
⊕	kaitseklass I vastavalt standardile DIN: kaitsejuhiga	Kaitseklassi I kuuluvad tooted vajavad teatavatel juhtudel maandamist.

Sümbol **Tähendus**

CE-tähis

CE-tähisega kinnitab Bosch toote vastavust Euroopa Liidu asjaomastele direktiividele.



CSA-tähis

Selle tähisega märgistatud tooted on läbinud „Canadian Standards Association“ kontrolli ning vastavad Kanadas ja USA-s kehtivatele ohutus- ja võimsusnormidele.



Hoiatus

Juhib kasutaja tähelepanu toote õigele käsitlemisele või hoiatab ohtude eest.



Kohustav märk

Annab juhiseid õige käsitlemise kohta, nt kasutada üksnes siseruumides, lugeda kasutusjuhendit ning mitte käidelda seadet koos olmejäätmetega.

**Seadme ja selle funktsioonide kirjeldus**

Kõik ohutusnõuded ja juhised tuleb läbi lugeda. Ohutusnõuete ja juhiste eiramise tagajärjeks võib olla elektrilöök, tulekahju ja/või rasked vigastused.

Avage ümbris võrguadapteri joonistega ja jätke see kasutusjuhendi lugemise ajaks lahti.

Nõuetekohane kasutamine

Võrguadapter on ette nähtud kasutamiseks sarja C-EXACT kuuluvate Boschi tööstuslike kruvikeerajatega; kasutamine on lubatud vaid siseruumides.

Seadme osad

Võrguadapteri osade numeratsiooni aluseks on jooniste lehekülgedel toodud numbrid.

- 1 Võrguadapteri ühenduspesa PUC-EXACT
- 2 Lülit (sisse/välja)
- 3 LED-tuli: töövalmidus
- 4 LED-tuli: häire (ülekoormus) (PUC-EXACT-1)
- 5 Toitejuhe
- 6 Seadme ühendusjuhtme hüls
- 7 Seadme ühendusjuhe ühendamiseks võrguadapteriga PUC-EXACT
- 8 Soon seadme ühendusjuhtme muhvis 7
- 9 Võrgujuhtme ühenduspistik
- 10 Võrgujuhtme ühenduspesa
- 11 Võrgupistik
- 12 Kruvikeeraja lüliti (sisse/välja) (hoobkäivitus)

Tarnekomplekt ei sisalda kõiki kasutusjuhendis olevatel joonistel kujutatud või kasutusjuhendis nimetatud lisatarvikuid.

116 | Eesti

Tehnilised andmed

Võrguadapter		PUC-EXACT-1	PUC-EXACT-3
Tootenumbr		0 602 495 001	0 602 495 003
Ühenduspesade arv		1	3
Võrguühendus (vahelduvvool)			
– Sisendpinge	V	100–240	100–240
– Sisendvõimsus	W	400	400
	Hp	0,54	0,54
– Sisendsagedus	Hz	50/60	50/60
Väljund (alalisvool)	V		
– Väljundpinge		36	36
– Väljundvool	A	11	6,7
Hoiutemperatuur	°C	–20 kuni +70	–20 kuni +70
	°F	–4 kuni +158	–4 kuni +158
Tööt temperatuur	°C	–5 kuni +50	–5 kuni +50
	°F	+23 kuni +122	+23 kuni +122
Suhteline õhuniiskus	%	20 – 95 kondensaadivaba	20 – 95 kondensaadivaba
Kaal EPTA-Procedure 01/2003 järgi	kg	2,6	2,6
	lbs	5,7	5,7
Kaitseaste		⊕/I	⊕/I

Montaaž

Töö- ja hoiutingimused

Võrguadapter on ette nähtud üksnes tööstuslikuks kasutamiseks siseruumides.

Võrguadapteri võite paigaldada statsionaarselt või asetada ühetasasele mittesüttivale tööpinna.

Veatu töö tagamiseks pidage kinni tööt temperatuuri ja õhuniiskuse kohta toodud andmetest (vt „Tehnilised andmed“, lk 116).

Kruvikeeraja ühendamine (vt joonist A)

► **Kasutage üksnes originaaljuhtmeid! Iga kord enne kasutamist kontrollige seadet, juhtmeid ja pistikuid kahjustuste suhtes.** Juhtmeid ei tohi parandada, need tuleb välja vahetada.

Enne kui ühendate võrguadapteri vooluvõrguga, ühendage elektriline tööriist võrguadapteriga PUC-EXACT.

- Ühendage seadme ühendusjuhe **7** ühenduspessa **1** võrguadapteril PUC-EXACT. Veenduge, et seadme ühendusjuhtme muhvis olev soon **8** haakub ühenduspessa. Keerake hüls **6** päripäeva ühenduspessa peale.

Kruvikeeraja eemaldamine võrguadapteri küljest

- Keerake hüls **6** vastupäeva võrguadapteri ühenduspesast **1** välja ja tõmmake ühendusjuhe **7** ühenduspesast välja.

Vooluvõrguga ühendamine (vt joonist B)

► **Pöörake tähelepanu võrgupingele!** Vooluallika pinge peab vastama võrguadapteri andmesildil toodud andmetele.

Võrguadapteri ühendamiseks vooluallikaga kasutage üksnes sobivat võrgujuhet. Vajaduse korral asendage seadme tarnekomplekti kuuluv standardne võrgujuhe, mis on ette nähtud kaitsekontaktiga varustatud pistikupesade jaoks, vooluvõrgu jaoks sobiva võrgujuhtmega.

Hoobkäivitusega elektriliste kruvikeerajate puhul veenduge, et te ei aseta kruvikeerajat hoova peale, enne kui ühendate võrguadapteri PUC-EXACT vooluvõrguga. Nii hoiate ära kruvikeeraja soovimatu käivitumise.

Survekäivitusega elektriliste kruvikeerajate puhul veenduge, et te ei rakenda kruvikeerajale aksiaalset survet, kui ühendate võrguadapteri PUC-EXACT vooluvõrguga. Nii hoiate ära kruvikeeraja soovimatu käivitumise.

- Ühendage kõigepealt ühenduspistik **9** võrgujuhtmel **5** ühenduspessa **10** võrguadapteril PUC-EXACT. Nüüd saate ühendada võrguadapteri PUC-EXACT vooluvõrguga, ühendades võrgupistiku **11** kaitsekontaktiga varustatud pistikupesassa.

Ühendage alati kõigepealt võrgujuhe võrguadapteriga PUC-EXACT, enne kui ühendate võrgupistiku **11** pistikupesassa, vastasel korral tekib elektrilöögi oht.

Vooluvõrgust lahutamine

- Esmalt tõmmake võrgupistik **11** pistikupesast välja. Seejärel tõmmake võrgujuhtme ühenduspistik **9** võrguadapteri ühenduspesast **10** välja.

Elektrilöögi vältimiseks eemaldage alati kõigepealt pistik pistikupesast.

Kasutus

Seadme kasutuselevõtt

Võrguadapteri PUC-EXACT sisselülitamine (vt joonist C)

Kõigepealt peate käivitama võrguadapteri PUC-EXACT, enne kui saate elektrilist tööriista C-EXACT sisse lülitada (vt „Vooluvõrguga ühendamine“, lk 116).

- Selleks et **võrguadapterit** sisse lülitada, vajutage võrguadapteri lüliti (sisse/välja) **2** asendisse **1**. Rohelise tulega põlev LED-näit **3** näitab, millal on võrguadapter kasutusvalmis.
- PUC-EXACT-1: Kui LED-näit **4** põleb, on tegemist häirega.
- **Võrguadapteri väljalülitamiseks** vajutage võrguadapteri lüliti (sisse/välja) **2** asendisse **0**.

Elektrilise tööriista sisse-/väljalülitamine

Hoobkäivitusega elektriline kruvikeeraja (vt joonist D)

- Tööriista **sisselülitamiseks** vajutage lüliti (sisse/välja) **2** lõpuni sisse.

Tööriist **lülitub automaatselt välja** niipea, kui seadistatud pöördemoment on saavutatud.

- ▶ **Lüliti (sisse/välja) 2 enneaegsel vabastamisel ei saavutata seadistatud pöördemomenti.**

Survekäivitusega elektriline kruvikeeraja

- Elektrilise tööriista **sisselülitamiseks** asetage tarvik kruvile ja rakendage kruvikeerajale telje suunas kerget survet.

Tööriist **lülitub automaatselt välja** niipea, kui seadistatud pöördemoment on saavutatud.

- ▶ **Kui surve enneaegselt väheneb, nt kui kruvikeeraja tarvik libiseb kruvilt maha, ei jõua tööriist eelseatud pöördemomendile.**

Tööjuhised

Töötamisel veenduge, et te ei tõmba võrguadapterit kogemata tööpinna maha. Kinnitage võrguadapter tugevasti seina külge või asetage ühendusjuhe nii, et te selle taha ei komista.

Ülekoormuskaitse (PUC-EXACT-1)

Kui võrguadapterile avaldub ülekoormus, süttib LED-näit **4** ja annab märku häirest.

- Peatage töö. Lülitage kruvikeeraja ja võrguadapter välja.
- Kontrollige kruvikeeraja ja seadme ühendusjuhe üle.
- Defektsed osad vahetage välja.
- Seejärel rakendage võrguadapter ja kruvikeeraja uuesti tööle.

Kui LED-näit **4** seejärel ikka veel põleb, on võrguadapter defektn. Laske see parandada Boschi elektriliste tööriistade volitatud remonditöökojas.

Hooldus ja teenindus

Hooldus ja puhastus

- ▶ **Enne puhastustööde tegemist lahutage võrguadapter PUC-EXACT vooluvõrgust.** Nii vältite elektrilöögi ohtu.

Võrguadapteri väljalülitamisest ei piisa.

Võrguadapter on hooldusvaba. Hoidke seade ja selle ventilatsioonivad alati puhtad ja vabad.

Puhastage vooluvõrgust lahutatud võrguadapteri ühenduspesasid, muhve ja pistikuid regulaarselt kuiva, ebemevaba lapiga ning eemaldage tolmu- ja mustuseosakesed.

Võrguadapter on nõuetekohaselt valmistatud ning läbinud ettenähtud testid. Kui võrguadapteri tööks peaks sellest hoolimata esinema häireid, laske seadet parandada Boschi elektriliste tööriistade volitatud remonditöökojas.

Kõikide päringute puhul ja varuosade tellimisel teatage alati võrguadapteri andmesildil toodud 10-kohaline tootenumber.

Tööohutuse tagamiseks tuleb toitejuhe lasta vajaduse korral vahetada Boschi elektriliste tööriistade volitatud parandustöökojas.

- ▶ **Hooldus- ja puhastustööd laske teha vaid asjaomase valdkonna asjatundjatel.** Seeläbi tagate ka edaspidi võrguadapteri ohutu töö.

Boschi volitatud parandustöökojas tehakse need tööd kiiresti ja usaldusväärselt.

Määrdeained ja puhastusvahendid utiliseerige keskkonda säästval viisil. Järgige kasutusriigis kehtivaid nõudeid.

Lisatarvikud

Täieliku teabe lisatarvikute kohta saate Internetist aadressidel www.bosch-pt.com ja www.boschproductiontools.com või oma edasimüüja käest.

Müügijärgne teenindus ja nõustamine

Müügiesindajad annavad vastused toote paranduse ja hooldusega ning varuosadega seotud küsimustele. Joonised ja lisateabe varuosade kohta leiate ka veebiaadressilt:

www.bosch-pt.com

Boschi müügiesindajad nõustavad Teid toodete ja lisatarvikute ostmise, kasutamise ja seadistamisega seotud küsimustes.

Robert Bosch GmbH vastutab antud toote lepingujärgse tarne eest kooskõlas kasutusriigis kehtivate õigusaktide sätetega. Reklamatsioonidega pöörduge järgmisel aadressil:

Fax: +49 (711) 7 58 24 36

www.boschproductiontools.com

Kasutuskõlbatuks muutunud seadmete käitlus

Võrguadapterid, lisatarvikud ja pakendid tuleb keskkonnasäästlikult ringlusse võtta.

Ärge käidelda võrguadapterid koos olmejäätmetega!

118 | Latviešu

Ūksnes EL liikmesriikidele:

Vastavalt Euroopa Parlamendi ja nõukogu direktiivile 2002/96/EÜ elektri- ja elektroonikaseadmete jäätmete kohta ning direktiivi kohaldamisele liikmesriikides tuleb kasutuskõlmatuks muutunud elektrilised tööriistad eraldi kokku koguda ja keskkonnasäästlikult korduskasutada või ringlusse võtta.

Tootja jätab endale õiguse muudatuste tegemiseks.

Latviešu

Drošības noteikumi

Vispārējie drošības noteikumi darbam ar elektroinstrumentiem

⚠ BRĪDINĀJUMS Uzmanīgi izlasiet visus drošības noteikumus. Šeit sniegto drošības noteikumu un norādījumu neievērošana var izraisīt aizdegšanos un būt par cēloni elektriskajam triecienam vai nopietnam savainojumam.

Pēc izlasīšanas uzglabājiet šos noteikumus turpmāki izmantošanai.

Turpmākajā izklāstā lietotais apzīmējums „elektroinstrumenti” attiecas gan uz tīkla elektroinstrumentiem (ar elektrokabeļi), gan arī uz akumulatora elektroinstrumentiem (bez elektrokabeļa).

Drošība darba vietā

- ▶ **Sekoņiet, lai darba vieta būtu tīra un sakārtota.** Nekārtīga darba vieta un slikta apgaismojumā var viegli notikt nelaimes gadījums.
- ▶ **Nelietojiet elektroinstrumentu eksplozīvu vai ugunsnedrošu vielu tuvumā un vietās ar paaugstinātu gāzes vai putekļu saturu gaisā.** Darba laikā elektroinstrumenti nedaudz dzirksteļo, un tas var izsaukt viegli degošu putekļu vai tvaiku aizdegšanos.
- ▶ **Lietojot elektroinstrumentu, neļaujiet nepiederošām personām un jo īpaši bērniem tuvoties darba vietai.** Citu personu klātbūtne var novērst uzmanību, kā rezultātā jūs varat zaudēt kontroli pār elektroinstrumentu.

Elektrodrošība

- ▶ **Elektroinstrumenta kontaktdakšai jābūt piemērotai elektrotīkla kontaktligzdai. Kontaktdakšas konstrukciju nedrīkst nekādā veidā mainīt. Nelietojiet kontaktdakšas salāgotājus, ja elektroinstrumenti caur kabeli tiek savienoti ar aizsargzemējuma ķēdi.** Neizmaiņas konstrukcijas kontaktdakša, kas piemērota kontaktligzdai, ļauj samazināt elektriskā trieciena saņemšanas risku.
- ▶ **Darba laikā nepieskarieties sazēmētiem priekšmetiem, piemēram, caurulēm, radiatoriem, plītim vai ledusskapjiem.** Pieskaroties sazēmētām virsmām, pieaug risks saņemt elektrisko triecienu.

- ▶ **Nelietojiet elektroinstrumentu lietus laikā, neturiet to mitrumā.** Mitrumam iekļūstot elektroinstrumentā, pieaug risks saņemt elektrisko triecienu.
- ▶ **Nenesiet un nepiekariet elektroinstrumentu aiz elektrokabeļa. Neraujiet aiz kabeļa, ja vēlaties atvienot instrumentu no elektrotīkla kontaktligzdas. Sargājiet elektrokabeļi no karstuma, eļļas, asām šķautnēm un elektroinstrumenta kustīgajām daļām.** Bojāts vai samezģojies elektrokabeļis var būt par cēloni elektriskajam triecienam.
- ▶ **Darbinot elektroinstrumentu ārpus telpām, izmantojiet tā pievienošanai vienīgi tādus pagarinātājkabeļus, kuru lietošana ārpus telpām ir atļauta.** Lietojot elektrokabeļi, kas piemērots darbam ārpus telpām, samazinās risks saņemt elektrisko triecienu.
- ▶ **Ja elektroinstrumentu tomēr nepieciešams lietot vietās ar paaugstinātu mitrumu, izmantojiet tā pievienošanai noplūdes strāvas aizsargreleju.** Lietojot noplūdes strāvas aizsargreleju, samazinās risks saņemt elektrisko triecienu.

Personiskā drošība

- ▶ **Darba laikā saglabājiet paškontroli un rikoļieties saskaņā ar veselo saprātu. Pārtrauciet darbu, ja jūtaties noguris vai atrodaties alkohola, narkotiku vai medikamentu izraisītā reibumā.** Strādājot ar elektroinstrumentu, pat viens neuzmanības mirklis var būt par cēloni nopietnam savainojumam.
- ▶ **Izmantojiet individuālos darba aizsardzības līdzekļus. Darba laikā nēsājiet aizsargbrilles.** Individuālo darba aizsardzības līdzekļu (putekļu maskas, neslidošu apavu un aizsargķiveres vai ausu aizsargu) pielietošana atbilstoši elektroinstrumenta tipam un veicamā darba raksturam ļauj izvairīties no savainojumiem.
- ▶ **Nepieļaujiet elektroinstrumenta patvaļīgu ieslēgšanos. Pirms elektroinstrumenta pievienošanas elektrotīklam, akumulatora ievietošanas vai izņemšanas, kā arī pirms elektroinstrumenta pārņemšanas pārliecinieties, ka tas ir izslēgts.** Pārnesot elektroinstrumentu, ja pirksts atrodas uz ieslēdzēja, kā arī pievienojot to elektrobarošanas avotam laikā, kad elektroinstrumenti ir ieslēgti, var viegli notikt nelaimes gadījums.
- ▶ **Pirms elektroinstrumenta ieslēgšanas neaizmirstiet izņemt no tā regulējošos instrumentus vai atslēgas.** Regulējošais instruments vai atslēga, kas ieslēgšanas brīdī atrodas elektroinstrumenta kustīgajās daļās, var radīt savainojumu.
- ▶ **Darba laikā izvairieties ieņemt neērtu vai nedabisku ķermeņa stāvokli. Vienmēr ieturiet stingru stāju un centieties saglabāt līdzsvaru.** Tas atvieglo elektroinstrumenta vadību neparedzētās situācijās.
- ▶ **Izvēlieties darbam piemērotu apģērbu. Darba laikā nenēsājiet brīvi plandošas drēbes un rotaslietas. Netuviniet matus, apģērbu un aizsargcimdus elektroinstrumenta kustīgajām daļām.** Elektroinstrumenta kustīgajās daļās var iekerties vaļīgas drēbes, rotaslietas un gari mati.

► **Ja elektroinstrumenta konstrukcija ļauj tam pievienot ārējo putekļu uzsūkšanas vai savākšanas/uzkrāšanas ierīci, sekojiet, lai tā būtu pievienota un pareizi darbotos.** Pielietojot putekļu uzsūkšanu vai savākšanu/uzkrāšanu, samazinās to kaitīgā ietekme uz strādājošās personas veselību.

Saudzējoša apiešanās un darbs ar elektroinstrumentiem

► **Nepārslogojiet elektroinstrumentu. Katram darbam izvēlieties piemērotu elektroinstrumentu.** Elektroinstruments darbojas labāk un drošāk pie nominālās slodzes.

► **Nelietojiet elektroinstrumentu, ja ir bojāts tā ieslēdzējs.** Elektroinstruments, ko nevar ieslēgt un izslēgt, ir bīstams lietošanai un to nepieciešams remontēt.

► **Pirms elektroinstrumenta apkopes, regulēšanas vai darbinstrumenta nomainīšanas atvienojiet tā kontaktdakšā no barojošā elektrotīkla vai izņemiet no tā akumulatoru.** Šādi iespējams novērst elektroinstrumenta nejaūšu ieslēgšanos.

► **Ja elektroinstruments netiek lietots, uzglabājiet to piemērotā vietā, kur elektroinstruments nav sasniedzams bērniem un personām, kuras neprot ar to rīkoties vai nav iepazīnušās ar šiem noteikumiem.** Ja elektroinstrumentu lieto nekompetentas personas, tas var apdraudēt cilvēku veselību.

► **Rūpīgi veiciet elektroinstrumenta apkalpošanu. Pārbaudiet, vai kustīgās daļas darbojas bez traucējumiem un nav iespīstas, vai kāda no daļām nav salauzta vai bojāta, vai katra no tām pareizi funkcionē un pilda tai paredzēto uzdevumu. Nodrošiniet, lai bojātās daļas tiktu savlaicīgi nomainītas vai remontētas pilnvarotā remonta darbnīcā.** Daudzi nelaimes gadījumi notiek tāpēc, ka elektroinstruments pirms lietošanas nav pienācīgi apkalpots.

► **Savlaicīgi notīriet un uzasiniet griezošos darbinstrumentus.** Rūpīgi kopti elektroinstrumenti, kas apgādāti ar asiem griežējinstrumentiem, ļauj strādāt daudz ražīgāk un ir vieglāk vadāmi.

► **Lietojiet vienīgi tādus elektroinstrumentus, papildpiederumus, darbinstrumentus utt., kas atbilst šeit sniegtajiem norādījumiem, ņemot vērā arī konkrētos darba apstākļus un pielietojuma īpatnības.** Elektroinstrumentu lietošana citiem mērķiem, nekā tiem, kuriem to ir paredzējusi ražotājfirma, ir bīstama un var novest pie neparedzamām sekām.

Apkalpošana

► **Nodrošiniet, lai elektroinstrumenta remontu veiktu kvalificēts personāls, nomainībai izmantojot oriģinālās rezerves daļas un piederumus.** Tikai tā iespējams panākt un saglabāt vajadzīgo darba drošības līmeni.

Drošības noteikumi tīkla elektrobarošanas avotiem

► **Tīkla elektrobarošanas avota izejas spriegumam un frekvencei jāatbilst parametru vērtībām, kas norādītas uz skrūvgrieža marķējuma plāksnītes.** Elektrobarošanas avots PUC-EXACT ir paredzēts vienīgi Bosch sērijas C-EXACT rūpniecisko taisno skrūvgriežu darbināšanai. Izmantojot to citādi, var notikt aizdegšanās vai sprādzieni.

► **Uzturiet tīkla elektrobarošanas avotu tīru.** Ja elektrobarošanas avots ir netīrs, pieaug risks saņemt elektrisko triecienu.

► **Ik reizi pirms lietošanas pārbaudiet tīkla elektrobarošanas avotu, tā elektrotīkla kabeli un kontaktdakšā. Nelietojiet tīkla elektrobarošanas avotu, ja tajā tiek atklāti bojājumi. Neatveriet tīkla elektrobarošanas avotu saviem spēkiem, bet nodrošiniet, lai tā remontu veiktu kvalificēti speciālisti, nomainībai izmantojot vienīgi oriģinālās rezerves daļas.** Ja elektrobarošanas avotā, tā elektrotīkla kabeli vai kontaktdakšā ir bojājums, paaugstinās elektriskā trieciena saņemšanas risks.

► **Nedarbiniet tīkla elektrobarošanas avotu, ja tas ir novietots uz ugunsnedroša materiāla (piemēram, uz papīra, auduma u.c.) vai arī atrodas vietā ar paaugstinātu ugunsbīstamību.** Elektrobarošanas avots darbojoties izdala siltumu, kas rada aizdegšanās briesmas.

► **Darba laikā sekojiet, lai tīkla elektrobarošanas avots būtu droši novietots uz galda vai citas darba virsmas un nevarētu tikt nejaūši nogrūsts no tās.** Bojāts elektrobarošanas avots var izraisīt elektrisko triecienu.

► **Izlasiet izmantojamā skrūvgrieža C-EXACT lietošanas pamācību un stingri ievērojiet tajā ietvertās drošības instrukcijas un norādījumus darbam.**

Simboli

Šeit ir aplūkoti daži simboli, kuru nozīmi ir svarīgi zināt, lietojot tīkla elektrobarošanas avotu. Tāpēc lūdzam iegaumēt šos simbolus un to nozīmi. Simbolu pareiza interpretācija ļaus vieglāk un drošāk lietot elektrobarošanas avotu.

Simbols	Nozīme	
V	Volts	Elektriskais spriegums
A	Ampērs	Elektriskā strāva
W	Vats	Jauda
Zs	Zirgspēks	
Hz	Hercs	Frekvence
—	Līdzstrāva	Strāvas un sprieguma veids
DC	direct current	
~	Vienfāzu maiņstrāva	Strāvas un sprieguma veids
AC	alternating current	
⊕	Aizsardzības klase I pēc DIN: ar aizsargzemējumu (aizsargzemējuma vadu)	Izstrādājumi, kas atbilst aizsardzības klasei I, zināmos gadījumos jāieņem.
CE	CE apzīmējums	Ar CE apzīmējumu firma Bosch apliecina izstrādājuma atbilstību Eiropas Kopienas direktīvām

120 | Latviešu

Simbols **Nozīme**

CSA pārbaudes zīme

Izstrādājumus, kas marķēti ar šo pārbaudes zīmi, ir pārbaudījusi institūcija „Canadian Standards Association” un atzinusi tos par atbilstošiem Kanādā un ASV spēkā esošajiem drošības un veiktspējas standartiem.



Brīdinoša zīme

Norādījums lietotājam, kā pareizi apieties ar izstrādājumu, vai brīdinājums par briesmām.



Norādoša zīme

Norādījums lietotājam, kā pareizi apieties ar izstrādājumu, piemēram, par tā lietošanu telpās, izlasīt lietošanas pamācību vai neizņemt nolietoto izstrādājumu sadzīves atkritumu tvertnē.

**Izstrādājuma un tā darbības apraksts**

Uzmanīgi izlasiet visus drošības noteikumus. Šeit sniegto drošības noteikumu un norādījumu neievērošana var izraisīt aizdegšanos un būt par cēloni elektriskajam triecienam vai nopietnam savainojumam.

Lūdzam atvērt atlokāmo lappusi ar tikla elektrobarošanas avota attēlu un turēt to atvērtu laikā, kamēr tiek lasīta lietošanas pamācība.

Pielietojums

Tikla elektrobarošanas avots ir paredzēts vienīgi Bosch sērijas C-EXACT rūpniecisko taisno skrūvgriežu darbināšanai telpās.

Attēlotās sastāvdaļas

Attēloto sastāvdaļu numerācija atbilst grafiskajā lappusē parādītajam tikla elektrobarošanas avota attēlam.

- 1 Kontaktligzda uz tikla elektrobarošanas avota PUC-EXACT
- 2 Ieslēdzējs
- 3 Mirdzdiode darba gatavības indikācijai
- 4 Mirdzdiode kļūmes indikācijai (pārslodze) (PUC-EXACT-1)
- 5 Elektrotikla kabelis
- 6 Kontaktspraudnis uz instrumenta kabeļa
- 7 Instrumenta kabelis pievienošanai tikla elektrobarošanas avotam PUC-EXACT
- 8 Instrumenta kabeļa 7 kontaktspraudņa grope
- 9 Elektrotikla kabeļa kontaktspraudnis
- 10 Kontaktligzda elektrotikla kabeļa pievienošanai
- 11 Elektrotikla kabeļa kontaktdakša
- 12 Skrūvgrieža ieslēdzējs (sviras veida)

Attēlotie vai aprakstītie piederumi neietilpst standarta piegādes komplektā.

Tehniskie parametri

Tikla elektrobarošanas avots		PUC-EXACT-1	PUC-EXACT-3
Izstrādājuma numurs		0 602 495 001	0 602 495 003
Kontaktligzdu skaits		1	3
Elektrobarošana (maiņstrāva)			
– ieejas spriegums	V	100–240	100–240
– patērējamā jauda	W	400	400
	Zs	0,54	0,54
– elektrotikla frekvence	Hz	50/60	50/60
Izeja (līdzstrāva)	V		
– izejas spriegums		36	36
– izejas strāva	A	11	6,7
Uzglabāšanas temperatūra	°C	–20 līdz +70	–20 līdz +70
	°F	–4 līdz +158	–4 līdz +158
Darba temperatūra	°C	–5 līdz +50	–5 līdz +50
	°F	+23 līdz +122	+23 līdz +122
Relatīvais gaisa mitrums	%	20–95 bez mitruma kondensācijas	20–95 bez mitruma kondensācijas
Svars atbilstoši EPTA-Procedure 01/2003	kg	2,6	2,6
	lbs	5,7	5,7
Elektroaizsardzības klase		⊕/I	⊕/I

Montāža

Darba un uzglabāšanas apstākļi

Tikla elektrobarošanas avots ir paredzēts vienīgi profesionālai izmantošanai telpās.

To var nostiprināt nekustīgi vai novietot uz līdzenas, nedegošas darba virsmas.

Lai izstrādājums nevainojami darbotos, ievērojiet norādījumus attiecībā uz darba temperatūru un gaisa mitrumu (skatīt sadaļu „Tehniskie parametri“ lappusē 120).

Skrūvgrieža pievienošana (attēls A)

- **Izmantojiet vienīgi oriģinālo kabeli! Ik reizi pirms lietošanas pārbaudiet, vai instruments, tā kabelis un kontaktspraudnis nav bojāti.** Kabeli nedrīkst remontēt, bet tas ir jānomaina.

Vienmēr pievienojiet elektroinstrumentu tikla elektrobarošanas avotam PUC-EXACT, pirms elektrobarošanas avots tiek pievienots elektrotīklam.

- Pievienojiet instrumenta kabeli **7** kontaktligzdai **1**, kas izvietota uz tikla elektrobarošanas avota PUC-EXACT. Sekojiet, lai instrumenta kabeļa kontaktspraudņa grope **8** atbilstu tikla elektrobarošanas avota kontaktligzdas izcilnim. Uzskrūvējiet kontaktspraudņa **6** uzgriezni uz tikla elektrobarošanas avota kontaktligzdas, griežot to pulksteņa rādītāju kustības virzienā.

Skrūvgrieža atvienošana no tikla elektrobarošanas avota

- Noskrūvējiet kontaktspraudņa **6** uzgriezni no tikla elektrobarošanas avota kontaktligzdas **1**, griežot to pretēji pulksteņa rādītāju kustības virzienam, un izvelciet instrumenta kabeli **7** no kontaktligzdas.

Pievienošana elektrotīklam (attēls B)

- **Pievadiet pareizu elektrotīkla spriegumu!** Spriegumam energoapgādes sistēmā jāatbilst vērtībai, kas norādīta uz tikla elektrobarošanas avota marķējuma plāksnītes.

Elektrobarošanas avota pievienošanai elektrotīklam izmantojiet vienīgi jūsu elektrotīklam piemērotu kabeli. Ja nepieciešams, nomainiet standarta komplektā piegādāto elektrotīkla kabeli, kas piemērots kontaktligzdām ar aizsargzemējuma kontaktu, pret jūsu elektrotīklam piemērotu kabeli.

Lietojot **elektrisko taisno skrūvgriezi ar sviras veida ieslēdzēju**, sekojiet, lai skrūvgriezis nebūtu novietots uz ieslēdzēja sviras brīdī, kad tikla elektrobarošanas avots PUC-EXACT tiek pievienots elektrotīklam. Tas ļaus novērst elektroinstrumenta nejašu ieslēgšanos.

Lietojot **elektrisko taisno skrūvgriezi ar aksiāla spiediena ieslēdzēju**, sekojiet, lai uz skrūvgriezi neiedarbotos aksiāls spiediens brīdī, kad tikla elektrobarošanas avots PUC-EXACT tiek pievienots elektrotīklam. Tas ļaus novērst elektroinstrumenta nejašu ieslēgšanos.

- Vispirms pievienojiet kontaktspraudni **9** uz elektrotīkla kabeļa **5** kontaktligzdai **10** uz tikla elektrobarošanas avota PUC-EXACT. Tagad tikla elektrobarošanas avotu PUC-EXACT var pievienot energoapgādes sistēmai, pievienojot elektrotīkla kabeļa kontaktdakšu **11** elektrotīkla

kontaktlīgzdai, kas apgādāta ar aizsargzemējuma kontaktu.

Lai izvairītos no elektriskā trieciēna, vienmēr vispirms pievienojiet elektrotīkla kabeli tikla elektrobarošanas avotam PUC-EXACT un tikai pēc tam pievienojiet elektrotīkla kabeļa kontaktdakšu **11** elektrotīkla kontaktlīgzdai.

Atvienošana no elektrotīkla

- Vispirms izvelciet elektrotīkla kabeļa kontaktdakšu **11** no elektrotīkla kontaktlīgzdas. Tad izvelciet elektrotīkla kabeļa kontaktspraudni **9** no tikla elektrobarošanas avota kontaktlīgzdas **10**.

Lai izvairītos no elektriskā trieciēna, vienmēr vispirms atvienojiet elektrotīkla kabeli no elektrotīkla kontaktlīgzdas.

Lietošana

Uzsākot lietošanu

Tikla elektrobarošanas avota PUC-EXACT ieslēgšana un izslēgšana (attēls C)

Vispirms jāieslēdz tikla elektrobarošanas avots PUC-EXACT, un tikai pēc tam var ieslēgt elektroinstrumentu C-EXACT (skatīt sadaļu „Pievienošana elektrotīklam“ lappusē 121).

- Lai **ieslēgtu tikla elektrobarošanas avotu**, nospiediet elektrobarošanas avota ieslēdzēju **2** pret apzīmējumu **1**. Zaļā mirdzdiodes indikatora **3** iedegšanās norāda, ka elektrobarošanas avots ir gatavs darbam. PUC-EXACT-1: mirdzdiodes indikatora **4** iedegšanās norāda, ka elektrobarošanas avotā ir kļūme.
- Lai **ieslēgtu tikla elektrobarošanas avotu**, nospiediet elektrobarošanas avota ieslēdzēju **2** pret apzīmējumu **0**.

Elektroinstrumenta ieslēgšana un izslēgšana

Elektrisks taisnais skrūvgriezis ar sviras veida ieslēdzēju (attēls D)

- Lai **ieslēgtu** elektroinstrumentu, līdz galam nospiediet ieslēdzēju **2**.

Elektroinstrumenta **automātiski izslēdzas**, līdzko tā griezes moments sasniedz izvēlēto vērtību.

- **Priekšlaicīgi atlaižot ieslēdzēju 2, netiek sasniegta iestādītā griezes momenta vērtība.**

Elektrisks taisnais skrūvgriezis ar aksiāla spiediena ieslēdzēju

- Lai **ieslēgtu** elektroinstrumentu, novietojiet tajā iestiprināto darbinstrumentu uz skrūves galvas un viegli piespiediet skrūvgriezi aksiālā virzienā.

Elektroinstrumenta **automātiski izslēdzas**, līdzko tā griezes moments sasniedz izvēlēto vērtību.

- **Ja skrūvgrieža slodze priekšlaicīgi samazinās, piemēram, tad, ja darbinstruments noslid no skrūves galvas, izvēlētais griezes moments netiek sasniegts.**

Norādījumi darbam

Darba laikā sekojiet, lai tikla elektrobarošanas avots nejaūsi netiktu nogrūsts no galda vai citas darba virsmas, uz kuras tas ir novietots. Piestipriniet elektrobarošanas avotu pie sienas vai arī novietojiet tam pievienotos kabelus tā, lai aiz tiem nejaūsi nevarētu aizķerties kāja.

122 | Lietuviškai

Aizsardzība pret pārslodzi (PUC-EXACT-1)

Ja tīkla elektrobarošanas avots tiek pārslodgots, iedegas mirdzdiodes indikators **4**, signalizējot par kļūmi elektrobarošanas avota darbībā.

- Šādā gadījumā pārtrauciet darbu. Izslēdziet skrūvgriezi un elektrobarošanas avotu.
- Pārbaudiet skrūvgriezi un tā kabeli. Nomainiet bojātās daļas.
- Tad no jauna ieslēdziet tīkla elektrobarošanas avotu un skrūvgriezi.

Ja pēc tam mirdzdiodes indikators **4** vēl joprojām iedegas, tas liecina par bojājumu elektrobarošanas avotā. Šādā gadījumā nogādājiet to remontam Bosch pilnvarotā elektroinstrumentu remonta darbnīcā.

Apkalpošana un apkope**Apkalpošana un tīrīšana**

- **Pirms tīrīšanas atvienojiet tīkla elektrobarošanas avotu PUC-EXACT no elektrotīkla.** Tas ļaus novērst elektriskā trieciena risku. Tīkla elektrobarošanas avota izslēgšana tam nav pietiekama.

Tīkla elektrobarošanas avotam nav nepieciešama apkalpošana. Uzturiet ierīci un tā ventilācijas atvērumus tīrus un nenosēgtus.

Regulāri attīriet tīkla elektrobarošanas avota kontaktligzdas, savienotājus un kontaktspraudņus no putekļiem un netīrumu daļiņām, izmantojot šim nolūkam sausa, neplūksnaina auduma gabaliņu; tīrīšanas laikā elektrobarošanas avotam jābūt atvienotam no elektrotīkla.

Ja, neraugoties uz augsto izgatavošanas kvalitāti un rūpīgo pēcražošanas pārbaudi, tīkla elektrobarošanas avots tomēr sabojājas, tas jāremontē Bosch pilnvarotā elektroinstrumentu remonta darbnīcā.

Pieprasot konsultācijas un pasūtīt rezerves daļas, lūdzam noteikti paziņot desmitzīmju izstrādājuma numuru, kas norādīts uz tīkla elektrobarošanas avota marķējuma plāksnītes.

Ja nepieciešams nomainīt elektrotīkla kabeli, tas jāveic firmas Bosch elektroinstrumentu servisa centrā vai Bosch pilnvarotā elektroinstrumentu remonta darbnīcā, jo tā tiks saglabāts vajadzīgais darba drošības līmenis.

- **Uzticiet instrumenta tehnisko apkalpošanu un remontu tikai kvalificētiem speciālistiem.** Tikai tā tīkla elektrobarošanas avotam iespējams saglabāt nepieciešamo darba drošības līmeni.

Bosch pilnvarotā remonta darbnīcā šie darbi tiks veikti ātri un kvalitatīvi.

Atbrīvojoties no izlietotajām smērvielām un tīrīšanas līdzekļiem, ņemiet vērā ar apkārtējās vides aizsardzību saistītos apsvērumus. Ievērojiet spēkā esošos priekšrakstus un noteikumus.

Piederumi

Lai pilnā apjomā iepazītos ar Bosch augstas kvalitātes papildpiederumu klāstu, atveriet interneta vietnes www.bosch-pt.com un www.boschproductiontools.com vai griezieties tuvākajā specializētajā tirdzniecības vietā.

Tehniskā apkalpošana un konsultācijas klientiem

Klientu apkalpošanas dienests atbildēs uz Jūsu jautājumiem par izstrādājumu remontu un apkalpošanu, kā arī par to rezerves daļām. Kopsalikuma attēlus un informāciju par rezerves daļām var atrast arī interneta vietnē:

www.bosch-pt.com

Bosch klientu konsultāciju grupa centīsies Jums palīdzēt vislabākajā veidā, atbildot uz jautājumiem par izstrādājumu un to piederumu iegādi, lietošanu un regulēšanu.

Firma Robert Bosch GmbH nes atbildību par šā izstrādājuma piegādi atbilstoši spēkā esošajiem līgumiem starptautiskās un nacionālās likumdošanas ietvaros. Rodoties pretenzijām pret izstrādājuma darbību, lūdzam griezties sekojošā vietā:

Telefakss: +49 (711) 7 58 24 36

www.boschproductiontools.com

Atbrīvošanās no nolietotajiem izstrādājumiem

Nolietotais tīkla elektrobarošanas avots, tā piederumi un iesaiņojuma materiāli jāpakļauj otrreizējai pārstrādei apkārtējai videi nekaitīgā veidā.

Neizmetiet nolietotos tīkla elektrobarošanas avotus sadzīves atkritumu tvertnē!

Tikai ES valstīm

Saskaņā ar Eiropas Savienības direktīvu 2002/96/EK par nolietotajām elektriskajām un elektroniskajām ierīcēm un šīs direktīvas atspoguļojumiem nacionālajā likumdošanā, lietošanai nederīgie elektroinstrumenti jāsavāc atsevišķi un jānogādā otrreizējai pārstrādei apkārtējai videi nekaitīgā veidā.

Tiesības uz izmaiņām tiek saglabātas.

Lietuviškai**Saugos nuorodos****Bendrosios darbo su elektriniais įrankiais saugos nuorodos**

- ▲ **ĮSPĖJIMAS** Perskaitykite visas šias saugos nuorodas ir reikalavimus. Jei

nepaisysite žemiau pateiktų saugos nuorodų ir reikalavimų, gali trenkti elektros smūgis, kilti gaisras ir galite sunkiai susižaloti arba sužaloti kitus asmenis.

Išsaugokite šias saugos nuorodas ir reikalavimus, kad ir ateityje galėtumėte jais pasinaudoti.

Toliau pateiktame tekste vartojama sąvoka „Elektrinis įrankis“ apibūdina įrankius, maitinamus iš elektros tinklo (su maitinimo laidu), ir akumuliatorinius įrankius (be maitinimo laidu).

Darbo vietos saugumas

- ▶ **Darbo vieta turi būti švari ir gerai apšviesta.**
Netvarkinga arba blogai apšviesta darbo vieta gali tapti nelaimingų atsitikimų priežastimi.
- ▶ **Nedirbkite su elektriniu įrankiu aplinkoje, kurioje yra degių skysčių, dujų ar dulkių.** Elektriniai įrankiai gali kibirkščiuoti, o nuo kibirkščių dulkės arba susikaupę garai gali užsidegti.
- ▶ **Dirbdami su elektriniu įrankiu neleiskite šalia būti žiūrovams, vaikams ir lankytojams.** Nukreipę dėmesį į kitus asmenis galite nebesuvaldyti prietaiso.

Elektrosauga

- ▶ **Elektrinio įrankio maitinimo laido kištukas turi atitikti tinklo kištukinio lizdo tipą. Kištuko jokiū būdu negalima modifikuoti. Nenaudokite kištuko adapterių su įžemintais elektriniais įrankiais.** Originalūs kištukai, tiksliai tinkantys elektros tinklo kištukiniam lizdui, sumažina elektros smūgio pavojų.
- ▶ **Saugokitės, kad neprisiliestumėte prie įžemintų paviršių, pvz., vamzdžių, šildytuvų, viryklių ar šaldytuvų.** Kai jūsų kūnas yra įžemintas, padidėja elektros smūgio rizika.
- ▶ **Saugokite elektrinį įrankį nuo lietaus ir drėgmės.** Jei į elektrinį įrankį patenka vandens, padidėja elektros smūgio rizika.
- ▶ **Nenaudokite maitinimo laido ne pagal paskirtį, t. y. neškite elektrinio įrankio paėmę už laido, nekabinkite ant laido, netraukite už jo, jei norite iš kištukinio lizdo ištraukti kištuką. Laidą patieskite taip, kad jo neveiktų karštis, jis neišsitemptų alyva ir jo nepažeistų aštrios detalės ar judančios prietaiso dalys.** Pažeisti arba susipynę laidai gali tapti elektros smūgio priežastimi.
- ▶ **Jei su elektriniu įrankiu dirbate lauke, naudokite tik tokius ilginamuosius laidus, kurie tinka ir lauko darbams.** Naudojant lauko darbams pritaikytus ilginamuosius laidus, sumažėja elektros smūgio pavojus.
- ▶ **Jei su elektriniu įrankiu neišvengiamai reikia dirbti drėgnoje aplinkoje, naudokite nuotėkio srovės saugiklį.** Dirbant su nuotėkio srovės saugikliu sumažėja elektros smūgio pavojus.

Žmonių sauga

- ▶ **Būkite atidūs, sutelkite dėmesį į tai, ką jūs darote ir, dirbdami su elektriniu įrankiu, vadovaukitės sveiku protu. Nedirbkite su elektriniu įrankiu, jei esate pavargę arba vartojote narkotikų, alkoholio ar medikamentų.** Akimirksnio neatidumas dirbant su elektriniu įrankiu gali tapti sunkių sužalojimų priežastimi.
- ▶ **Visada dirbkite su asmens apsaugos priemonėmis ir apsauginiais akiniais.** Naudojant asmens apsaugos priemones, pvz., respiratorių ar apsauginę kaukę, neslystančius batus, apsauginį šalną, klausos apsaugos priemones ir kt., rekomenduojamas atitinkamai pagal naudojamą elektrinį įrankį, sumažėja rizika susižeisti.
- ▶ **Saugokitės, kad elektrinio įrankio neįjungtumėte atsitiktinai. Prieš prijungdami elektrinį įrankį prie elektros tinklo ir/arba akumuliatoriaus, prieš pakeldami ar**

nešdami įsitinkinkite, kad jis yra išjungtas. Jeigu nešdami elektrinį įrankį pirštą laikysite ant jungiklio arba prietaisą įjungsite į elektros tinklą, kai jungiklis yra įjungtas, gali įvykti nelaimingas atsitikimas.

- ▶ **Prieš įjungdami elektrinį įrankį pašalinkite reguliavimo įrankius arba veržlinius raktus.** Prietaiso besisukančioje dalyje esantis įrankis ar raktas gali sužaloti.
- ▶ **Stenkitės, kad kūnas visada būtų normalioje padėtyje. Dirbdami stovėkite saugiai ir visada išlaikykite pusiausvyrą.** Tvirtai stovėdami ir gerai išlaikydami pusiausvyrą galėsite geriau kontroliuoti elektrinį įrankį netikėtose situacijose.
- ▶ **Dėvėkite tinkamą aprangą. Nedėvėkite plačių drabužių ir papuošalų. Saugokite plaukus, drabužius ir pirštines nuo besisukančių elektrinio įrankio dalių.** Laisvus drabužius, papuošalus bei ilgus plaukus gali įtraukti besisukančios dalys.
- ▶ **Jei yra numatyta galimybė prijungti dulkių nusiurbimo ar surinkimo įrenginius, visada įsitinkinkite, ar jie yra prijungti ir ar tinkamai naudojami.** Naudojant dulkių nusiurbimo įrenginius sumažėja kenksmingas dulkių poveikis.

Rūpestinga elektrinių įrankių priežiūra ir naudojimas

- ▶ **Neperkraukite prietaiso. Naudokite jūsų darbui tinkamą elektrinį įrankį.** Su tinkamu elektriniu įrankiu jūs dirbsite geriau ir saugiau, jei neviršysite nurodyto galimumo.
- ▶ **Nenaudokite elektrinio įrankio su sugedusiu jungikliu.** Elektrinis įrankis, kurio nebegalima įjungti ar išjungti, yra pavojingas ir jį reikia remontuoti.
- ▶ **Prieš reguliuodami prietaisą, keisdami darbo įrankius ar prieš valydami prietaisą, iš elektros tinklo lizdo ištraukite kištuką ir/arba išimkite akumuliatorių.** Ši atsargumo priemonė apsaugos jus nuo netikėto elektrinio įrankio įsijungimo.
- ▶ **Nenaudojamą elektrinį įrankį sandėliuokite vaikams ir nemokantiems juo naudotis asmenims neprieinamoje vietoje.** Elektriniai įrankiai yra pavojingi, kai juos naudoja nepatyrę asmenys.
- ▶ **Rūpestingai prižiūrėkite elektrinį įrankį. Patikrinkite, ar besisukančios prietaiso dalys tinkamai veikia ir niekur nestringa, ar nėra sulūžusių ar pažeistų dalių, kurios trikdytų elektrinio įrankio veikimą. Prieš vėl naudojant prietaisą, pažeistos prietaiso dalys turi būti sutaisytos.** Daugelio nelaimingų atsitikimų priežastis yra blogai prižiūrimi elektriniai įrankiai.
- ▶ **Pjovimo įrankiai turi būti aštrūs ir švarūs.** Rūpestingai prižiūrėti pjovimo įrankiai su aštriomis pjaunamosiomis briaunomis mažiau stringa ir juos yra lengviau valdyti.
- ▶ **Elektrinį įrankį, papildomą įrangą, darbo įrankius ir t. t. naudokite taip, kaip nurodyta šioje instrukcijoje, ir atsižvelkite į darbo sąlygas ir atliekamą darbą.** Naudojant elektrinius įrankius ne pagal paskirtį, gali susidaryti pavojingos situacijos.

124 | Lietuviškai

Aptarnavimas

- ▶ **Elektrinį įrankį turi remontuoti tik kvalifikuoti specialistai ir naudoti tik originalias atsargines dalis.** Taip galima garantuoti, jog elektrinis įrankis išliks saugus naudoti.

Saugos nuorodos dirbantiems su tinklo adapteriais

- ▶ **Tinklo adapterio įtampa ir dažnis turi sutapti su suktuvo firminėje lentelėje nurodytais duomenimis.** Tinklo adapteris PUC-EXACT skirtas tik Bosch C-EXACT serijos pramoniniams tiesiniams suktuvams. Priešingu atveju iškyla gaisro ir sprogimo pavojus.
- ▶ **Tinklo adapterį laikykite švarų.** Nešvarumai kelia elektros smūgio pavojų.
- ▶ **Kiekvieną kartą prieš pradėdami naudoti tinklo adapterį, patikrinkite laidą ir kištuką. Jei pastebite pažeidimų, tinklo adapterio nenaudokite. Neardykite prietaiso patys, o dėl jo remonto kreipkitės tik į kvalifikuotą specialistą. Remontuojant prietaisą turi būti naudojamos tik originalios atsarginės dalys.** Pažeisti tinklo adapteriai, laidai ir kištukai padidina elektros smūgio pavojų.
- ▶ **Nenaudokite tinklo adapterio, padėję jį ant lengvai užsidegančio pagrindo (pvz., popieriaus, tekstilinės dangos ir pan.) ir degioje aplinkoje.** Kadangi tinklo adapteris veidamas įšyla, iškyla gaisro pavojus.
- ▶ **Stebėkite, kad tinklo adapteris tvirtai stovėtų ant darbinio paviršiaus ir netikėtai nenukristų.** Pažeistas tinklo adapteris gali sukelti elektros smūgį.
- ▶ **Perskaitykite suktuvo C-EXACT, su kuriuo dirbsite, naudojimo instrukcijoje pateiktus saugumo ir darbo reikalavimus ir griežtai jų laikykitės.**

Simboliai

Žemiau pateikti simboliai gali būti svarbūs naudojant tinklo adapterį. Prašome įsiminti simbolius ir jų reikšmes. Teisingai interpretuodami simbolius, geriau ir saugiau naudosis tinklo adapteriu.

Simbolis	Reikšmė
V	Voltas Elektros įtampa
A	Amperas Elektros srovės stipris
W	Vatas Galia
Hp	Arklio jėga
Hz	Hercas Dažnis
==	Nuolatinė srovė Srovės ir įtampos rūšis
DC	direct current
~	Vienfazė kintamoji srovė Srovės ir įtampos rūšis
AC	alternating current

Simbolis	Reikšmė
	Apsaugos klasė I pagal DIN: žeminimas (apsauginis laidininkas)
	„CE“ ženklavimas
	„CSA“ patikrinimo ženklas
	Įspėjamoji nuoroda
	Nurodomasis ženklas
	
	

Gaminio ir techninių duomenų aprašas

Perskaitykite visas šias saugos nuorodas ir reikalavimus. Jei nepaisysite žemiau pateiktų saugos nuorodų ir reikalavimų, gali trenkti elektros smūgis, kilti gaisras ir galite sunkiai susižaloti arba sužaloti kitus asmenis.

Prašome atlenkti naudojimo instrukcijos atlenkiamąjį puslapį, kuriame pavaizduotas tinklo adapteris, ir skaitant laikyti jį atverstą.

Elektrinio įrankio paskirtis

Tinklo adapteris skirtas srovei tiekti tik Bosch C-EXACT serijos pramoniniams tiesiniams suktuvams uždarose patalpose.

Pavaizduoti prietaiso elementai

Pavaizduotų sudedamųjų dalių numeriai atitinka tinklo adapterio schemose nurodytus numerius.

- 1 Jungiamasis lizdas ant tinklo adapterio PUC-EXACT
- 2 Įjungimo-išjungimo jungiklis
- 3 Šviesos diodų indikatorius, pranešantis apie parengties būklę
- 4 Šviesos diodų indikatorius, pranešantis apie triktį (perkrova) (PUC-EXACT-1)
- 5 Maitinimo laidas

- 6 Įvorė ant prietaiso laido
 7 Prietaiso laidas, skirtas prie tinklo adapterio PUC-EXACT prijungti
 8 Išpjova prietaiso laido 7 jungtyje
 9 Maitinimo laido jungiamasis kištukas
- 10 Jungiamasis lizdas maitinimo laidui
 11 Kištukas
 12 Suktuvo įjungimo-išjungimo jungiklis (įjungimo svirtelė)
Pavaizduota ar aprašyta papildoma įranga į standartinį komplektą neįeina.

Techniniai duomenys

Tinklo adapteris		PUC-EXACT-1	PUC-EXACT-3
Gaminio numeris		0 602 495 001	0 602 495 003
Jungiamųjų įvorių kiekis		1	3
Prijungimas prie elektros tinklo (kintamoji srovė)			
– Įeinamoji įtampa	V	100 – 240	100 – 240
– Įeinamoji galia	W	400	400
	Hp	0,54	0,54
– Įeinamasis dažnis	Hz	50/60	50/60
Išvadas (nuolatinė srovė)	V		
– Išeinamoji įtampa		36	36
– Išeinamoji srovė	A	11	6,7
Sandėliavimo temperatūra	°C	–20 iki +70	–20 iki +70
	°F	–4 iki +158	–4 iki +158
Darbinė temperatūra	°C	–5 iki +50	–5 iki +50
	°F	+23 iki +122	+23 iki +122
Santykinis oro drėgnis	%	20 – 95 nerasoja	20 – 95 nerasoja
Svoris pagal „EPTA-Procedure 01/2003“	kg	2,6	2,6
	lbs	5,7	5,7
Apsaugos klasė		⊕/I	⊕/I

Montavimas

Eksploatavimo ir sandėliavimo aplinka

Tinklo adapteris pritaikytas tik pramoniniam naudojimui uždarose patalpose. Jį galite tvirtinti arba statyti ant lygaus, nedegaus darbinio paviršiaus.

Kad prietaisas neprikaištingai veiktų, laikykitės nurodytos darbinės temperatūros ir oro drėgno (žr. „Techniniai duomenys“, 125 psl.).

Suktuvo prijungimas (žr. pav. A)

- **Naudokite tik originalius laidus! Prieš kiekvieną naudojimą patikrinkite, ar elektrinis įrankis, laidas ir kištukas nėra pažeisti.** Laidus taisyti draudžiama, juos reikia pakeisti.

Prieš prijungdami tinklo adapterį prie elektros tinklo, sujunkite elektrinį įrankį su tinklo adapteriu PUC-EXACT.

- Prietaiso laidą 7 įstatykite į tinklo adapterio PUC-EXACT jungiamąjį lizdą 1. Stebėkite, kad prietaiso laido jungtyje esanti išpjova 8 būtų ant jungiamojo lizdo iškylos. Sukite įvorę 6 į jungiamąjį lizdą pagal laikrodžio rodyklę.

Suktuvo atjungimas nuo tinklo adapterio

- Sukite įvorę 6 prieš laikrodžio rodyklę, kol nususite ją nuo kroviklio jungiamojo lizdo 1, ir ištraukite prietaiso laidą 7 iš jungiamojo lizdo.

Prijungimas prie elektros tinklo (žr. pav. B)

- **Atkreipkite dėmesį į tinklo įtampą!** Maitinimo šaltinio įtampa turi sutapti su tinklo adapterio firmineje lentelėje nurodytais duomenimis.

Tinklo adapteriui prie energijos šaltinio prijungti naudokite tik jūsų elektros srovės šaltiniui tinkamą maitinimo laidą. Pateiktą standartinį maitinimo laidą, skirtą kištukiniams lizdams su apsauginiu kontaktu, jei reikia, pakeiskite jūsų elektros srovės šaltiniui tinkamu maitinimo laidu.

Jei naudojate **elektrinį tiesinį suktuvą, įjungiamą svirtelę**, prieš prijungdami tinklo adapterį PUC-EXACT prie elektros tinklo, nepadėkite suktuvo ant svirtelės. Taip apsaugosite nuo netikėto suktuvo įsijungimo.

Jei naudojate **elektrinį tiesinį suktuvą, įjungiamą paspaudžiant ašinę kryptimi**, būkite atidūs, kad, prijungiant tinklo adapterį PUC-EXACT prie elektros tinklo, suktuvo neveiktų ašinė spaudimo jėga. Taip apsaugosite nuo netikėto suktuvo įsijungimo.

- Pirmiausia įstatykite maitinimo laido 5 jungiamąjį kištuką 9 į tinklo adapterio PUC-EXACT jungiamąjį lizdą 10. Dabar PUC-EXACT galite prijungti prie elektros šaltinio, t. y. kištuką 11 įstatyti į kištukinį lizdą su apsauginiu kontaktu.

Prieš įkišdami kištuką 11 į kištukinį lizdą, pirmiausia sujunkite maitinimo laidą su tinklo adapteriu PUC-EXACT, priešingu atveju išskyla elektros smūgio pavojus.

126 | Lietuviškai

Išjungimas iš elektros tinklo

- Pirmiausia iš kištukinio lizdo ištraukite kištuką **11**. Po to iš tinklo adapterio jungiamojo lizdo **10** ištraukite maitinimo laido jungiamąjį kištuką **9**.

Kad išvengtumėte elektros smūgio, visada pirmiausia atjunkite kištukinio lizdo jungtį.

Naudojimas**Paruošimas naudoti****Tinklo adapterio PUC-EXACT įjungimas ir išjungimas (žr. pav. C)**

Pirmiausia turite įjungti tinklo adapterį PUC-EXACT ir tik tada galėsite įjungti elektrinį įrankį C-EXACT (žr. „Prijungimas prie elektros tinklo“, 125 psl.).

- Norėdami **įjungti**, paspauskite ant tinklo adapterio esantį įjungimo-išjungimo jungiklį **2** į padėtį **1**. Žaliai šviečiantis šviesadiodis indikatorius **3** rodo, kai tinklo adapteris yra paruoštas naudoti. PUC-EXACT-1: jei užsidega šviesadiodis indikatorius **4**, vadinasi įvyko triktis.
- Norėdami **tinklo adapterį išjungti**, paspauskite ant tinklo adapterio esantį įjungimo-išjungimo jungiklį **2** į padėtį **0**.

Elektrinio įrankio įjungimas/išjungimas**Elektrinis tiesinis suktuvas, įjungiamas svirtelė (žr. pav. D)**

- Norėdami elektrinį įrankį **įjungti**, spauskite įjungimo-išjungimo jungiklį **2** iki atramos.

Elektrinis įrankis **įsijungia automatiškai**, kai tik pasiekimas nustatytas sukimo momentas.

- ▶ **Jeigu įjungimo-išjungimo jungiklis 2 atleidžiamas per anksti, tai nustatytas sukimo momentas nepasiekiamas.**

Elektrinis tiesinis suktuvas, įjungiamas paspaudžiant ašine kryptimi

- Norėdami **įjungti** elektrinį įrankį, darbo įrankį įstatykite į varžtą ir suktuvą šiek tiek paspauskite ašine kryptimi.

Elektrinis įrankis **įsijungia automatiškai**, kai tik pasiekimas nustatytas sukimo momentas.

- ▶ **Jei suktuvas per anksti nustojamas spausti, pvz., jei darbo įrankis nuslysta nuo varžto, iš anksto nustatytas sukimo momentas nepasiekiamas.**

Darbo patarimai

Dirbdami būkite atidūs, kad tinklo adapterio netyčia nenutrauktumėte nuo darbinio paviršiaus. Tinklo adapterį tvirtai pritvirtinkite prie sienos arba jungiamąjį laidą patieskite taip, kad už jo neužkliūtumėte.

Apsauga nuo perkrovos (PUC-EXACT-1)

Esant tinklo adapterio perkrovai, užsidega šviesadiodis indikatorius **4** ir praneša apie triktį.

- Darbą nutraukite. Suktuvą ir tinklo adapterį išjunkite.
- Patikrinkite suktuvą ir prietaiso laidą. Pakeiskite pažeistas dalis.
- Tada tinklo adapterį ir suktuvą vėl įjunkite.

Jei šviesadiodis indikatorius **4** nenustoja šviesti, vadinasi tinklo adapteris yra pažeistas. Dėl jo remonto kreipkitės į įgaliotas Bosch elektrinių įrankių remonto dirbtuves.

Priežiūra ir servisas**Priežiūra ir valymas**

- ▶ **Prieš pradėdami valymo darbus, nuo tinklo atjunkite tinklo adapterį PUC-EXACT.** Taip išvengsite elektros smūgio pavojaus. Tinklo adapterį nepakanka tik išjungti.

Tinklo adapteriui techninės priežiūros nereikia. Ant prietaiso ir ventiliacinių angų nieko nedėkite ir pasirūpinkite, kad jie visada būtų švarūs.

Nuo elektros tinklo atjungto tinklo adapterio jungiamuosius lizdus, movas ir kištukus reguliariai valykite sausu nespūkuojančiu skudurėliu ir pašalinkite dulkes bei nešvarumus.

Jei, nepaisant kruopščios gamybos ir patikrinimo, tinklo adapteris sugestų, jo remontas turi būti atliekamas įgaliotose Bosch elektrinių įrankių remonto dirbtuvėse.

Ieškant informacijos ar užsakant atsargines dalis prašome būtinai nurodyti tinklo adapterio dešimtženklių numerį, esantį firminėje lentelėje.

Jei reikia pakeisti maitinimo laidą, dėl saugumo sumetimų tai turi būti atliekama Bosch įmonėje arba įgaliotose Bosch elektrinių įrankių remonto dirbtuvėse.

- ▶ **Dėl techninės priežiūros ir remonto darbų kreipkitės tik į kvalifikuotus specialistus.** Taip bus užtikrinama, jog tinklo adapteris įrankis išliks saugus.

Įgaliota Bosch klientų aptarnavimo įmonė greitai ir patikimai atlieka techninės priežiūros ir remonto darbus.

- ▶ **Tepimo ir valymo medžiagas šalinkite aplinkai nekenksmingu būdu. Vykdykite įstatymų reikalavimus.**

Papildoma įranga

Informaciją apie visą kokybiškos papildomos įrangos programą galite gauti interneto svetainėse www.bosch-pt.com ir www.boschproductiontools.com, arba prekybos įmonėje.

Klientų aptarnavimo skyrius ir klientų konsultavimo tarnyba

Klientų aptarnavimo skyriuje gausite atsakymus į klausimus, susijusius su jūsų gaminio remontu, technine priežiūra bei atsarginėmis dalimis. Detalius brėžinius ir informaciją apie atsargines dalis rasite čia:

www.bosch-pt.com

Bosch klientų konsultavimo tarnybos specialistai mielai jums patars gaminių ir papildomos įrangos pirkimo, naudojimo bei nustatymo klausimais.

Robert Bosch GmbH atsako už šio gaminio pateikimą pagal sutartį, kuriai galioja įstatymų ir specifiškos šalies nuostatos. Jeigu turite pretenzijų dėl pateikto produkto, prašome kreiptis:

Faksas: +49 (711) 7 58 24 36

www.boschproductiontools.com

Šalinimas

Tinklo adapterį, papildomą įrangą ir pakuotes reikia ekologiškai utilizuoti.

Nemeskite tinklo adapterių į buitinių atliekų konteinerius!

Tik ES šalims:



Pagal Europos direktyvą 2002/96/EB dėl elektros ir elektroninės įrangos atliekų ir šios direktyvos perkėlimo į nacionalinę teisę aktus, naudoti nebetinkami elektriniai įrankiai turi būti surenkami atskirai ir perdirbami aplinkai nekenksmingu būdu.

Galimi pakeitimai.

التشغيل

بدء التشغيل

تشغيل وإطفاء وحدة الامداد بالطاقة PUC-EXACT (تراجع الصورة C) ينبغي تشغيل وحدة الامداد بالطاقة PUC-EXACT أولاً قبل أن تستطيع أن تشغل العدة الكهربائية C-EXACT (راجع "الوصل بامداد الطاقة"، الصفحة 129).

- من أجل تشغيل وحدة الامداد بالطاقة يضغط مفتاح التشغيل والإطفاء 2 بوحدة الامداد بالطاقة إلى المركز 1.
- تشير إضاءة المؤشر المضيء الأخضر 3 إلى أن وحدة الامداد بالطاقة أصبحت جاهزة للتشغيل.
- PUC-EXACT 1: إن إضاءة المؤشر المضيء 4 تدل على وجود الخلل.
- من أجل إطفاء وحدة الامداد بالطاقة يضغط مفتاح التشغيل والإطفاء على وحدة الامداد بالطاقة 2 إلى الوضع 0.

تشغيل وإطفاء العدة الكهربائية

مفكات براغي كهربائية مستقيمة مع تشغيل بالذراع (تراجع الصورة D) – من أجل تشغيل العدة الكهربائية يضغط مفتاح التشغيل والإطفاء 2 إلى حد التصادم.

تطفأ العدة الكهربائية من تلقاء نفسها بشكل آلي فور التوصل إلى عزم الدوران الذي تم ضبطه.

◀ إن ترك مفتاح التشغيل والإطفاء قبل أوانه 2 فلن يتم التوصل إلى عزم الدوران الذي سبق وتم ضبطه.

مفكات براغي كهربائية مستقيمة مع تشغيل بالدفع

– من أجل تشغيل العدة الكهربائية يتم تركيز عدة الشغل على اللولب ويتم تشكيل ضغط خفيف على محور مفك البراغي.

تطفأ العدة الكهربائية من تلقاء نفسها بشكل آلي فور التوصل إلى عزم الدوران الذي تم ضبطه.

◀ عند إزالة الحمل عن مفك البراغي قبل أوانه، مثلاً: عند انزلاق عدة الشغل بمفك البراغي عن اللولب، فإنه لا يتم التوصل إلى عزم الدوران الذي سبق وتم ضبطه.

ملاحظات شغل

احرص أثناء العمل على عدم سحب وحدة الامداد بالطاقة عن سطح العمل بشكل غير مقصود. ثبت وحدة الامداد بالطاقة بالجدار بشكل آمن أو مدد كبلات الوصل بحيث لا يمكنك أن تتعثر بها.

واقية فرط التحميل (PUC-EXACT-1)

يضيء المؤشر المضيء 4 عند زيادة تحميل وحدة الامداد بالطاقة ويشير إلى وجود الخلل.

– توقف عن العمل. اطفئ المفك ووحدة الامداد بالطاقة.

– افحص المفك وكبل الجهاز. استبدل الأجزاء التالفة.

– أعد تشغيل وحدة الامداد بالطاقة والمفك بعد ذلك.

إن كان المؤشر المضيء 4 مائزلاً يضيء بعد ذلك، فإن وحدة الامداد بالطاقة تالفة. اسمح بتصلبها من قبل مركز خدمة وكالة شركة بوش للعدد الكهربائية.

الصيانة والخدمة

الصيانة والتنظيف

◀ أفضل وحدة الامداد بالطاقة PUC-EXACT عن الشبكة الكهربائية قبل إجراء أعمال التنظيف. إنك تتجنب بذلك مخاطر الصدمات الكهربائية. لا يكفي إطفاء وحدة الامداد بالطاقة.

لا تحتاج وحدة الامداد بالطاقة إلى أعمال الصيانة. حافظ دائماً على إبقاء الجهاز وشقوق التهوية حرة ونظيفة.

نظف مقابس الوصل والقارنات والقوايس بوحدة الامداد بالطاقة بعد فصلها عن الشبكة الكهربائية بشكل منتظم بواسطة قطعة قماش جافة وخالية من النسالة وأزل جزيئات الغبار والأوساخ.

عند حدوث أي خلل بوحدة الامداد بالطاقة بالرغم من أنها قد صنعت بعناية فائقة واجتازت اختبارات عديدة توجب تصليحها في مركز خدمة وكالة شركة بوش للعدد الكهربائية.

يرجى ذكر رقم الصنف بالمراتب العشر حسب لافتة طراز وحدة الامداد بالطاقة بشكل ضروري عند الاستشارة وعند إرسال طلبيات قطع الغيار.

إن تطلب الأمر استبدال خط الامداد، فينبغي أن يتم ذلك من قبل شركة بوش أو من قبل مركز خدمة زبائن وكالة بوش للعدد الكهربائية، لتجنب التعرض للمخاطر.

◀ اسمح بإجراء أعمال التصليح والصيانة من قبل العمال المتخصصين فقط. يضمن ذلك المحافظة على أمان وحدة الامداد بالطاقة.

ينفذ مركز خدمة زبائن وكالة بوش هذه الأعمال بشكل سريع وموثوق.

◀ تخلص من مواد التشحيم والتنظيف بطريقة منصفة بالبيئة. تقيد بالأحكام القانونية.

التوايع

يمكن الاطلاع على برنامج التوايع الكامل بالجودة العالية في الإنترنت بالمواقع www.bosch-pt.com و www.boschproductiontools.com أو عند التاجر المختص.

خدمة ومشورة الزبائن

يجيب مركز خدمة الزبائن على الأسئلة المطروحة بصدد تصليح وصيانة المنتج وأيضاً بما يخص قطع الغيار. ستجد الرسوم الممددة والمعلومات عن قطع الغيار بموقع:

www.bosch-pt.com

سيساعدك فريق استشاري زبائن بوش بالإجابة على الأسئلة المطروحة بصدد شراء، استخدام، وضبط المنتجات وتوابعها.

تضمن شركة روبرت بوش المحدودة تسليم هذا المنتج مطابقة للعقد في إطار الأحكام القانونية الخاصة بالبلد. في حال الشكوى بصدد المنتج، يرجى التوجه إلى الجهة التالية:

فاكس: +49 (711) 7 58 24 36

www.boschproductiontools.com

البيانات الفنية

PUC-EXACT-3	PUC-EXACT-1	وحدة الامداد بالطاقة	
0 602 495 003	0 602 495 001		رقم الصنف
3	1		عدد مقاييس الوصل
100 – 240 400 0,54 50/60	100 – 240 400 0,54 50/60	V W Hp Hz	وصلة الشبكة الكهربائية (تيار متردد) - جهد الدخل - قدرة الدخل - تردد الدخل
36 6,7	36 11	V A	الخروج (تيار مستمر) - جهد الخروج - تيار الخروج
70 + إلى حد + 158 - إلى حد -	70 + إلى حد + 158 - إلى حد -	°C °F	درجة حرارة التخزين
50 + إلى حد + 122 - إلى حد -	50 + إلى حد + 122 - إلى حد -	°C °F	درجة حرارة التشغيل
95 - خالية من الندى	95 - خالية من الندى	%	الرطوبة الجوية النسبية
2,6 5,7	2,6 5,7	kg lbs	الوزن حسب EPTA-Procedure 01/2003
I /⊕	I /⊕		فئة الوقاية

التركيب

أجواء التشغيل والتخزين

تصلح وحدة الامداد بالطاقة فقط للاستخدام المهني في الحجرات المغلقة. يمكنك أن تركنها بشكل ثابت أو على سطح عمل مستو غير قابل للاحتراق. ينبغي مراعاة المعلومات بصدد درجة حرارة التشغيل والرطوبة الجوية من أجل التشغيل بشكل سليم (راجع البيانات الفنية، الصفحة 129).

وصل المفك (تراجع الصورة A)

استخدم فقط الكبلات الأصلية! افحص الجهاز والكبل والقابس عما إن كانت تألفة قبل كل استعمال. لا يجوز تصليح الكبلات، بل يجب أن يتم استبدالها.

اربط العدة الكهربائية دائما بوحدة الامداد بالطاقة PUC-EXACT أو لا قبل وصل وحدة الامداد بالطاقة بشبكة التيار الكهربائي.

- اغرز كبل الجهاز 7 بمقبس وصل 1 وحدة الامداد بالطاقة PUC-EXACT. احرص على ملائمة الاخدود 8 بقرنة كبل الجهاز مع خابور مقبس الوصل. ركب اللبسة 6 على مقبس الوصل من خلال فتلتها باتجاه حركة عقارب الساعة.

فصل المفك عن الامداد بالطاقة

- فك اللبسة 6 عن مقبس وصل 1 وحدة الامداد بالطاقة من خلال فتلتها بعكس اتجاه حركة عقارب الساعة واسحب كبل الجهاز 7 عن مقبس الوصل.

الوصل بامداد الطاقة (تراجع الصورة B)

يراعى جهد الشبكة الكهربائية! يجب أن يتطابق جهد منبع التيار الكهربائي مع المعلومات المذكورة على لافتة طراز وحدة الامداد بالطاقة.

استخدم لوصل وحدة الامداد بالطاقة بمنبع التيار الكهربائي فقط الكبلات الملائمة لمنبع التيار الكهربائي هذا. استبدل كبل الشبكة الكهربائية لمقاييس ملامسات الوقاية المتداول المرفق بكبل شبكة كهربائية ملائم لمنبع التيار الكهربائي المستخدم عند الضرورة.

احرص لدى مفكات البراغي الكهربائية المستقيمة مع التشغيل بالذراع على عدم وكن مفك البراغي على الذراع، قبل وصل وحدة الامداد بالطاقة PUC-EXACT بالشبكة الكهربائية. إنك بذلك تتجنب تشغيل مفك البراغي بشكل غير مقصود.

احرص لدى مفكات البراغي الكهربائية المستقيمة مع التشغيل بالدفع على عدم تعريض بلك البراغي إلى ضغط محوري، عند وصل وحدة الامداد بالطاقة PUC-EXACT بالشبكة الكهربائية. إنك بذلك تتجنب تشغيل مفك البراغي بشكل غير مقصود.

- اغرز أولا قابس وصل 9 كبل الشبكة الكهربائية 5 في مقبس الوصل 10 بوحدة الامداد بالطاقة PUC-EXACT. يمكنك الآن أن تقوم بوصل ال-PUC-EXACT بالامداد بالطاقة من خلال وصل قابس الشبكة الكهربائية 11 بمقبس وقائي.

اربط دائما كبل الشبكة الكهربائية بوحدة الامداد بالطاقة PUC-EXACT أو لا، قبل وصل قابس الشبكة الكهربائية 11 بالمقبس، وإلا فقد يتشكل خطر الصدمات الكهربائية.

الفصل عن الامداد بالطاقة

- اسحب أولا قابس الشبكة الكهربائية 11 عن المقبس. ثم اسحب قابس الوصل 9 بكبل الشبكة الكهربائية عن مقبس الوصل 10 بوحدة الامداد بالطاقة.

افصل في البداية دائما الوصل بمقبس الشبكة الكهربائية لتجنب الصدمات الكهربائية.

عربي

تعليقات الأمان

ملاحظات تحذيرية عامة للعدد الكهربائي

تحذير اقرأ جميع الملاحظات التحذيرية والتعليمات. إن ارتكاب الأخطاء عند تطبيق الملاحظات التحذيرية والتعليمات قد يؤدي إلى الصدمات الكهربائية، إلى نشوب الحرائق و/ أو الإصابة بجروح خطيرة.

احتفظ بجميع الملاحظات التحذيرية والتعليمات للمستقبل.

يقصد بمصطلح "العدة الكهربائية" المستخدم في الملاحظات التحذيرية، العدد الكهربائي الموصولة بالشبكة الكهربائية (بواسطة كابل الشبكة الكهربائية) وأيضا العدد الكهربائي المزودة بمركم (دون كابل الشبكة الكهربائية).

الأمان بمكان الشغل

حافظ على نظافة وحسن إضاءة مكان شغلك. الفوضى في مكان الشغل ومجالات العمل الغير مضاءة قد تؤدي إلى حدوث الحوادث.

لا تستعمل بالعدد الكهربائي في محيط معرض لخطر الانفجار والذي تتوفر فيه السوائل والغازات أو الأغبرة القابلة للاشتعال. العدد الكهربائي تشكل الشرر الذي قد يتطاير، فيشعل الأغبرة والأخيرة.

حافظ على بقاء الأطفال وغيرهم من الأشخاص على بعد عندما تستعمل العدد الكهربائي. قد تفقد السيطرة على الجهاز عند التلهي.

الأمان الكهربائي

يجب أن يتلائم قابس وصل العدد الكهربائي مع المقبس. لا يجوز تغيير القابس بأي حال من الأحوال. لا تستعمل القوابس المهيأة مع العدد الكهربائي المؤرضه تأريض وقائي. تحفّض القوابس التي لم يتمّ تغييرها والمقابس الملائمة من خطر الصدمات الكهربائية.

تجنب ملامسة السطوح المؤرضة كالألابيب ورادياتورات التدفئة والمدافئ أو البرادات بواسطة جسمك. يزداد خطر الصدمات الكهربائية عندما يكون جسمك مؤرض.

أبعد العدد الكهربائي عن الأمطار أو الرطوبة. يزداد خطر الصدمات الكهربائية إن تسرب الماء إلى داخل العدد الكهربائي.

لا تسيء استعمال الكابل حمل العدد الكهربائي أو لتعليقها أو لسحب القابس من المقبس. حافظ على إبعاد الكابل عن الحرارة والزيت والحواف الحادة أو عن أجزاء الجهاز المتحركة. تزيد الكابلات التالفة أو المتشابهة من خطر الصدمات الكهربائية.

استخدم فقط كابلات التمديد الصالحة للاستعمال الخارجي أيضاً عندما تستعمل بالعدد الكهربائي في الخلاء. يُخفّض استعمال كابل تمديد مخصص للاستعمال الخارجي من خطر الصدمات الكهربائية.

إن لم يكن بالإمكان تجنب تشغيل العدد الكهربائي في الأجواء الرطبة، فاستخدم مفتاح للوقاية من التيار المتخلف. إن استخدام مفتاح للوقاية من التيار المتخلف يقلل خطر الصدمات الكهربائية.

أمان الأشخاص

كن يقظاً وانتبه إلى ما تفعله وقم بالعمل بواسطة العدد الكهربائي بتعقل. لا تستخدم عدة كهربائية عندما تكون متعب أو عندما تكون تحت تأثير المخدرات أو الكحول أو الأدوية. عدم الانتباه للحظة واحدة عند استخدام العدد الكهربائي قد يؤدي إلى إصابات خطيرة.

ارتد عتاد الوقاية الخاص وارتد دائماً نظارات واقية. يجد ارتداء عتاد الوقاية الخاص، كقناع الوقاية من الغبار وأحذية الأمان من الاتزلاق والخوذ أو واقية الأذنين، حسب نوع واستعمال العدة الكهربائية، من خطر الإصابة بجروح.

تجنب التشغيل بشكل غير مقصود. تأكد من كون العدة الكهربائية مطفأة قبل وصلها بإمداد التيار الكهربائي و/ أو بالمركم، وقبل رفعها أو حملها. إن كنت تضع إصبعك على المفتاح أثناء حمل العدة الكهربائية أو إن وصلت الجهاز بالشبكة الكهربائية عندما يكون قيد التشغيل، فقد يؤدي ذلك إلى حدوث الحوادث.

انزع عدد الضبط أو مفتاح الربط قبل تشغيل العدة الكهربائية. قد تؤدي العدة أو المفتاح المتواجد في جزء دوار من الجهاز إلى الإصابة بجروح.

تجنب أوضاع الجسد الغير طبيعية. قف بأمان وحافظ على توازنك دائماً. سيسمح لك ذلك من السيطرة على الجهاز بشكل أفضل في المواقف الغير متوقعة.

ارتد ثياب مناسبة. لا ترتد الثياب الفضفاضة أو الحلى. حافظ على إبقاء الشعر والثياب والقفازات على بعد عن أجزاء الجهاز المتحركة. قد تتشابك الثياب الفضفاضة والحلى والشعر الطويل بالأجزاء المتحركة.

إن جاز تركيب تجهيزات شطف وتجميع الغبار، فتأكد من أنها موصولة وبأنه يتم استخدامها بشكل سليم. قد يقلل استخدام تجهيزات لشطف الأغبرة من المخاطر الناتجة عن الأغبرة.

حسن معاملة واستخدام العدد الكهربائي

لا تفرط بتحميل الجهاز. استخدم لتنفيذ أشغالك العدة الكهربائية المخصصة لذلك. إنك تعمل بشكل أفضل وأكثر أماناً بواسطة العدة الكهربائية الملائمة في مجال الأداء المذكور.

لا تستخدم العدة الكهربائية إن كان مفتاح تشغيلها تالف. العدة الكهربائية التي لم تعد تسمح بتشغيلها أو بإطافئها خطيرة ويجب أن يتمّ تصليحها.

اسحب القابس من المقبس و/ أو انزع المركم قبل ضبط الجهاز وقبل استبدال قطع التوايح أو قبل وضع الجهاز جانباً. تمنع إجراءات الاحتياط هذه تشغيل العدة الكهربائية بشكل غير مقصود.

احتفظ بالعدد الكهربائي التي لا يتمّ استخدامها بعيداً عن منال الأطفال. لا تسمح باستخدام العدة الكهربائية لمن لا خبرة له بها أو لمن لم يقرأ تلك التعليمات. العدد الكهربائي خطيرة إن تمّ استخدامها من قبل أشخاص دون خبرة.

اعتن بالعدة الكهربائية بشكل جيد. تفحص عما إذا كانت أجزاء الجهاز المتحركة تعمل بشكل سليم وبأنها غير مستعصية عن الحركة أو إن كانت هناك أجزاء مكسورة أو تالفة لدرجة تؤثر فيها على حسن أداء العدة الكهربائية. ينبغي تصليح هذه الأجزاء التالفة قبل إعادة تشغيل الجهاز. الكثير من الحوادث مصدرها العدد الكهربائي التي تمّ صيانتها بشكل رديء.

حافظ على إبقاء عدد القطع نظيفة وحادة. إن عدد القطع ذات حواف القطع الحادة التي تمّ صيانتها بعناية تتكلم بشكل أقل ويمكن توجيهها بشكل أيسر.

استخدم العدد الكهربائي والتوايح وعدد الشغل والرخ. حسب هذه التعليمات. تراعى أثناء ذلك شروط الشغل والعمل المراد تنفيذه. استخدام العدد الكهربائي لعنر الأشغال المخصصة لأجلها قد يؤدي إلى حدوث الحالات الخطيرة.

الخدمة

اسمح بتصليح عدتك الكهربائية فقط من قبل العمال المتخصصين ووفق باستخدام قطع الغيار الأصلية. يؤمن ذلك المحافظة على أمان الجهاز.

مراقبت و سرویس

مراقبت، تعمیر و تمیز کردن دستگاه

منبع تغذیه PUC-EXACT را قبل از تمیز کاری از شبکه برق جدا کنید. از این طریق از خطر برق گرفتگی جلوگیری می کنید. خاموش کردن منبع تغذیه کافی نیست.

منبع تغذیه نیاز به سرویس ندارد. دستگاه و شیارهای تهبوه را همواره تمیز و آزاد نگهدارید.

پریزهای اتصال، کوپلرها و دوشاخه برق جدا شده از منبع تغذیه را مرتب با یک دستمال خشک و بدون پرز تمیز کنید و ذرات گرد و غبار و آلوده را بزدایید.

در صورت از کار افتادن منبع تغذیه، با وجود دقت بسیاری که در مراحل تولید و آزمایش آن صورت گرفته است، باید برای تعمیر آن به یکی از تعمیرگاه های مجاز و خدمات پس از فروش ابزارآلات برقی بوش مراجعه کنید.

برای هرگونه سؤال و یا سفارش ابزار بدکی و متعلقات، حتماً شماره فنی ده رقمی کالا را مطابق برجسب روی منبع تغذیه اطلاع دهید.

در صورت نیاز به یک کابل بدکی برای اتصال به شبکه برق، بایستی به شرکت بوش و یا به نمایندگی مجاز بوش (خدمات پس از فروش) برای ابزار آلات برقی بوش مراجعه کنید تا از بروز خطرات ایمنی جلوگیری بعمل آید.

بگذارید تعمیرات و سرویس فقط توسط افراد متخصص انجام شوند. به این ترتیب ایمنی دستگاه تضمین می شود.

تعمیرگاه های مجاز شرکت بوش این کار ها را سریع و با اطمینان انجام میدهند.

مواد چرب کننده و پاک کننده را طبق مقررات حفظ محیط زیست از زده خارج کنید. به مقررات قانونی توجه نمایید.

متعلقات

برای کسب اطلاع از دفترچه متعلقات و وسایل بدکی با کیفیت بالا میتوانید به سایت های www.bosch-pt.com و www.boschproductiontools.com مراجعه کرده و یا از طریق فروشنده متخصص کسب اطلاع کنید.

خدمات پس از فروش و مشاوره با مشتریان

دفتر خدمات پس از فروش به سئوالات شما در باره تعمیرات، سرویس و همچنین قطعات بدکی و متعلقات پاسخ خواهد داد. تصاویر و اطلاعات در باره قطعات بدکی و متعلقات را میتوانید در سایت نامبرده ذیل جستجو نمایید:

www.bosch-pt.com

تیم مشاور خدمات پس از فروش شرکت بوش با کمال میل به سئوالات شما در باره خرید، طرز استفاده و تنظیم محصولات و متعلقات پاسخ میدهد.

شرکت روبرت بوش با مسئولیت محدود طبق قرارداد مربوط به این دستگاه و همچنین مطابق با مقررات قانونی کشور مربوطه، این دستگاه را تضمین میکند. در صورتیکه ایرادی به دستگاه داشته باشید، با آدرس زیر تماس حاصل کنید.

Fax: +49 (711) 7 58 24 36

www.boschproductiontools.com

از زده خارج کردن دستگاه

منبع تغذیه، متعلقات و بسته بندی آن، باید طبق مقررات حفظ محیط زیست از زده خارج و بازیافت شوند.

منبع تغذیه را داخل زباله دان خانگی نیندازید! فقط برای کشورهای عضو اتحادیه اروپا:



طبق آئین نامه و دستورالعمل اروپائی 2002/96/EG در باره دستگاههای کهنه الکتریکی و الکترونیکی و تبدیل آن به حق ملی، باید ابزارهای برقی غیر قابل استفاده را جداگانه جمع آوری کرد و نسبت به بازیافت مناسب با محیط زیست اقدام بعمل آورد.

حق هرگونه تغییری محفوظ است.

نصب

طرز کار با دستگاه

محیط کار و نگهداری در انبار

منبع تغذیه منحصر برای کار در جاهای سرد پوشیده مناسب است. شما می توانید آن را محکم نصب کنید یا روی یک سطح صاف و غیر قابل اشتعال قرار دهید.

جهت کارایی بی نقص به اطلاعات مربوط به دمای کاری و رطوبت هوا (رجوع کنید به «مشخصات فنی»، صفحه 134).

اتصال پیچگوشتی (رجوع شود به تصویر A)

تنها از کابل اصلی استفاده کنید. قبل از هر بار استفاده،

دستگاه، کابل از نظر آسیب دیدگی کنترل کنید. کابلها نباید تعمیر بلکه تعویض شوند.

همیشه ابزار برقی را ابتدا به منبع تغذیه PUC-EXACT وصل کنید. قبل از اینکه منبع تغذیه را به شبکه برق اتصال دهید.

کابل دستگاه 7 را در پریز اتصال 1 روی منبع تغذیه PUC-EXACT فرو کنید. توجه کنید که شیار 8 روی محل اتصال کابل دستگاه درست روی سر پریز اتصال قرار گیرد. بوش 6 را در جهت عقربه های ساعت روی پریز اتصال بچرخانید.

جدا کردن پیچگوشتی از منبع تغذیه

بوش 6 را در خلاف جهت عقربه های ساعت از پریز اتصال 1 روی منبع تغذیه بچرخانید و کابل دستگاه 7 را از پریز اتصال خارج کنید.

نحوه اتصال به منبع جریان برق (رجوع شود به تصویر B)

به ولتاژ شبکه توجه کنید! ولتاژ منبع جریان برق باید با مقادیر موجود بر روی برجسب منبع تغذیه مطابقت داشته باشد.

جهت اتصال منبع تغذیه به شبکه برق از کابل برق مناسب استفاده کنید. کابل برق استاندارد ارسالی برای پریزهای دارای حفاظت را در صورت لزوم با یک کابل مناسب با شبکه برق خود تعویض کنید.

در مورد پیچگوشتی انگشتی الکتریکی با استارت اهرمی دقت کنید که پیچگوشتی را قبل از اتصال منبع تغذیه PUC-EXACT به شبکه برق، روی اهرم قرار ندهید. اینگونه از راه افتادن ناخواسته پیچگوشتی جلوگیری می شود.

در مورد پیچگوشتی انگشتی الکتریکی با استارت فشاری دقت کنید که روی محور پیچگوشتی هنگام اتصال منبع تغذیه PUC-EXACT به شبکه برق، فشار نیابرد. اینگونه از راه افتادن ناخواسته پیچگوشتی جلوگیری می شود.

ابتدا دوشاخه اتصال 9 کابل برق 5 را در پریز اتصال 10 روی منبع تغذیه PUC-EXACT فرو کنید. اکنون می توانید PUC-EXACT را به برق شبکه وصل کنید. بدینگونه که دوشاخه برق 11 را در یک پریز دارای محافظ اتصال قرار می دهید.

همیشه کابل برق را ابتدا به منبع تغذیه PUC-EXACT وصل کنید. قبل از اینکه دوشاخه برق 11 را در پریز برق قرار دهید، در غیر اینصورت خطر برق گرفتگی وجود دارد.

نحوه جدا کردن از منبع جریان برق

ابتدا دوشاخه اتصال برق 11 را از پریز خارج کنید. بعد دوشاخه اتصال 9 کابل را از پریز 10 منبع تغذیه بیرون بکشید.

همیشه اول کابل را از پریز برق بکشید تا از بروز برق گرفتگی جلوگیری کنید.

راه اندازی و نحوه کاربرد دستگاه

خاموش/روشن کردن منبع تغذیه PUC-EXACT (رجوع شود به تصویر C)

شما باید ابتدا منبع تغذیه PUC-EXACT را قبل از روشن کردن ابزار برقی C-EXACT راه اندازی کنید (رجوع کنید به «نحوه اتصال به منبع جریان برق»، صفحه 133).

جهت روشن کردن منبع تغذیه کلید قطع و وصل 2 روی منبع تغذیه را به حالت 1 برانید.

نمایشگر LED سبز رنگ 3 آماده به کار بودن منبع تغذیه را نشان می دهد

PUC-EXACT-1: چنانچه نمایشگر 4 LED روشن باشد، اشکالی وجود دارد.

برای خاموش کردن منبع تغذیه کلید قطع و وصل روی منبع تغذیه 2 را در حالت 0 فشار دهید.

نحوه روشن و خاموش کردن ابزار برقی

پیچگوشتی انگشتی الکتریکی با استارت اهرمی (رجوع شود به تصویر D)

برای روشن کردن و بکار گیری ابزار برقی، کلید قطع و وصل 2 را تا نقطه ایست فشار دهید.

در صورت دستیابی به گشتاور تنظیم شده، ابزار برقی بطور اتوماتیک خاموش میشود.

در صورت رها کردن سریع کلید قطع و وصل 2، دستگاه به گشتاور تنظیم شده از قبل نخواهد رسید.

پیچگوشتی انگشتی الکتریکی با استارت فشاری

جهت روشن کردن ابزار برقی، ابزار را روی پیچگوشتی قرار دهید و روی محور آن کمی فشار دهید.

در صورت دستیابی به گشتاور تنظیم شده، ابزار برقی بطور اتوماتیک خاموش میشود.

در صورت آزاد شدن زود هنگام پیچگوشتی از زیر بار مانند سر خوردن ابزار از پیچگوشتی، گشتاور از قبل تنظیم شده بدست نمی آید.

راهنمائی های عملی

هنگام کار دقت کنید که منبع تغذیه ناخواسته از سطح کار کشیده نشود. منبع تغذیه را یا به دیوار محکم نصب کنید یا کابل را طوری قرار دهید که پائین به آن گیر نکند.

کلاج ایمنی (PUC-EXACT-1)

در صورت فشار زیاد روی منبع تغذیه نشانگر 4 LED روشن می شود و اشکالی را هشدار می دهد.

کار را متوقف کنید. پیچگوشتی و منبع تغذیه را خاموش کنید.

پیچگوشتی و منبع تغذیه را کنترل کنید. قسمت های آسیب دیده را عوض کنید.

سپس منبع تغذیه و پیچگوشتی را بکار برید.

چنانچه نمایشگر 4 LED هنوز روشن است، منبع تغذیه خراب می باشد. آن را جهت تعمیر به شرکت بوش و یا به نمایندگی مجاز بوش (خدمات پس از فروش) برای ابزار آلات برقی بوش بسپارید.

تشریح دستگاه و عملکرد آن



کلیه دستورات ایمنی و راهنمایی‌ها را مطالعه کنید. اشتباهات ناشی از عدم رعایت این دستورات ایمنی ممکن است باعث برق گرفتگی، سوختگی و یا سایر جراحات‌های شدید شود.

لطفاً صفحه‌ی تا شو با تصویر جاروبرقی را باز کنید و آن را هنگام خواندن دفترچه‌ی راهنما باز نگهدارید.

موارد استفاده از دستگاه

منبع تغذیه منحصرًا برای تغذیه پیچگوشتیهای صنعتی بوش از سری C-EXACT در جاهای سبز پوشیده تعبیه شده است.

اجزاء دستگاه

شماره گذاری اجزای مصور، مربوط به تصویر منبع تغذیه در صفحه‌ی تا شو می باشد.

- 1 پرز اتصال روی منبع تغذیه PUC-EXACT
 - 2 کلید قطع و وصل
 - 3 نشانگر LED آماده کار
 - 4 نشانگر LED اشکال (بار زیاد) (PUC-EXACT-1)
 - 5 کابل برق
 - 6 بوش روی کابل دستگاه
 - 7 کابل دستگاه برای اتصال به منبع تغذیه PUC-EXACT
 - 8 شیار در قسمت اتصال کابل دستگاه 7
 - 9 دوشاخه اتصال کابل برق
 - 10 پرز اتصال به منبع جریان برق
 - 11 دو شاخه اتصال به منبع جریان برق
 - 12 کلید قطع و وصل پیچگوشتی (نوع اهرم)
- کلیه متعلقاتی که در تصویر یا در متن آمده است، بطور معمول همراه دستگاه ارائه نمی شود.

مشخصات فنی

PUC-EXACT-3	PUC-EXACT-1	منبع تغذیه
0 602 495 003	0 602 495 001	شماره فنی
3	1	تعداد پرز اتصال
100 – 240 400 0,54 50/60	100 – 240 400 0,54 50/60	اتصال به برق (جریان متناوب) - ولتاژ ورودی - توان ورودی - فرکانس اولیه
36 6,7	36 11	خروجی (برق مستقیم) - قدرت برق اصلی - برق خروجی
70 + تا 20 – 158 + تا 4 –	70 + تا 20 – 158 + تا 4 –	دمای نگهداری در انبار °C °F
50 + تا 5 – 122 + تا 23 +	50 + تا 5 – 122 + تا 23 +	دمای کاری °C °F
95 – بدون بخار 20	95 – بدون بخار 20	رطوبت نسبی هوا %
2,6 5,7	2,6 5,7	وزن مطابق استاندارد EPTA-Procedure 01/2003 kg lbs
I/⊕	I/⊕	کلاس ایمنی

علامت‌ها

علامت‌های ذیل برای استفاده از منبع تغذیه مهم می باشند. لطفا این علائم و معانی آنها را به خاطر بسپارید. فهم درست این علائم به شما جهت استفاده ی درست و ایمن از منبع تغذیه کمک می کند.

معنی	علامت
ولتاژ الکتریکی	V Volt
شدت جریان الکتریکی	A آمپر
توان	W وات
اسب بخار	Hp
فرکانس	Hz هرتز
نوع برق و ولتاژ	=== DC برق مستقیم direct current
نوع برق و ولتاژ	~ AC برق متناوب تک فاز alternating current
محصولات کلاس حفاظتی I بایستی در موارد مشخص ارت شوند.	⊕ کلاس حفاظتی I طبق DIN: حفاظت (سیم ارت)
با علامت CE پوش مطابقت محصول را با مقررات مربوط به احادیه اروپا تأیید می کند.	CE علامت CE
محصولات دارای این علامت کنترل توسط مؤسسه استاندارد کانادا امتحان شده اند و استانداردهای ایمنی و کارایی مقرر در کانادا و آمریکا را در برمی گیرند.	CSA علامت کنترل CSA 
کاربر را در مورد استفاده صحیح از محصول آگاه می کند یا در برابر خطرات هشدار می دهد.	 علامت هشدار
در مورد استفاده صحیح دستور می دهد. مانند محصولات را در جاهای سرپوشیده بکار گیرید. دفترچه راهنما را بخوانید و دستگاه را در زباله دان خانگی نیندازید.	 علامت فرمان  

از ابزار الکتریکی خوب مراقبت کنید. مواظب باشید که قسمت های متحرک دستگاه خوب کار کرده و گیر نکنند. همچنین دقت کنید که قطعات ابزار الکتریکی شکسته و یا آسیب دیده نباشند. قطعات آسیب دیده را قبل از شروع به کار تعمیر کنید. علت بسیاری از سوانح کاری. عدم مراقبت کامل از ابزارهای الکتریکی می باشند.

ابزار برش را تمیز و تمیز نگهدارید. ابزار برشی که خوب مراقبت نشده و از لبه های تیز برخوردارند. کمتر در قطعه کار گیر کرده و بهتر قابل هدایت می باشند.

ابزارهای الکتریکی. متعلقات، ابزاری که روی دستگاه نصب می شوند و غیره را مطابق دستورات این جزوه راهنما طوری به کار گیرید که با مدل این دستگاه تناسب داشته باشند. همچنین به شرایط کاری و نوع کار توجه کنید. کاربرد ابزار برقی برای موارد کاری که برای آن در نظر گرفته نشده است. میتواند شرایط خطرناکی را منجر شود.

سررویس

برای تعمیر ابزار الکتریکی فقط به متخصصین حرفه ای رجوع کرده و از وسائلی بدکی اصل استفاده کنید. این باعث خواهد شد که ایمنی دستگاه شما تضمین گردد.

دستورات ایمنی برای منبع تغذیه

فرکانس و ولتاژ منبع تغذیه باید با اطلاعات روی برچسب پیچگوشتی مطابقت داشته باشد. منبع تغذیه PUC-EXACT منحصر برای پیچگوشتهای صنعتی بوش از سری C-EXACT مناسب است. در غیر اینصورت خطر انفجار و آتش سوزی وجود دارد. منبع تغذیه را همواره تمیز نگهدارید. آلودگی ممکن است باعث برق گرفتگی شود.

پیش از هر بار استفاده، منبع تغذیه، کابل و دوشاخه آن را کنترل کنید. از منبع تغذیه در صورت تشخیص آسیب دیدگی استفاده نکنید. دستگاه شارژ را خودتان باز نکنید و آن را جهت تعمیر به متخصصین مجرب و تنها با استفاده از لوازم بدکی اصل بسپارید. کابل، دوشاخه و منبع تغذیه آسیب دیده، خطر برق گرفتگی را افزایش می دهند.

منبع تغذیه را روی سطح قابل اشتعال (مانند کاغذ، منسوجات و غیره) یا در محیط قابل اشتعال بکار نبرید. به دلیل تولید گرما در حین کار منبع تغذیه، خطر آتشسوزی وجود دارد.

توجه کنید که منبع تغذیه ثابت روی سطح کار قرار گرفته و ناخواسته روی زمین نیافتد. منبع تغذیه آسیب دیده می تواند باعث بروز برق گرفتگی شود.

راهنمایها و دستورات ایمنی در دفترچه راهنمای پیچگوشتی مورد استفاده C-EXACT را به دقت بخوانید.

راهنمائی های ایمنی

راهنمائی های ایمنی عمومی برای ابزارهای الکتریکی

هشدار

همه دستورات ایمنی و راهنمائی ها را بخوانید. اشتباهات ناشی از عدم رعایت این دستورات ایمنی ممکن است باعث برق گرفتگی، سوختگی و یا سایر جراحات های شدید شود.

همه هشدار های ایمنی و راهنمائی ها را برای آینده خوب نگهداری کنید.

هر جا در این راهنما از «ابزار الکتریکی» صحبت میشود، منظور ابزارهای الکتریکی (با سیم برق) و یا ابزارهای الکتریکی باطری دار (بدون سیم برق) می باشد.

ایمنی محل کار

محل کار خود را تمیز، مرتب و مجهز به نور کافی نگهدارید. محیط کار نامرتب و کم نور میتواند باعث سوانح کاری شود.

با ابزار الکتریکی در محیط هایی که در آن خطر انفجار وجود داشته و حاوی مایعات، گازها و بخارهای محترقه باشد، کار نکنید. ابزار های الکتریکی جرقه هایی ایجاد می کنند که می توانند باعث آتش گرفتن گرد و غبارهای موجود در هوا شوند.

هنگام کار با ابزار الکتریکی، کودکان و سایر افراد را از دستگاه دور نگهدارید. در صورتیکه حواس شما پرت نشود، ممکن است کنترل دستگاه از دست شما خارج شود.

ایمنی الکتریکی

دوشاخه ابزار الکتریکی باید با پریز برق تناسب داشته باشد.

هیچگونه تغییری در دوشاخه ندهید. مبدل دوشاخه نباید همراه با ابزار الکتریکی دارای اتصال به زمین استفاده شود. دوشاخه های اصل و تغییر داده نشده و پریزها و پریزهای مناسب، خطر شوک الکتریکی و برق گرفتگی را کم می کنند.

از تماس بدنی با قطعات متصل به سیم اتصال به زمین مانند لوله، شوزاف، اجاق برقی و یخچال خودداری کنید. در صورت تماس بدنی با سطوح و قطعات دارای اتصال به زمین و همچنین تماس شما با زمین، خطر برق گرفتگی افزایش می یابد.

دستگاه را از باران و رطوبت دور نگهدارید. نفوذ آب به ابزار الکتریکی، خطر شوک الکتریکی را افزایش میدهد.

از سیم دستگاه برای کارهایی چون حمل ابزار الکتریکی، آویزان کردن آن و یا خارج کردن دوشاخه از برق استفاده نکنید. کابل دستگاه را در مقابل حرارت، روغن، لبه های تیز و بخش های متحرک دستگاه دور نگهدارید. کابل های آسیب دیده و یا گره خورده خطر شوک الکتریکی را افزایش میدهند.

در صورتیکه با ابزار الکتریکی در محیط باز کار میکنید، تنها از کابل رابطی استفاده کنید که برای محیط باز نیز مناسب باشد. کابل های رابط مناسب برای محیط باز، خطر برق گرفتگی را کم می کنند.

در صورت لزوم کار با ابزار برقی در محیط و اماکن مرطوب، باید از یک کلید حفاظتی جریان خطا و نشستی زمین (کلید قطع کننده اتصال با زمین) استفاده کنید. استفاده از کلید حفاظتی جریان خطا و نشستی زمین خطر برق گرفتگی را کاهش می دهد.

رعایت ایمنی اشخاص

حواس خود را خوب جمع کنید، به کار خود دقت کنید و با فکر و هوش کامل با ابزار الکتریکی کار کنید. در صورت خستگی و یا در صورتیکه مواد مخدر، الکل و دارو استفاده کرده اید، با ابزار الکتریکی کار نکنید. یک لحظه بی توجهی هنگام کار با ابزار الکتریکی، میتواند جراحات های شدیدی به همراه داشته باشد.

از تجهیزات ایمنی شخصی و از عینک ایمنی همواره استفاده کنید. استفاده از تجهیزات ایمنی مانند ماسک ایمنی، کفش های ایمنی ضد لغزش، کلاه ایمنی و گوشی ایمنی متناسب با نوع کار با ابزار الکتریکی، خطر مجروح شدن را کاهش میدهد.

مواظب باشید که ابزار الکتریکی بطور ناخواسته بکار نیفتد. قبل از وارد کردن دوشاخه دستگاه در پریز برق، اتصال آن به باطری، برداشتن آن و یا حمل دستگاه، باید دقت کنید که ابزار الکتریکی خاموش باشد. در صورتیکه هنگام حمل دستگاه انگشت شما روی دکمه قطع و وصل باشد و یا دستگاه را در حالت روشن به برق بزنید، ممکن است سوانح کاری پیش آید.

قبل از روشن کردن ابزار الکتریکی، باید همه ابزارهای تنظیم کننده و آچارها را از روی دستگاه بردارید. ابزار و آچارهایی که روی بخش های چرخنده دستگاه قرار دارند، میتوانند باعث ایجاد جراحات شوند.

وضعیت بدن شما باید در حالت عادی قرار داشته باشد. برای کار جای مطمئنی برای خود انتخاب کرده و تعادل خود را همواره حفظ کنید. به این ترتیب می توانید ابزار الکتریکی را در وضعیت های غیر منتظره بهتر تحت کنترل داشته باشید.

لباس مناسب بپوشید. از پوشیدن لباس های گشاد و حمل زینت آلات خودداری کنید. موها، لباس و دستکش ها را از بخش های در حال چرخش دستگاه دور نگهدارید. لباس های گشاد، موی بلند و زینت آلات ممکن است در قسمت های در حال چرخش دستگاه گیر کنند.

در صورتیکه میتوانید وسائل مکش گرد و غبار و یا وسیله جمع کننده گرد و غبار را به دستگاه نصب کنید، باید مطمئن شوید که این وسائل درست نصب و استفاده می شوند. استفاده از وسائل مکش گرد و غبار مصونیت شما را در برابر گرد و غبار زیاد تر میکند.

استفاده صحیح از ابزار الکتریکی و مراقبت از آن

از وارد کردن فشار زیاد روی دستگاه خودداری کنید. برای هر کاری، از ابزار الکتریکی مناسب با آن استفاده کنید. بکار گرفتن ابزار الکتریکی مناسب باعث میشود که بتوانید از توان دستگاه بهتر و با اطمینان بیشتر استفاده کنید.

در صورت ایراد در کلید قطع و وصل ابزار برقی، از دستگاه استفاده نکنید. ابزار الکتریکی که نمی توان آنها را قطع و وصل کرد، خطرناک بوده و باید تعمیر شوند.

قبل از تنظیم ابزار الکتریکی، تعویض متعلقات و یا کنار گذاشتن آن، دوشاخه را از برق کشیده و یا باتری آنرا خارج کنید. رعایت این اقدامات پیشگیری ایمنی از راه افتادن ناخواسته ابزار الکتریکی جلوگیری می کند.

ابزار الکتریکی را در صورت عدم استفاده، از دسترس کودکان دور نگهدارید. اجازه ندهید که افراد نا وارد و یا اشخاصی که این دفترچه راهنما را نخوانده اند، با این دستگاه کار کنند. قرار گرفتن ابزار الکتریکی در دست افراد ناوارد و بی تجربه خطرناک است.